

DEWALT®

DW717 (220 Volt) 10" (250 mm) Double Bevel Sliding Compound Miter Saw

TABLE OF CONTENTS

DOUBLE INSULATION/POLARIZED PLUG INSTRUCTIONS.....	2	BRUSHES.....	9
SAFETY INSTRUCTIONS FOR ALL TOOLS.....	2	CONTROLS.....	9
ADDITIONAL SAFETY RULES.....	3	OPERATION.....	9
ELECTRICAL CONNECTION.....	4	SWITCH.....	9
ACCESSORIES.....	4	CUTTING WITH YOUR SAW.....	10
BLADE DESCRIPTIONS.....	5	CROSSCUTS.....	10
UNPACKING YOUR SAW.....	5	BEVEL CUTS.....	10
SPECIFICATIONS.....	5	QUALITY OF CUT.....	10
FAMILIARIZATION.....	6	BODY AND HAND POSITION.....	11
BENCH MOUNTING.....	6	CLAMPING THE WORKPIECE.....	11
CHANGING OR INSTALLING A NEW SAW BLADE.....	6	SUPPORT FOR LONG PIECES.....	11
REMOVING THE BLADE.....	6	CUTTING PICTURE FRAMES, SHADOW BOXES AND OTHER FOUR-SIDED PROJECTS.....	11
INSTALLING THE BLADE.....	6	CUTTING TRIM MOLDING AND OTHER FRAMES.....	11
TRANSPORTING THE SAW.....	7	CUTTING COMPOUND MITERS.....	12
ADJUSTMENTS.....	7	CUTTING BASE MOLDINGS.....	12
MITER SCALE ADJUSTMENT.....	7	CUTTING CROWN MOLDING.....	12
MITER POINTER ADJUSTMENT.....	8	SPECIAL CUTS.....	13
BEVEL SQUARE TO TABLE.....	8	REMOVING AND REPLACING THE BELT.....	14
BEVEL POINTER.....	8	MAINTENANCE.....	14
BEVEL STOP.....	8	SERVICE INFORMATION.....	14
FENCE ADJUSTMENT.....	8	WARRANTY.....	15
AUTOMATIC ELECTRIC BRAKE.....	8	TROUBLESHOOTING GUIDE.....	15
GUARD ACTUATION AND VISIBILITY.....	8	TABLE 1: COMPOUND MITER CUT.....	16
KERF PLATE ADJUSTMENT.....	9		
RAIL GUIDE ADJUSTMENT.....	9		
MITER LOCK ADJUSTMENT.....	9		

Definitions: Safety Guidelines

The definitions below describe the level of severity for each signal word. Please read the manual and pay attention to these symbols.

⚠ DANGER: Indicates an imminently hazardous situation which, if not avoided, **will** result in **death or serious injury**.

⚠ WARNING: Indicates a potentially hazardous situation which, if not avoided, **could** result in **death or serious injury**.

⚠ CAUTION: Indicates a potentially hazardous situation which, if not avoided, **may** result in **minor or moderate injury**.

CAUTION: Used without the safety alert symbol indicates a potentially hazardous situation which, if not avoided, **may** result in **property damage**.

Important Safety Instructions

⚠ WARNING: Read all instructions before operating product. Failure to follow all instructions listed below may result in electric shock, fire and/or serious injury.

READ ALL INSTRUCTIONS

Double Insulation

Double insulated tools are constructed throughout with two separate layers of electrical insulation or one double thickness of insulation between you and the tool's electrical system. Tools built with this insulation system are not intended to be grounded. As a result, your tool is equipped with a two prong plug which permits you to use extension cords without concern for maintaining a ground connection.

NOTE: Double insulation does not take the place of normal safety precautions when operating this tool. The insulation system is for added protection against injury resulting from a possible electrical insulation failure within the tool.

⚠ CAUTION: WHEN SERVICING USE ONLY IDENTICAL REPLACEMENT PARTS. Repair or replace damaged cords.

Polarized Plugs

Polarized plugs (one blade is wider than the other) are used on equipment to reduce the risk of electric shock. When provided, this plug will fit in the polarized outlet only one way. If the plug does not fit fully in the outlet, reverse the plug. If it still does not fit, contact a qualified electrician to install the proper outlet. Do not change the plug in any way.

Safety Instructions For All Tools

⚠ WARNING: To reduce the risk of eye injury, **ALWAYS** use eye protection when operating the miter saw.

This miter saw accepts the DEWALT worklight and laser attachments.

- **KEEP GUARD IN PLACE** and in working order.
- **REMOVE ADJUSTING KEYS AND WRENCHES.** Form habit of checking to see that keys and adjusting wrenches are removed from spindle before turning tool on. Tools, scrap pieces, and other debris can be thrown at high speed, causing injury.
- **KEEP WORK AREA CLEAN.** Cluttered areas and benches invite accidents.
- **DO NOT USE THE MACHINE IN A DANGEROUS ENVIRONMENT.** The use of power tools in damp or wet locations or in rain can cause shock or electrocution. Keep your work area well-lit to avoid tripping or placing arms, hands, and fingers in danger.
- **KEEP CHILDREN AWAY.** All visitors should be kept at a safe distance from work area. Your shop is a potentially dangerous environment.

- **MAKE WORKSHOP CHILDPROOF** with padlocks, master switches, or by removing starter keys. The unauthorized start-up of a machine by a child or visitor may result in injury.
- **DON'T FORCE TOOL.** It will do the job better and be safer at the rate for which it was designed.
- **USE RIGHT TOOL.** Don't force tool or attachment to do a job for which it was not designed. Using the incorrect tool or attachment may result in personal injury.
- **WEAR PROPER APPAREL.** No loose clothing, gloves, neckties, rings, bracelets, or other jewelry to get caught in moving parts. Non-slip footwear is recommended. Wear protective hair covering to contain long hair. Air vents may cover moving parts and should also be avoided.
- **ALWAYS USE SAFETY GLASSES.** Everyday eyeglasses are NOT safety glasses. Also use face or dust mask if cutting operation is dusty. **ALWAYS WEAR CERTIFIED SAFETY EQUIPMENT:**
 - ANSI Z87.1 eye protection (CAN/CSA Z94.3)
 - ANSI S12.6 (S3.19) hearing protection
 - NIOSH/OSHA/MSHA respiratory protection
- **SECURE THE WORKPIECE.** Use clamps or a vise to hold the workpiece on the table and against the fence or when your hand will be dangerously close to the blade [within 6" (152.4 mm)]. It is safer than using your hand and it frees both hands to operate tool.
- **DON'T OVERREACH.** Keep proper footing and balance at all times. Loss of balance may cause personal injury.
- **MAINTAIN TOOLS WITH CARE.** Keep tools sharp and clean for best and safest performance. Follow instructions for lubricating and changing accessories. Poorly maintained tools and machines can further damage the tool or machine and/or cause injury.
- **TURN THE MACHINE "OFF", AND DISCONNECT THE MACHINE FROM THE POWER SOURCE** before installing or removing accessories, before adjusting or changing set-ups, when making repairs or changing locations. An accidental start-up can cause injury. Do not touch the plug's metal prongs when unplugging or plugging in the cord.
- **REDUCE THE RISK OF UNINTENTIONAL STARTING.** Make sure that the switch is in the "OFF" position before plugging in the power cord.
- **USE PROPER EXTENSION CORD.** Make sure your extension cord is in good condition. If your product is equipped with a cordset, use only 3-wire extension cords that have 3-prong grounding-type plugs and 3-pole receptacles that accept the tool's plug. When using an extension cord, be sure to use one heavy enough to carry the current your product will draw. An undersized cord will cause a drop in line voltage resulting in loss of power and overheating. The following table shows the correct size to use depending on cord length and nameplate ampere rating. If in doubt, use the next heavier gauge. The smaller the gauge number, the heavier the cord.

Volts	Minimum Gauge for Cord Sets				
	Total Length of Cord in Feet				
120V	0-25	26-50	51-100	101-150	
220-240V	0-50	51-100	101-200	201-300	
Ampere Rating		AWG			
More Than	Not more Than				
0 -	6	18	16	16	14
6 -	10	18	16	14	12
10 -	12	16	16	14	12
12 -	16	14	12	Not Recommended	

- **CHECK FOR DAMAGED PARTS.** Before further use of the tool, a guard or other part that is damaged should be carefully checked to determine that it will operate properly and perform its intended function—check for alignment of moving parts, binding of moving parts, breakage of parts, mounting and any other conditions that may affect its operation. A guard or other part that is damaged should be properly repaired or replaced. Do not use tool if switch does not turn it on and off.
- **USE RECOMMENDED ACCESSORIES.** Use only accessories that are recommended by the manufacturer for your model. Accessories that may be suitable for one tool may be hazardous when used on another tool. Consult the instruction manual for recommended accessories. The use of improper accessories may cause risk of injury to persons.
- **NEVER STAND ON TOOL.** Serious injury could occur if the tool is tipped or if the cutting tool is unintentionally contacted.
- **NEVER LEAVE TOOL RUNNING UNATTENDED. TURN POWER OFF.** Don't leave tool until it comes to a complete stop. Serious injury can result.
- **DO NOT OPERATE ELECTRIC TOOLS NEAR FLAMMABLE LIQUIDS OR IN GASEOUS OR EXPLOSIVE ATMOSPHERES.** Motors in these tools may spark and ignite fumes.
- **STAY ALERT, WATCH WHAT YOU ARE DOING, AND USE COMMON SENSE. DO NOT USE THE MACHINE WHEN YOU ARE TIRED OR UNDER THE INFLUENCE OF DRUGS OR ALCOHOL.** A moment of inattention while operating power tools may result in injury.
- **ALLOW THE MOTOR TO COME TO FULL SPEED** prior to starting cut. Starting the cut too soon may cause damage to the machine or blade and/or serious injury.
- **NEVER CUT FERROUS METALS** (Those with any iron or steel content) or masonry. Either of these can cause the carbide tips to fly off the blade at high speeds causing serious injury.
- **DO NOT USE ABRASIVE WHEELS.** The excessive heat and abrasive particles generated by them may damage the saw and cause personal injury.
- **NEVER** have any part of your body in line with the path of the saw blade. Personal injury will occur.
- **NEVER** apply blade lubricant to a running blade. Applying lubricant could cause your hand to move into the blade resulting in serious injury.
- **DO NOT** place either hand in the blade area when the saw is connected to the power source. Inadvertent blade activation may result in serious injury.
- **DO NOT PERFORM FREE-HAND OPERATIONS** (workpiece not supported by table and fence). Hold the work firmly against the fence and table. Free-hand operations on a miter saw could cause the workpiece to be thrown at high speeds, causing serious injury.
- **NEVER REACH AROUND** or behind the saw blade. A blade can cause serious injury.
- **DO NOT** reach underneath the saw unless it is unplugged and turned off. Contact with saw blade may cause personal injury.
- **SECURE THE MACHINE TO A STABLE SUPPORTING SURFACE.** Vibration can possibly cause the machine to slide, walk, or tip over, causing serious injury.
- **USE ONLY CROSSCUT SAW BLADES** recommended for miter saws. For best results, use only zero-degree or negative hook angles when using carbide-tipped blades. Do not use blades with deep gullets. These can deflect and contact the guard, and can cause damage to the machine and/or serious injury.
- **USE ONLY BLADES OF THE CORRECT SIZE AND TYPE** specified for this tool to prevent damage to the machine and/or serious injury.
- **INSPECT BLADE FOR CRACKS** or other damage prior to operation. A cracked or damaged blade can come apart and pieces can be thrown at high speeds, causing serious injury. Replace cracked or damaged blades immediately.
- **CLEAN THE BLADE AND BLADE CLAMPS** prior to operation. Cleaning the blade and blade clamps allows you to check for any damage to the blade or blade clamps. A cracked or damaged blade or blade clamp can come apart and pieces can be thrown at high speeds, causing serious injury.
- **DO NOT** use lubricants or cleaners (particularly spray or aerosol) in the vicinity of the plastic guard. The polycarbonate material used in the guard is subject to attack by certain chemicals.
- **ALWAYS USE THE KERF PLATE AND REPLACE THIS PLATE WHEN DAMAGED.** Small chip accumulation under the saw may interfere with the saw blade or may cause instability of workpiece when cutting.
- **USE ONLY BLADE CLAMPS** specified for this tool to prevent damage to the machine and/or serious injury.
- **CLEAN THE MOTOR AIR SLOTS** of chips and sawdust. Clogged motor air slots can cause the machine to overheat, damaging the machine and possibly causing a short which could cause serious injury.
- **KEEP ARMS, HANDS, AND FINGERS** away from the blade to prevent severe cuts. Clamp all workpieces that would cause your hand to be within [within 6" (152.4 mm)] of the saw blade.
- **NEVER LOCK THE SWITCH IN THE "ON" position.** Severe personal injury may result.

Additional Safety Rules For Miter Saws

▲ **WARNING:** Do not allow familiarity (gained from frequent use of your saw) to replace safety rules. Always remember that a careless fraction of a second is sufficient to inflict severe injury.

- **DO NOT OPERATE THIS MACHINE** until it is completely assembled and installed according to the instructions. A machine incorrectly assembled can cause serious injury.
- **OBTAIN ADVICE** from your supervisor, instructor, or another qualified person if you are not thoroughly familiar with the operation of this machine. Knowledge is safety.
- **STABILITY.** Make sure the miter saw is placed on a secure supporting surface and does not slip or move during use. If the mobility kit is installed, raise the moveable caster(s) so saw is in its stationary position.
- **FOLLOW ALL WIRING CODES** and recommended electrical connections to prevent shock or electrocution. Protect electric supply line with at least a 15 ampere time-delay fuse or a circuit breaker."
- **MAKE CERTAIN** the blade rotates in the correct direction. The teeth on the blade should point in the direction of rotation as marked on the saw.
- **TIGHTEN ALL CLAMP HANDLES,** knobs and levers prior to operation. Loose clamps can cause parts or the workpiece to be thrown at high speeds.
- **BE SURE** all blade and blade clamps are clean, recessed sides of blade clamps are against blade and arbor screw is tightened securely. Loose or improper blade clamping may result in damage to the saw and possible personal injury.
- **ALWAYS USE A SHARP BLADE.** Check the blade to see if it runs true and is free from vibration. A dull or a vibrating blade can cause damage to the machine and/or serious injury.
- **DO NOT OPERATE ON ANYTHING OTHER THAN THE DESIGNATED VOLTAGE** for the saw. Overheating, damage to the tool and personal injury may occur.
- **DO NOT WEDGE ANYTHING AGAINST THE FAN** to hold the motor shaft. Damage to tool and possible personal injury may occur.
- **DO NOT** force cutting action. Stalling or partial stalling of motor can cause damage. To the machine or blade and/or serious injury.

- **TURN OFF THE MACHINE** and allow the blade to come to a complete stop before raising the arm and prior to cleaning the blade area, removing debris in the path of the blade, before servicing or adjusting tool. A moving blade can cause serious injury.
- **PROPERLY SUPPORT LONG OR WIDE WORKPIECES.** Loss of control of the workpiece can cause injury.
- **NEVER** cross arms in front of blade while using tool. Always make a dry run (unpowered) before making a finish cut so that you can check the path of the blade or severe personal injury may result.
- **ADDITIONAL INFORMATION** regarding the safe and proper operation of power tools (i.e. a safety video) is available from the Power Tool Institute, 1300 Sumner Avenue, Cleveland, OH 44115-2851 (www.powertoolinstitute.com). Information is also available from the National Safety Council, 1121 Spring Lake Drive, Itasca, IL 60143-3201. Please refer to the American National Standards Institute ANSI 01.1 Safety Requirements for Woodworking Machines and the U.S. Department of Labor OSHA 1910.213 Regulations.

▲ CAUTION: Do not connect unit to electrical power source until complete instructions are read and understood.

▲ WARNING: Always wear proper personal hearing protection that conforms to ANSI S12.6 (S3.19) during use. Under some conditions and duration of use, noise from this product may contribute to hearing loss.

▲ WARNING: NEVER MAKE ANY CUT UNLESS THE MATERIAL IS SECURED ON THE TABLE AND AGAINST THE FENCE.

▲ WARNING: Some dust created by power sanding, sawing, grinding, drilling, and other construction activities contains chemicals known to cause cancer, birth defects or other reproductive harm. Some examples of these chemicals are:

- lead from lead-based paints,
- crystalline silica from bricks and cement and other masonry products, and
- arsenic and chromium from chemically-treated lumber (CCA).

Your risk from these exposures varies, depending on how often you do this type of work. To reduce your exposure to these chemicals: work in a well ventilated area, and work with approved safety equipment, such as those dust masks that are specially designed to filter out microscopic particles.

- **Avoid prolonged contact with dust from power sanding, sawing, grinding, drilling, and other construction activities. Wear protective clothing and wash exposed areas with soap and water. Allowing dust to get into your mouth, eyes, or lay on the skin may promote absorption of harmful chemicals.**

▲ WARNING: Use of this tool can generate and/or disburse dust, which may cause serious and permanent respiratory or other injury. Always use NIOSH/OSHA approved respiratory protection appropriate for the dust exposure. Direct particles away from face and body.

For your convenience and safety, the following warning labels are on your miter saw.

ON MOTOR HOUSING:

▲ WARNING: FOR YOUR OWN SAFETY, READ INSTRUCTION MANUAL BEFORE OPERATING SAW. WHEN SERVICING, USE ONLY IDENTICAL REPLACEMENT PARTS. DO NOT EXPOSE TO RAIN OR USE IN



DAMP LOCATIONS.

ALWAYS WEAR EYE PROTECTION.

ON MOVING FENCES:

ALWAYS ADJUST FENCE PROPERLY BEFORE USE. Clamp small pieces before cutting. See manual.

ON GUARD: DANGER – KEEP AWAY FROM BLADE.

ON UPPER GUARD: PROPERLY SECURE BRACKET WITH BOTH SCREWS BEFORE USE.

ON TABLE: (2 PLACES)

ALWAYS TIGHTEN ADJUSTMENT KNOBS BEFORE USE.

KEEP HANDS 6" (152.4 MM) FROM PATH OF SAW BLADE.

NEVER PERFORM ANY OPERATION FREEHAND.

NEVER CROSS ARMS IN FRONT OF BLADE.

THINK! YOU CAN PREVENT ACCIDENTS.

DO NOT OPERATE SAW WITHOUT GUARDS IN PLACE.

TURN OFF TOOL, KEEP SAW HEAD DOWN AND WAIT FOR SAW TO STOP BEFORE MOVING HANDS, WORKPIECE OR CHANGING SETTINGS.

UNPLUG TOOL BEFORE CHANGING BLADE, MOVING OR SERVICING UNIT.

DANGER
KEEP AWAY
FROM BLADE



Electrical Connection

Be sure your power supply agrees with the nameplate marking. 120 volts, AC means that your saw will operate on alternating current. The switch is susceptible to failure if direct current is used. A voltage decrease of 10 percent or more will cause a loss of power and overheating. All DEWALT tools are factory tested. If this tool does not operate, check the power supply.

Accessories

Recommended accessories for use with your tool are available for purchase from your local dealer or authorized service center. If you need assistance in locating any accessory for your tool, please contact DEWALT Industrial Tool Co., 701 East Joppa Road, Baltimore, MD 21286, call 1-800-4-DEWALT (1-800-433-9258) or visit our website www.dewalt.com.

▲ WARNING: Since accessories, other than those offered by DEWALT, have not been tested with this product, use of such accessories with this tool could be hazardous. To reduce the risk of injury, only DEWALT, recommended accessories should be used with this product.

Optional Accessories

The following accessories, designed for your saw, may be helpful. In some cases, other locally obtained work supports, length stops, clamps, etc., may be more appropriate. Use care in selecting and using accessories.

Laser Guide System: DW7187

Powered by the saw, the bright laser line delivers enhanced visibility in low and high light locations. Easy to install.

Extension, Work Support: DW7080

Used to support long overhanging workpieces, the work support is user assembled. Your saw table is designed to accept two work supports; one on each side.

Clamp: DW7082 (similar model included)

Used for firmly clamping workpiece to the saw table for precision cutting.

Dust Bag: DW7053 (Included with some models)

Equipped with a zipper for easy emptying, the dust bag will capture the majority of the sawdust produced (not shown).

Crown Molding Fence: DW7084

Used for precision cutting of crown molding.

Miter Saw LED Worklight System: DWS7085

Lighting used for greater visibility and cutting alignment during operation.
Easy to install.

SAW BLADES: ALWAYS USE 10" (250 mm) SAW BLADES WITH 1" (25.4 mm) ARBOR HOLES. SPEED RATING MUST BE AT LEAST 4000 RPM. Never use a smaller diameter blade. It will not be guarded properly. Use crosscut blades only! Do not use blades designed for ripping, combination blades or blades with hook angles in excess of 5°.

BLADE DESCRIPTIONS		
APPLICATION	DIAMETER	TEETH
Construction Saw Blades (<i>thin kerf with anti-stick rim</i>)		
General Purpose	10" (250 mm)	40
Fine Crosscuts	10" (250 mm)	60
NOTE: Thin kerf 60T blades without noise damping may ring under no load conditions.		
Woodworking Saw Blades (<i>provide smooth, clean cuts</i>)		
Fine crosscuts	10" (250 mm)	80
Non-ferrous metals	10" (250 mm)	80
NOTE: For cutting non-ferrous metals, use only saw blades designed for this purpose.		

Unpacking Your Saw

Check the contents of your miter saw carton to make sure that you have received all parts. In addition to this instruction manual, the carton should contain:

1. One DW717 miter saw.
2. One blade wrench in wrench pocket shown in Figure 9.
3. One DW7053 Dustbag (some models).
4. One material clamp.

Specifications**CAPACITY OF CUT**

51° miter right, 60° miter left

48° bevel left and right

0° miter

Max. Height 3.5" (89 mm) Result Width 11.9" (302 mm)

Max. Width 12.6" (320 mm) Result Height 3.0" (76 mm)

45° miter

Max. Height 3.5" (89 mm) Result Width 8.4" (213 mm)

Max. Width 8.9" (226 mm) Result Height 3.0" (76 mm)

45° bevel - Left

Max. Height 2.3" (58 mm) Result Width 11.9" (302 mm)

Max. Width 12.6" (320 mm) Result Height 2.0" (50 mm)

DW7080

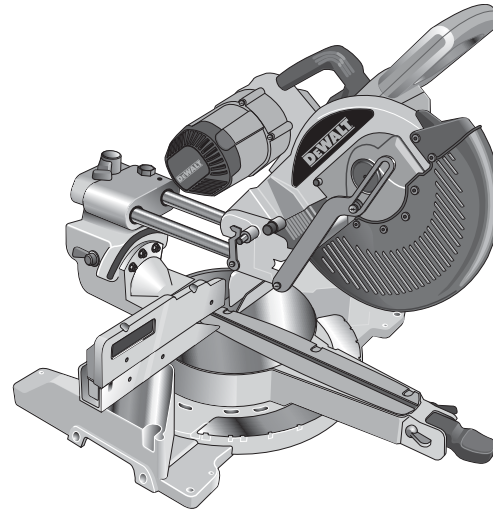

DW7084

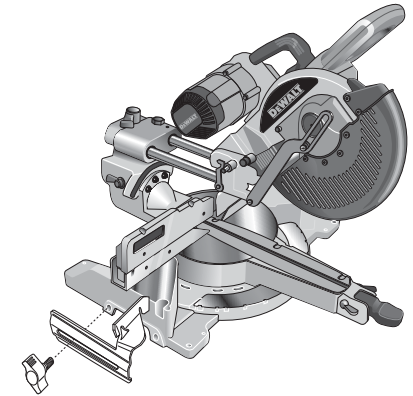

DW7082

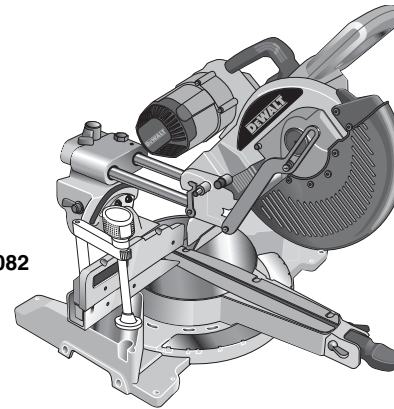

DW7187

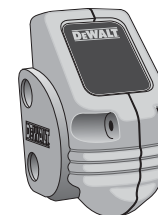

DWS7085

45° bevel - Right

Max. Height 1.2" (30 mm) Result Width 11.9" (302 mm)

Max. Width 12.6" (320 mm) Result Height 0.9" (22 mm)

Your saw is capable of cutting baseboard moldings 0.8" (20 mm) thick by 4.75" (120 mm) tall.

NOTE: Your saw is capable of cutting the following once a special setup procedure is followed (see Special Cuts).

0° miter	height 1.5 (38 mm)	width 15.4 (391 mm)
45° miter	height 1.5 (38 mm)	width 11.3 (287 mm)

DRIVE

220 Volt Motor

1600 Watts In

4000 RPM

Multi-V Belt

Automatic Electric Brake

Cut Helical Gears

Roller Bearings

Carbide Blade

Familiarization

Your miter saw is fully assembled in the carton. Open the box and lift the saw out by the convenient carrying handle, as shown in Figure 1.

Place the saw on a smooth, flat surface such as a workbench or strong table.

Examine the two figures on Page 7 to become familiar with the saw and its various parts. The section on adjustments will refer to these terms and you must know what and where the parts are.

CAUTION: Risk of personal injury. Keep thumb underneath handle when pulling handle down otherwise thumb may be pinched between handle and moving lower guard.

The handle is placed close to the guard for special cuts.

Press down lightly on the operating handle and pull out the lock down pin. Gently release the downward pressure and hold the arm allowing it to rise to its full height. Use the lock down pin when carrying the saw from one place to another. Always use the carrying handle to transport the saw or the hand indentations shown in Figure 2.

Bench Mounting

Holes are provided in all 4 feet to facilitate bench mounting, as shown in Figure 4. (Two different sized holes are provided to accommodate different sizes of screws. Use either hole, it is not necessary to use both.) Always mount your saw firmly to a stable surface to prevent movement. To enhance the tool's portability, it can be mounted to a piece of 1/2" (12.7 mm) or thicker plywood which can then be clamped to your work support or moved to other job sites and reclamped.

NOTE: If you elect to mount your saw to a piece of plywood, make sure that the mounting screws don't protrude from the bottom of the wood. The plywood must sit flush on the work support. When clamping the saw to any work surface, clamp only on the clamping bosses where the mounting screw holes are located. Clamping at any other point will surely interfere with the proper operation of the saw.

CAUTION: To prevent binding and inaccuracy, be sure the mounting surface is not warped or otherwise uneven. If the saw rocks on the surface place a thin piece of material under one saw foot until the saw sits firmly on the mounting surface.

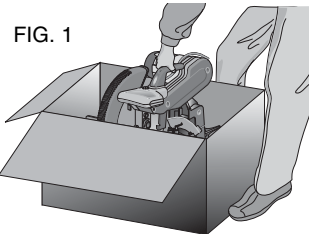

FIG. 1

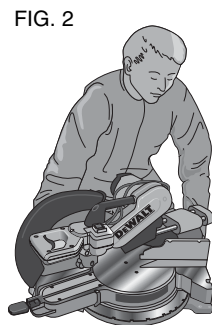

FIG. 2

IMPORTANT SAFETY INSTRUCTIONS

Changing or Installing a New Saw Blade (Fig. 3)

WARNING: To reduce the risk of serious personal injury, turn off the tool and disconnect it from the power source before attempting to move it, change accessories or make any adjustments except as written in laser adjustment instructions.

CAUTION:

- Never depress the spindle lock button while the blade is under power or coasting.
- Do not cut ferrous metal (containing iron or steel) or masonry or fiber cement product with this miter saw.

Removing the Blade

- Unplug the saw.
- Raise the arm to the upper position and raise the lower guard (A) as far as possible.
- Loosen, but do not remove guard bracket screw (B) until the bracket can be raised far enough to access the blade screw. Lower guard will remain raised due to the position of the guard bracket screw.

FIG. 3

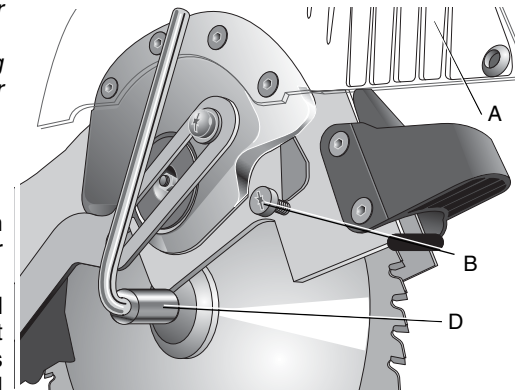

FIG. 3A

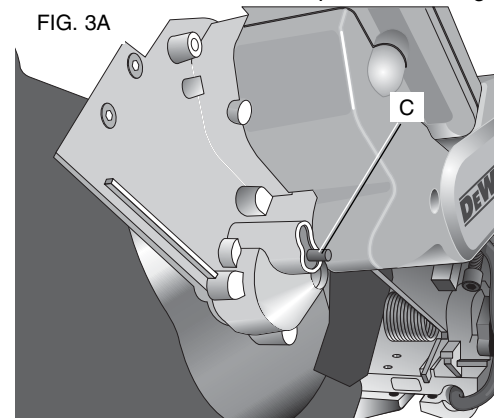
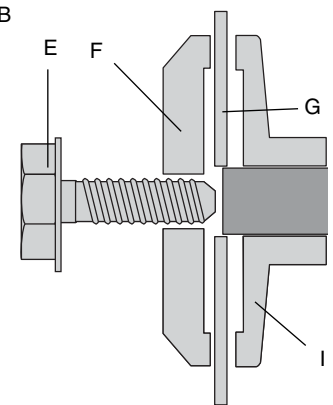

FIG. 3B



- Depress the spindle lock button (C) while carefully rotating the saw blade by hand until the lock engages.
- Keeping the button depressed, use the other hand and the wrench provided (D) to loosen the blade screw. (Turn clockwise, left-hand threads)
- Remove the blade screw (E), outer blade clamp (F) and blade (G). The inner blade clamp (I), may be left on the spindle.

Installing a Blade

- Unplug the saw.
- With the arm raised, the lower guard held open and the guard bracket raised, place the blade on the spindle and against the inner blade clamp with the teeth at the bottom of the blade pointing toward the back of the saw.
- Assemble the outer blade clamp onto the spindle.
- Install the blade screw and, engaging the spindle lock, tighten the screw firmly with wrench provided. (Turn counterclockwise, left-hand threads.)

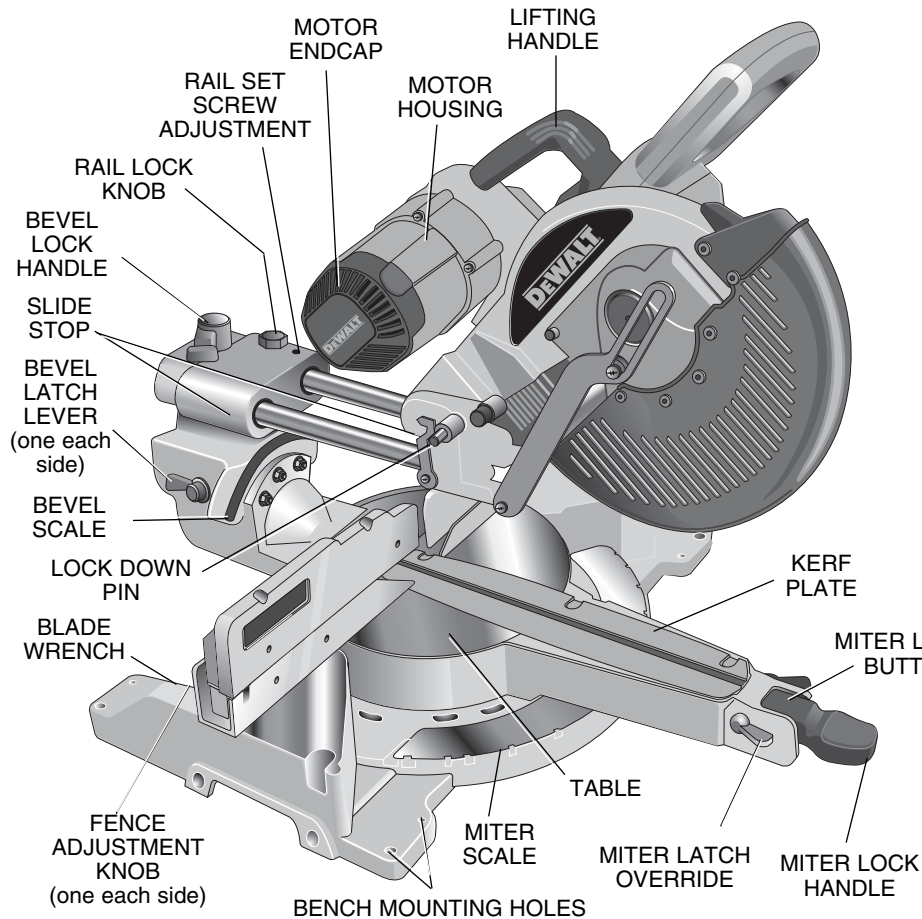

5. Return the guard bracket to its original position and firmly tighten the guard bracket screw to hold bracket in place.

▲ WARNING:

- **The guard bracket must be returned to its original position and the screw tightened before activating the saw.**
- **Failure to do so may allow the guard to contact the spinning saw blade resulting in damage to the saw and severe personal injury.**

Transporting the Saw

▲ WARNING: To reduce the risk of serious personal injury, turn off the tool and disconnect it from the power source before attempting to move it, change accessories or make any adjustments accept as written in laser adjustment instructions.

In order to conveniently carry the miter saw from place to place, a carrying handle has been included on the top of the saw arm and hand indentations in the base, as shown in Figure 4.

FIG. 4

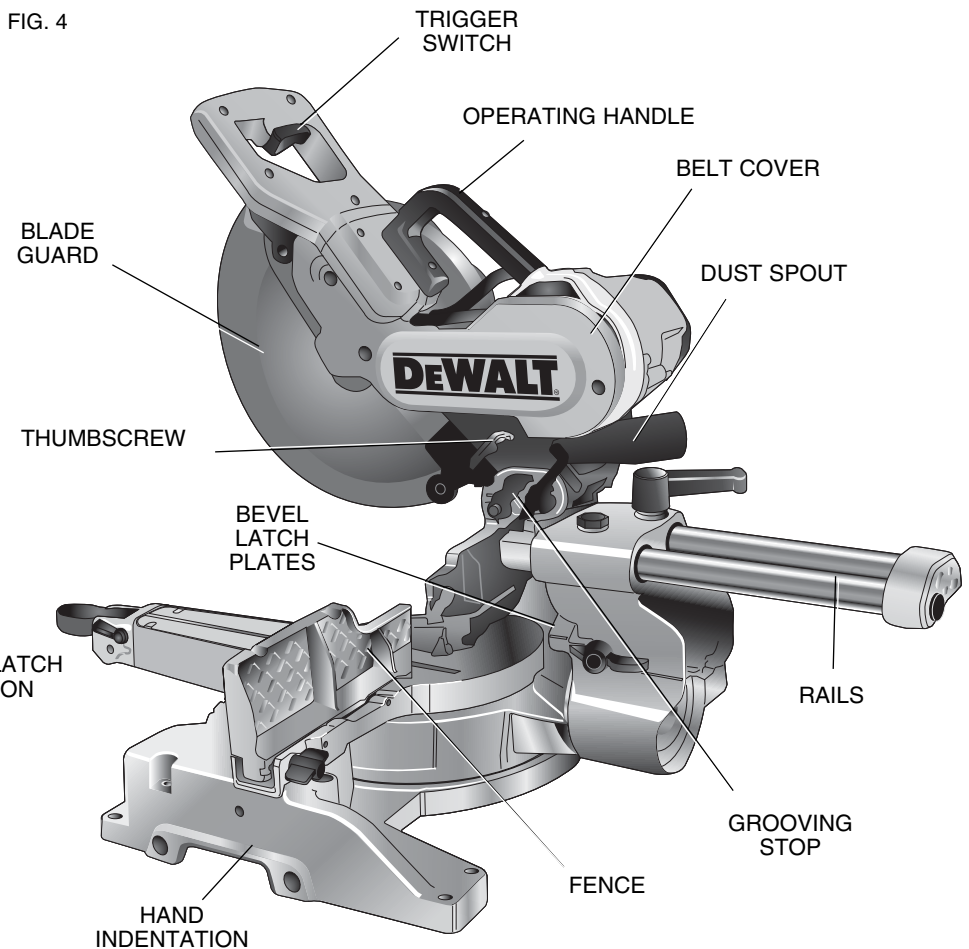

Adjustments

▲ WARNING: To reduce the risk of serious personal injury, turn off the tool and disconnect it from the power source before attempting to move it, change accessories or make any adjustments accept as written in laser adjustment instructions.

NOTE: Your miter saw is fully and accurately adjusted at the factory at the time of manufacture. If readjustment due to shipping and handling or any other reason is required, follow the steps below to adjust your saw.

Once made, these adjustments should remain accurate. Take a little time now to follow these directions carefully to maintain the accuracy of which your saw is capable.

MITER SCALE ADJUSTMENT (FIG. 5)

Place a square against the saw's fence and blade, as shown. (Do not touch the tips of the blade teeth with the square. To do so will cause an inaccurate measurement.) Loosen the miter lock handle and swing the miter arm until the miter latch locks it at the 0 miter position. Do not tighten the lock handle. If the saw blade is not exactly perpendicular to the fence, loosen the four screws that hold the miter scale to the base and move the scale left or right until the blade is perpendicular to the fence, as measured with the square. Retighten the four screws. Pay no attention to the reading of the miter pointer at this time.

MITER POINTER ADJUSTMENT (FIG. 6)

Loosen the miter lock handle to move the miter arm to the zero position. With the miter lock handle loose allow the miter latch to snap into place as you rotate the miter arm to zero. Observe the pointer and miter scale shown in Figure 6. If the pointer does not indicate exactly zero, loosen the screw holding the pointer in place, reposition the pointer and tighten the screw.

BEVEL SQUARE TO TABLE ADJUSTMENT (FIG. 8)

To align the blade square to the table, lock the arm in the down position. Place a square against the blade and table taking care to have the square not touch a blade tooth. Loosen the bevel lock handle and ensure the bevel latch has firmly snapped into place at 0°. If the saw blade is not exactly perpendicular to the table, loosen the three nuts which hold the bevel detent plates to the table. Adjust the center nut to allow slight drag between it and the table. Gently tap the motor or the belt cover to move the upper assembly until the blade is square to the table. Tighten the center nut. The 45° bevel stops require adjustment after the bevel square to table adjustment is complete.

BEVEL POINTER (FIG. 8)

If the bevel pointer does not indicate zero, loosen the screw that holds it in place and move it as necessary.

BEVEL STOP 45° RIGHT AND LEFT ADJUSTMENT (FIG. 8)

Your saw has two 45° bevel adjustments, one for the right, and one for the left. The procedure is the same for each. To align the 45° stops, lock the arm in the down position. Place a speed square against the blade and table taking care to have the square not touch a blade tooth. Loosen the bevel lock lever and ensure the bevel latch has firmly snapped into place at 45°. If the saw blade is not 45° to the table, loosen the nut which holds the 45° bevel latch plate to the table. Rotate the adjustment screw counterclockwise one or two turns so that the blade is less than 45° to the table. Turn the adjustment screw clockwise until the blade is 45° to the table. Tighten the lock nut.

FENCE ADJUSTMENT (FIG. 9)

⚠WARNING: To reduce the risk of serious personal injury, turn off the tool and disconnect it from the power source before attempting to move it, change accessories or make any adjustments accept as written in laser adjustment instructions.

In order that the saw can bevel to a full 48° left or right, one of the fences can be adjusted to provide clearance. To adjust the fences, loosen a plastic knob and slide the fence outward. Make a dry run with the saw turned off and check for clearance. Adjust the fence to be as close to the blade as practical to provide maximum workpiece support, without interfering with arm up and down movement. Tighten knob securely. When the bevel operations are complete, don't forget to relocate the fence.

FIG. 5

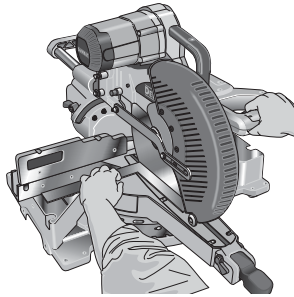

FIG. 6

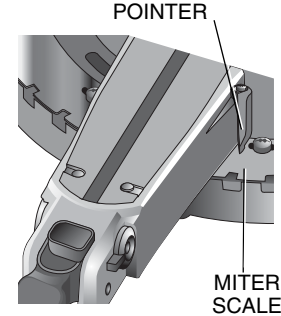

FIG. 9

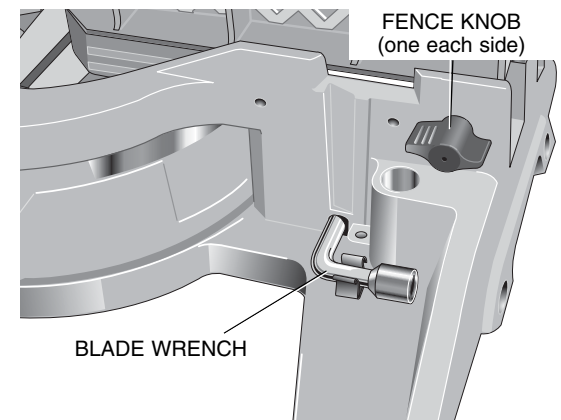

FIG. 7

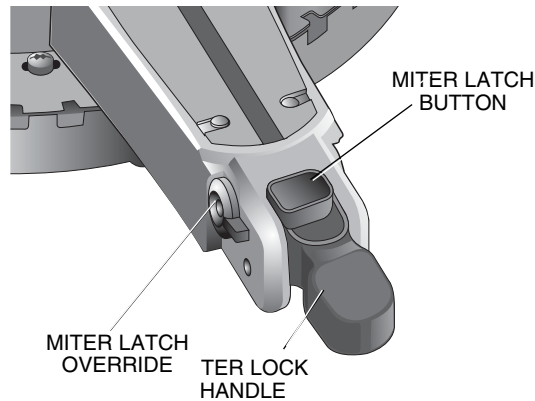
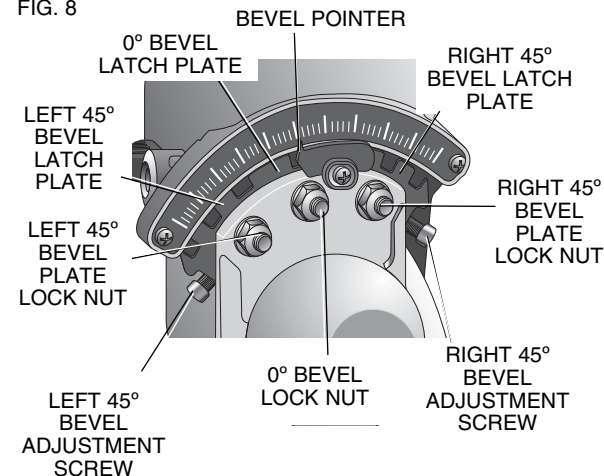

FIG. 8



NOTE: The guide groove of the fences can become clogged with sawdust. If you notice that it is becoming clogged, use a stick or some low pressure air to clear the guide groove.

AUTOMATIC ELECTRIC BRAKE

Your saw is equipped with an automatic electric blade brake which stops the saw blade within 5 seconds of trigger release. This is not adjustable.

On occasion, there may be a delay after trigger release to brake engagement. On rare occasions, the brake may not engage at all and the blade will coast to a stop.

If a delay or "skipping" occurs, turn the saw on and off 4 or 5 times. If the condition persists, have the tool serviced by an authorized DEWALT service center.

Always be sure the blade has stopped before removing it from the kerf. The brake is not a substitute for guards or for ensuring your own safety by giving the saw your complete attention.

GUARD ACTUATION AND VISIBILITY

⚠CAUTION: Risk of personal injury. Keep thumb underneath handle when pulling handle down otherwise thumb may be pinched between handle and moving lower guard. The handle is placed close to the guard for special cuts.

The blade guard on your saw has been designed to automatically raise when the arm is brought down and to lower over the blade when the arm is raised.

The guard can be raised by hand when installing or removing saw blades or for inspection of the saw. **NEVER RAISE THE BLADE GUARD MANUALLY UNLESS THE SAW IS TURNED OFF.**

NOTE: Certain special cuts of large material will require that you manually raise the guard. See Page 13.

The front section of the guard is louvered for visibility while cutting. Although the louvers dramatically reduce flying debris, they are openings in the guard and safety glasses should be worn at all times when viewing through the louvers.

KERF PLATE ADJUSTMENT

To adjust the kerf plates, loosen the screws holding the kerf plates in place. Adjust so that the kerf plates are as close as possible without interfering with the blade's movement.

RAIL GUIDE ADJUSTMENT

Periodically check the rails for any play or clearance. The right rail can be adjusted with the set screw shown in Figure 4. To reduce clearance, use a 4 mm hex wrench and rotate the set screw clockwise gradually while sliding the saw head back and forth. Adjust the clearance to be as small as possible without causing any slide resistance.

MITER LOCK ADJUSTMENT

The miter lock rod should be adjusted if the table of the saw can be moved when the miter lock is locked down. To adjust the miter lock handle, put the miter lock handle in the up, unlocked position. Using a 13 mm open end wrench, loosen the lock nut on the miter lock rod (Fig. 10). Using a slotted screwdriver, tighten the miter lock rod by turning it clockwise as shown in Figure 10. Turn the lock rod until it is snug, then turn counterclockwise one turn. To ensure the miter lock handle is functioning properly, re-lock the miter lock to a non-detented measurement on the miter scale – for example, 34° – and ensure the table will not rotate. Tighten lock nut.

FIG. 10

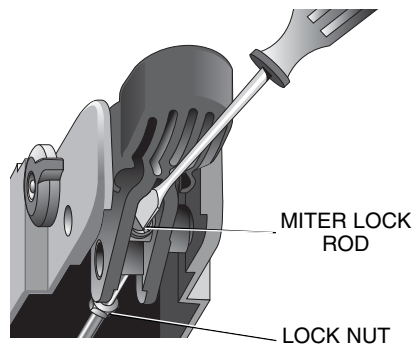

Brushes

▲WARNING: To reduce the risk of serious personal injury, turn off the tool and disconnect it from the power source before attempting to move it, change accessories or make any adjustments accept as written in laser adjustment instructions.

Inspect carbon brushes regularly by unplugging tool, removing the motor end cap (Fig. 4), lift the brush spring and withdraw the brush assembly. Keep brushes clean and sliding freely in their guides. Always replace a used brush in the same orientation in the holder as it was prior to its removal. Carbon brushes have varying symbols stamped into their sides, and if the brush is worn down to approximately 1/2" (12.7 mm), the spring will no longer exert pressure and they must be replaced. Use only

identical DEWALT brushes. Use of the correct grade of brush is essential for proper operation of electric brake. New brush assemblies are available at DEWALT service centers. The tool should be allowed to "run in" (run at no load) for 10 minutes before use to seat new brushes. The electric brake may be erratic in operation until the brushes are properly seated (worn in). Always replace the brush inspection cap after inspection or servicing the brushes. While "running in" DO NOT TIE, TAPE, OR OTHERWISE LOCK THE TRIGGER SWITCH ON. HOLD BY HAND ONLY.

Controls

Your compound miter saw has several main controls, which will be discussed briefly here. For more information on these controls, see the respective sections earlier in the manual.

MITER CONTROL (FIG. 7)

The miter adjustment/lock handle and detent trigger allows you to miter your saw to 60 left and 50 right. To miter the saw, lift the miter adjustment/lock handle, push the miter latch button and set the set the miter angle desired on the miter scale. Push down on the lock handle to lock the saw table in place.

TRIGGER SWITCH

The trigger switch (Fig. 4) turns your saw on and off. A hole is provided in the trigger for insertion of a padlock to secure the saw.

MITER LATCH OVERRIDE (FIG. 7)

The miter latch override allows your saw to override the common stop angles. Your saw has two miter latch override knobs, one on each side of the miter control. To override the common stop angles, rotate the miter latch knobs downward. The knobs will return to the off position automatically if the miter latch button is pushed.

BEVEL CONTROL (FIG. 8)

The bevel latch levers and bevel lock handle allow you to bevel the saw to 48° left and right. Your saw has two bevel latch levers, one on either side of the rear support housing. Only one needs to be used to move the bevel to either direction. The bevel lock handle is on top of the rear support housing. To bevel the saw, loosen the bevel lock handle. Lift one of the levers to approximately 45° and set the bevel angle desired on the bevel scale. Two bevel scales are provided for convenience. Lock the bevel lock handle to lock the bevel in place. The bevel latch levers can be lifted vertically to override the common stop angles.

The bevel lock handle is designed to have a limited rotation amount. The handle can be reoriented to compensate for normal wear. The bevel lock handle should be reoriented if the bevel of the saw can be moved when the bevel lock handle is tightened. To adjust the bevel lock handle, remove the screw in the center of the handle. Carefully

pry off the handle using a flat bladed screwdriver. Reorient and install the handle such that it will hold the bevel when tightened. Install and tighten screw.

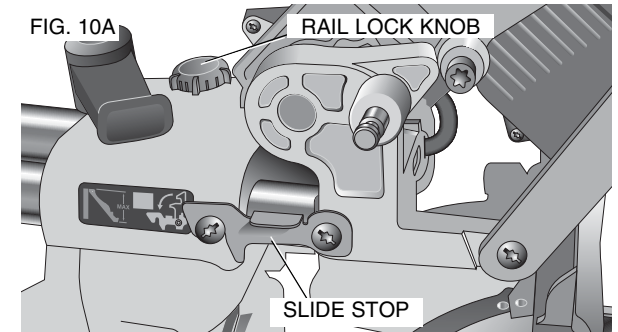

SLIDE STOP (FIG. 10A)

The slide stop control positions your saws rails so that the largest possible verticle moldings can be cut. ALWAYS TIGHTEN THE RAIL LOCK KNOB WHEN USING THE SLIDE STOP TO PREVENT THE SLIDE SYSTEM FROM MOVING UNINTENTIONALLY

RAIL LOCK KNOB (FIG. 4)

The rail lock knob allows you to lock the saw head firmly to keep it from sliding on the rails. This is necessary when making certain cuts or when transporting the saw.

GROOVING STOP (FIG. 4)

The grooving stop allows for groove cutting. Flipping the lever toward the front of the saw and adjusting the thumb-screw changes the depth of the groove cut. Flipping the lever toward the rear of the saw bypasses the grooving stop.

HEAD DOWNLOCK PIN (FIG. 4)

To lock the saw head in the down position, push the head down, push the pin in and release the saw head. This will hold the saw head safely down for moving the saw from place to place. To release, press the saw head down and pull the pin out.

Operation

Plug the saw into any household 60 Hz power source. Refer to the nameplate for voltage. Be sure the cord will not interfere with your work.

SWITCH

To turn the saw on, depress the trigger switch. To turn the tool off, release the switch. Allow the blade to spin up to full operating rpm before making the cut. Release the trigger switch and allow the brake to stop the blade before raising the saw head. There is no provision for locking the switch on, but a hole is provided in the trigger for insertion of a padlock to lock the saw off.

CUTTING WITH YOUR SAW

If the slide feature is not used, ensure the saw head is pushed back as far as possible and the rail lock knob is tightened. This will prevent the saw from sliding along its rails as the workpiece is engaged.

NOTE: Although this saw will cut wood and many non-ferrous materials, we will limit our discussion to the cutting of wood only. The same guidelines apply to the other materials. **DO NOT CUT FERROUS (IRON AND STEEL) MATERIALS OR MASONRY WITH THIS SAW.** Do not use any abrasive blades.

CROSSCUTS

Cutting of multiple pieces is not recommended but can be done safely by ensuring that each piece is held firmly against the table and fence. When the saw comes up to speed (about 1 second) lower the arm smoothly and slowly to cut through the wood. Let the blade come to a full stop before raising arm.

A crosscut is made by cutting wood across the grain at any angle. A straight crosscut is made with the miter arm at the zero degree position. Set and lock the miter arm at zero, hold the wood firmly on the table and against the fence. With the rail lock knob tightened, turn on the saw by squeezing the trigger switch shown in Figure 4.

When the saw comes up to speed (about 1 second) lower the arm smoothly and slowly to cut through the wood. Let the blade come to a full stop before raising arm.

When cutting anything larger than 4.4" (111.8 mm) [3" (76.2 mm) 45° miter] use an out-down-back motion with the rail lock knob loosened. Pull the saw out, toward you, lower the saw head down toward the workpiece, and slowly push the saw back to complete the cut. Do not allow the saw to contact the top of the workpiece while pulling out. The saw may run toward you, possibly causing personal injury or damage to the workpiece.

▲ CAUTION: Always use a work clamp to maintain control and reduce the risk of workpiece damage and personal injury.

NOTE: The rail lock knob shown in Figure 4 must be loose to allow the saw to slide along its rails.

Miter crosscuts are made with the miter arm at some angle other than zero. This angle is often 45° for making corners, but can be set anywhere from left or right. Make the cut as described above.

When cutting wider workpieces wider than a 2 x 6 that are shorter in length, always place the longer side against the fence (Fig. 12).

To cut through an existing pencil line on a piece of wood, match the angle as close as possible. Cut the wood a little too long and measure from the pencil line to the cut edge to determine which direction to adjust the miter angle and recut. This will take some practice, but it is a commonly used technique.

FIG. 11

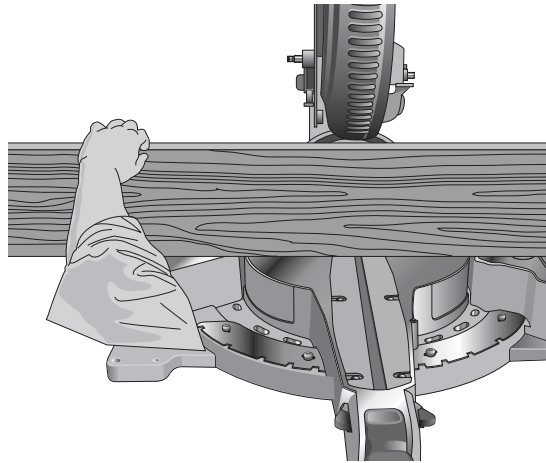
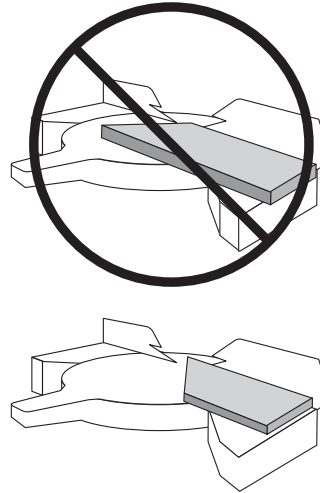

FIG. 12



BEVEL CUTS

A bevel cut is a crosscut made with the saw blade at an angle to the wood. In order to set the bevel, loosen the bevel lock handle, lift the bevel latch lever, Figure 4, and move the saw to the left or right as desired. (It is necessary to move the fence to allow clearance). Once the desired bevel angle has been set, tighten the bevel clamp handle firmly.

Bevel angles can be set from 48° right to 48° left and can be cut with the miter arm set between 50° right or 60° left. At some extreme angles, the right or left side fence might have to be removed. To remove the left or right fence, unscrew the Fence Adjustment Knob several turns and slide the fence out.

FIG. 13A

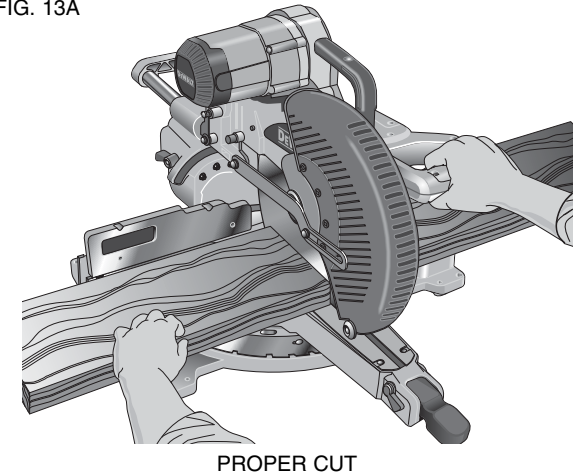
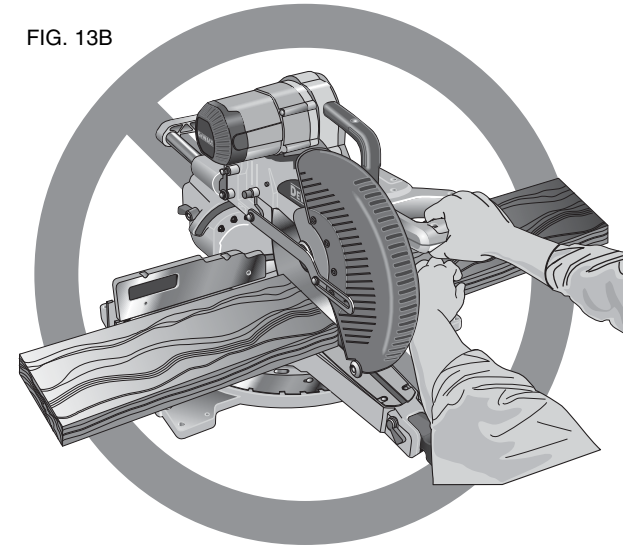

FIG. 13B



QUALITY OF CUT

The smoothness of any cut depends on a number of variables. Things like material being cut, blade type, blade sharpness and rate of cut all contribute to the quality of the cut.

When smoothest cuts are desired for molding and other precision work, a sharp (60 tooth carbide) blade and a slower, even cutting rate will produce the desired results. Ensure that material does not creep while cutting, clamp it securely in place. Always let the blade come to a full stop before raising arm.

If small fibers of wood still split out at the rear of the workpiece, stick a piece of masking tape on the wood where the cut will be made. Saw through the tape and carefully remove tape when finished.

For varied cutting applications, refer to the list of recommended saw blades for your saw and select the one that best fits your needs (Page 5).

BODY AND HAND POSITION (FIG. 13A)

Proper positioning of your body and hands when operating the miter saw will make cutting easier, more accurate and safer. Never place hands near cutting area. Place hands no closer than 6" (152.4 mm) from the blade. Hold the workpiece tightly to the table and the fence when cutting. Keep hands in position until the trigger has been released and the blade has completely stopped. ALWAYS MAKE DRY RUNS (UNPOWERED) BEFORE FINISH CUTS SO THAT YOU CAN CHECK THE PATH OF THE BLADE. DO NOT CROSS HANDS, AS SHOWN IN FIGURE 13B. Keep both feet firmly on the floor and maintain proper balance. As you move the miter arm left and right, follow it and stand slightly to the side of the saw blade. Sight through the guard louvers when following a pencil line.

CLAMPING THE WORKPIECE

⚠ WARNING: To reduce the risk of serious personal injury, turn off the tool and disconnect it from the power source before attempting to move it, change accessories or make any adjustments accept as written in laser adjustment instructions.

⚠ WARNING: A workpiece that is clamped, balanced and secure before a cut may become unbalanced after a cut is completed. An unbalanced load may tip the saw or anything the saw is attached to, such as a table or workbench. When making a cut that may become unbalanced, properly support the workpiece and ensure the saw is firmly bolted to a stable surface. Personal injury may occur.

⚠ WARNING: The clamp foot must remain clamped above the base of the saw whenever the clamp is used. Always clamp the workpiece to the base of the saw—not to any other part of the work area. Ensure the clamp foot is not clamped on the edge of the base of the saw.

If you cannot secure the workpiece on the table and against the fence by hand, (irregular shape, etc.) or your hand would be less than 6" (152.4 mm) from the blade, a clamp or other fixture must be used.

For best results use the DW7082 clamp made for use with your saw. Another type of clamp may be supplied with your DW717. To purchase the DW7082 contact your local retailer or DEWALT service center.

Other aids such as spring clamps, bar clamps or C-clamps may be appropriate for certain sizes and shapes of material. Use care in selecting and placing these clamps. Take time to make a dry run before making the cut. The left or right fence will slide from side to side to aid in clamping.

FIG. 14

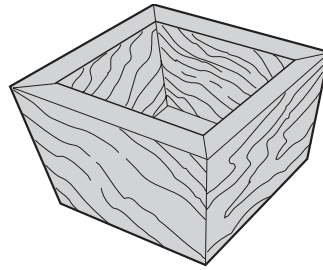

FIG. 15

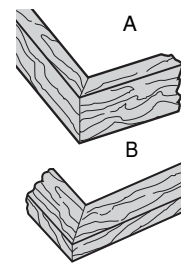
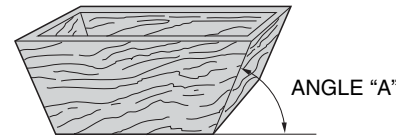

FIG. 16



TO INSTALL CLAMP

1. Insert it into the hole behind the fence. The clamp should be facing toward the back of the miter saw. The groove on the clamp rod should be fully inserted into the base. Ensure this groove is fully inserted into the base of the miter saw. If the groove is visible, the clamp will not be secure.
2. Rotate the clamp 180° toward the front of the miter saw.
3. Loosen the knob to adjust the clamp up or down, then use the fine adjust knob to firmly clamp the workpiece.

NOTE: Place the clamp on the opposite side of the base when beveling. ALWAYS MAKE DRY RUNS (UNPOWERED) BEFORE FINISH CUTS TO CHECK THE PATH OF THE BLADE. ENSURE THE CLAMP DOES NOT INTERFERE WITH THE ACTION OF THE SAW OR GUARDS.

⚠ WARNING: A workpiece that is clamped, balanced and secure before a cut may become unbalanced after a cut is completed. An unbalanced load may tip the saw or anything the saw is attached to, such as a table or workbench. When making a cut that may become unbalanced, properly support the workpiece and ensure the saw is firmly bolted to a stable surface.

⚠ WARNING: The clamp foot must remain clamped above the base of the saw whenever the clamp is used. Always clamp the workpiece to the base of the saw—not to any other part of the work area. Ensure the clamp foot is not clamped on the edge of the base of the saw.

SUPPORT FOR LONG PIECES

⚠ WARNING: To reduce the risk of serious personal injury, turn off the tool and disconnect it from the power source before attempting to move it, change accessories or make any adjustments accept as written in laser adjustment instructions.

ALWAYS SUPPORT LONG PIECES.

Never use another person as a substitute for a table extension; as additional support for a workpiece that is longer or wider than the basic miter saw table or to help feed, support or pull the workpiece.

For best results, use the DW7080 extension work support to extend the table width of your saw. Available from your dealer at extra cost. Support long workpieces using any convenient means such as sawhorses or similar devices to keep the ends from dropping.

CUTTING PICTURE FRAMES, SHADOW BOXES AND OTHER FOUR-SIDED PROJECTS

To best understand how to make the items listed here, we suggest that you try a few simple projects using scrap wood until you develop a "FEEL" for your saw.

Your saw is the perfect tool for mitering corners like the one shown in Figure 14. Sketch A in Figure 15 shows a joint made by using the bevel adjustment to bevel the edges of the two boards at 45° each to produce a 90° corner. For this joint the miter arm was locked in the zero position and the bevel adjustment was locked at 45°. The wood was positioned with the broad flat side against the table and the narrow edge against the fence. The cut could also be made by mitering right and left with the broad surface against the fence.

CUTTING TRIM MOLDING AND OTHER FRAMES

Sketch B in Figure 14 shows a joint made by setting the miter arm at 45° to miter the two boards to form a 90° corner. To make this type of joint, set the bevel adjustment to zero and the miter arm to 45°. Once again, position the wood with the broad flat side on the table and the narrow edge against the fence.

The two sketches in Figure 15 are for four side objects only.

As the number of sides changes, so do the miter and bevel angles. The chart below gives the proper angles for a variety of shapes.

(The chart assumes that all sides are of equal length.) For a shape that is not shown in the chart, use the following formula. 180° divided by the number of sides equals the miter (if the material is cut vertically) or bevel angle (if the material is cut laying flat).

- EXAMPLES -	
NO. SIDES	ANGLE MITER OR BEVEL
4	45°
5	36°
6	30°
7	25.7°
8	22.5°
9	20°
10	18°

CUTTING COMPOUND MITERS

A compound miter is a cut made using a miter angle and a bevel angle at the same time. This is the type of cut used to make frames or boxes with slanting sides like the one shown in Figure 16.

NOTE: If the cutting angle varies from cut to cut, check that the bevel clamp knob and the miter lock knob are securely tightened. These knobs must be tightened after making any changes in bevel or miter.

The chart shown on Page 16 will assist you in selecting the proper bevel and miter settings for common compound miter cuts. To use the chart, select the desired angle "A" (Figure 16) of your project and locate that angle on the appropriate arc in the chart. From that point follow the chart straight down to find the correct bevel angle and straight across to find the correct miter angle.

Set your saw to the prescribed angles and make a few trial cuts. Practice fitting the cut pieces together until you develop a feel for this procedure and feel comfortable with it.

Example: To make a 4 sided box with 26° exterior angles (Angle A, Figure 15), use the upper right arc. Find 26° on the arc scale. Follow the horizontal intersecting line to either side to get miter angle setting on saw (42°). Likewise, follow the vertical intersecting line to the top or bottom to get the bevel angle setting on the saw (18°). Always try cuts on a few scrap pieces of wood to verify settings on saw.

CUTTING BASE MOLDING

ALWAYS MAKE A DRY RUN WITHOUT POWER BEFORE MAKING ANY CUTS.

Straight 90° cuts:

Position the wood against the fence and hold it in place as shown in Figure 11. Turn on the saw, allow the blade to reach full speed and lower the arm smoothly through the cut.

CUTTING BASE MOLDING UP TO 4.75" (121 mm) HIGH VERTICALLY AGAINST THE FENCE

Position material as shown in Figure 11.

All cuts made with the back of the molding against the fence and bottom of the molding against the base.

INSIDE CORNER:

Left side

1. Miter left 45°
2. Save left side of cut

Right side

1. Miter Right 45°
2. Save right side of cut

OUTSIDE CORNER:

Left side

1. Miter right at 45°
2. Save left side of cut

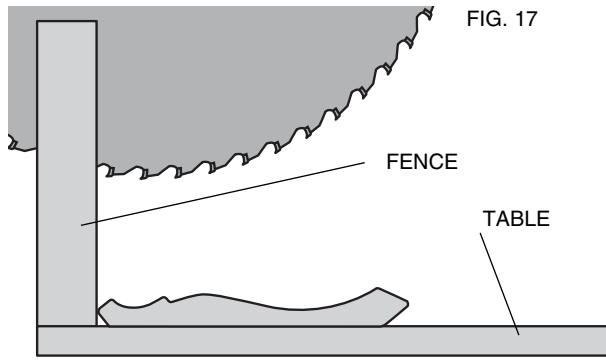

CROWN MOLDING FLAT ON TABLE AND AGAINST FENCE

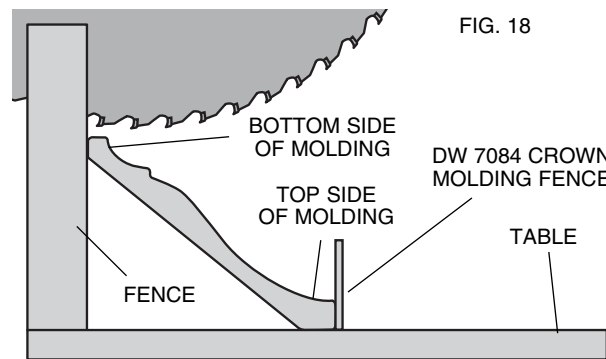

CROWN MOLDING BETWEEN FENCE AND TABLE

Right side

1. Miter left at 45°
2. Save right side of cut

Material up to 6.5" (159 mm) can be cut as described above.

CUTTING CROWN MOLDING

Your miter saw is better suited to the task of cutting crown molding than any other type tool made. In order to fit properly, crown molding must be compound mitered with extreme accuracy.

The two flat surfaces on a given piece of crown molding are at angles that, when added together, equal exactly 90°. Most, but not all, crown molding has a top rear angle (the section that fits flat against the ceiling) of 52° and a bottom rear angle (the part that fits flat against the wall) of 38°.

Your miter saw has special pre-set miter latch points at 31.62° left and right for cutting crown molding at the proper angle and bevel stop pawls at 33.85° left and right. There is also a mark on the Bevel scale at 33.85°.

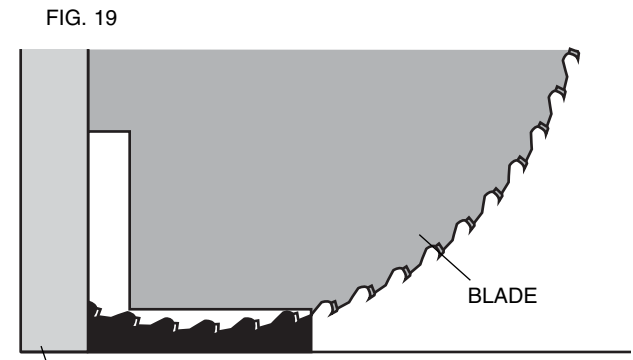

CROWN MOLDING AGAINST FENCE AND TABLE

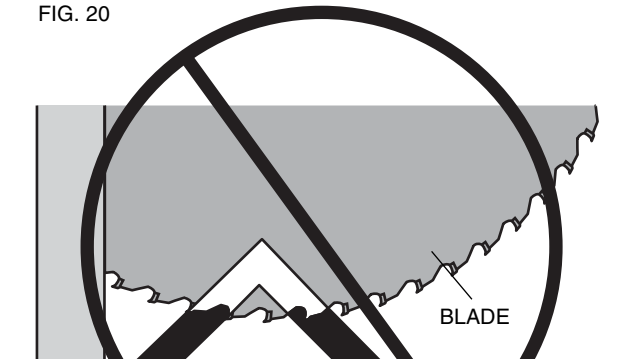

WRONG

The chart below gives the proper settings for cutting crown molding. (The numbers for the miter and bevel settings are very precise and are not easy to accurately set on your saw.) Since most rooms do not have angles of precisely 90°, you will have to fine tune your settings anyway.

PRETESTING WITH SCRAP MATERIAL IS EXTREMELY IMPORTANT!

INSTRUCTIONS FOR CUTTING CROWN MOLDING LAYING FLAT AND USING THE COMPOUND FEATURES

1. Molding laying with broad back surface down flat on saw table (Figure 17).
2. The settings below are for All Standard (U.S.) crown molding with 52° and 38° angles.

BEVEL SETTING	TYPE OF CUT
33.85° Left	LEFT SIDE, INSIDE CORNER: 1. Top of molding against fence 2. Miter table set right 31.62° 3. Save left end of cut
	RIGHT SIDE, INSIDE CORNER: 1. Top of molding against fence. 2. Miter table set at left 31.62° 3. Save right end of cut
33.85° Right	LEFT SIDE, OUTSIDE CORNER: 1. Top of molding against fence. 2. Miter table set at left 31.62° 3. Save left end of cut
	RIGHT SIDE, OUTSIDE CORNER: 1. Top of molding against fence 2. Miter table set right 31.62° 3. Save right end of cut

When setting bevel and miter angles for all compound miters, remember that:

The angles presented for crown moldings are very precise and difficult to set exactly. Since they can easily shift slightly and very few rooms have exactly square corners, all settings should be tested on scrap molding.

PRETESTING WITH SCRAP MATERIAL IS EXTREMELY IMPORTANT!

ALTERNATIVE METHOD FOR CUTTING CROWN MOLDING

Place the molding on the table at an angle between the fence and the saw table, as shown in Figure 18. Use of the crown molding fence accessory (DW7084) is highly recommended because of its degree of accuracy and convenience. The crown molding fence accessory is available for purchase from your local dealer.

The advantage to cutting crown molding using this method is that no bevel cut is required. Minute changes in the miter angle can be made without affecting the bevel angle. This way, when corners other than 90° are encountered, the saw can be quickly and easily adjusted for them. Use the crown molding fence accessory to maintain the angle at which the molding will be on the wall.

INSTRUCTIONS FOR CUTTING CROWN MOLDING ANGLED BETWEEN THE FENCE AND BASE OF THE SAW FOR ALL CUTS:

1. Angle the molding so the bottom of the molding (part which goes against the wall when installed) is against the fence and the top of the molding is resting on the base of the saw, as shown in Figure 18.
2. The angled "flats" on the back of the molding must rest squarely on the fence and base of the saw.

FIG. 21

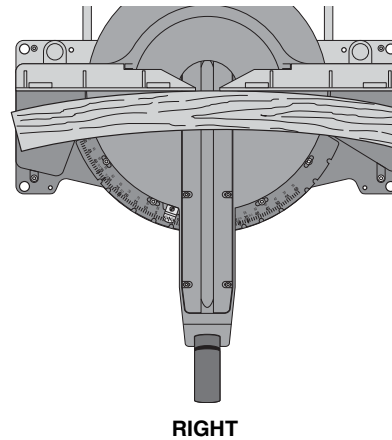

FIG. 22

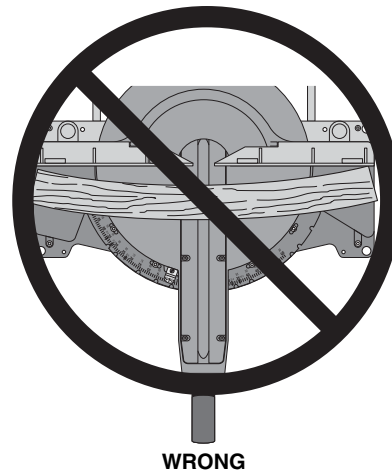
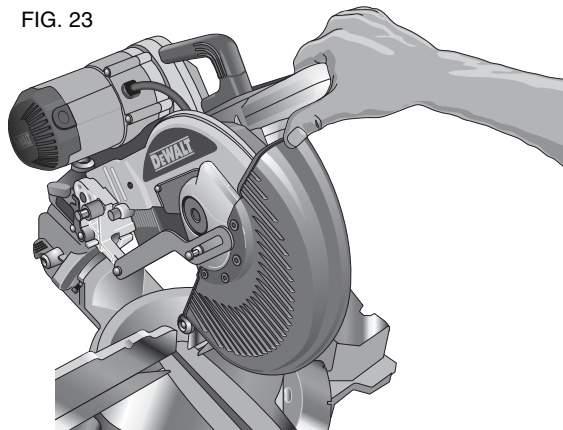

FIG. 23



INSIDE CORNER:

Left side

1. Miter right at 45°
2. Save the right side of cut

Right side

1. Miter left at 45°
2. Save left side of cut

OUTSIDE CORNER:

Left side

1. Miter left at 45°
2. Save right side of cut

Right side

1. Miter right at 45°
2. Save left side of cut

Special Cuts

NEVER MAKE ANY CUT UNLESS THE MATERIAL IS SECURED ON THE TABLE AND AGAINST THE FENCE.

ALUMINUM CUTTING

ALWAYS USE THE APPROPRIATE SAW BLADE MADE ESPECIALLY FOR CUTTING ALUMINUM. These are available at your local DEWALT retailer or DEWALT service center. Certain workpieces, due to their size, shape or surface finish, may require the use of a clamp or fixture to prevent movement during the cut. Position the material so that you will be cutting the thinnest cross section, as shown in Figure 19. Figure 20 illustrates the wrong way to cut these extrusions. Use a stick wax cutting lubricant when cutting aluminum. Apply the stick wax cutting lubricant directly to the saw blade before cutting. Never apply stick wax to a moving blade.

The wax, available at most hardware stores and industrial mill supply houses, provides proper lubrication and keeps chips from adhering to the blade.

Be sure to properly secure workpiece. Refer to Page 5 for correct saw blade.

BOWED MATERIAL

When cutting bowed material always position it as shown in Figure 21 and never like that shown in Figure 22. Positioning the material incorrectly will cause it to pinch the blade near the completion of the cut.

CUTTING PLASTIC PIPE OR OTHER ROUND MATERIAL

Plastic pipe can be easily cut with your saw. It should be cut just like wood and **CLAMPED OR HELD FIRMLY TO THE FENCE TO KEEP IT FROM ROLLING.** This is extremely important when making angle cuts.

CUTTING LARGE MATERIAL

Occasionally you will encounter a piece of wood a little too large to fit beneath the blade guard. If this occurs, simply place your right thumb on the upper side of the guard and roll the guard up just enough to clear the workpiece, as shown in Figure 23. Avoid doing this as much as possible, but if need be, the saw will operate properly and make the bigger cut. **NEVER TIE, TAPE, OR OTHERWISE HOLD THE GUARD OPEN WHEN OPERATING THIS SAW.**

SPECIAL SET-UP FOR WIDE CROSSCUTS

Your saw can cut very wide [up to 15.4 inch (391 mm)] workpieces when a special set up is used. To set the saw up for these workpieces, follow these steps:

1. Remove both left and right sliding fences from the saw and set aside. To remove them, unscrew the fence knobs several turns and slide each fence outward. Adjust and lock the miter control so that it is at 0 degrees miter.
2. Remove backfence screws from right rear foot and install them into the right hand fence screw holes (FIG 25).

▲ WARNING: Do not cut material using the special setup without properly installing the backfence screws, otherwise the material will not be supported properly and may cause loss of control and possible injury.

3. Make a platform using a piece of 1.5 inch (38 mm) thick particleboard or similar flat strong 1.5 inch thick wood to the dimensions: 14.5" x 26" (368 x 660 mm). The platform must be flat otherwise the material could move during cutting and cause injury.
4. Mount the 14.5" x 26" platform to the saw using 4 three-inch long wood screws through the holes in the base fence (Fig. 24). Four screws must be used to properly secure the material. When the special set up is used, the platform will be cut into two pieces. Ensure the screws are tightened properly otherwise material could loosen and cause injury. Ensure the platform is firmly flat on the table, against the fence, and centered evenly from left to right.

▲ WARNING: Ensure the saw is mounted firmly to a stable flat surface. Failure to do so could cause the saw to be unstable and fall causing personal injury.

5. Place the workpiece to be cut on top of the platform mounted to the table. Ensure the workpiece is firmly against the backfence screws (Fig. 25).
6. Secure the material before cutting. Cut slowly through the material using a out-down-and-back motion. Failure to clamp securely or cut slowly could result in the material coming loose and causing injury.

After several cuts are made at various miter angles other than 0°, the platform may weaken and not properly support the work. Install a new, unused platform to the saw after presetting the desired miter angle.

FIG. 24

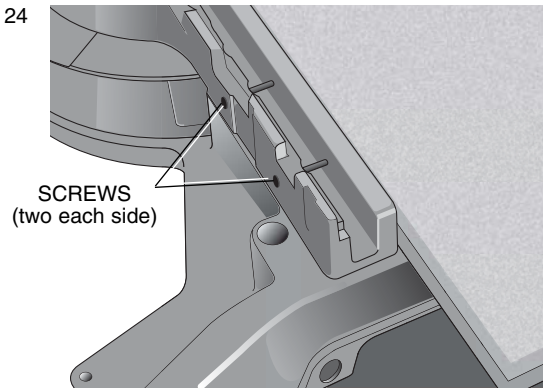

FIG. 25

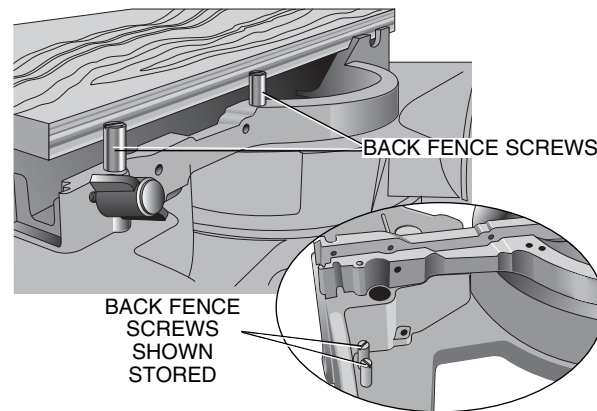
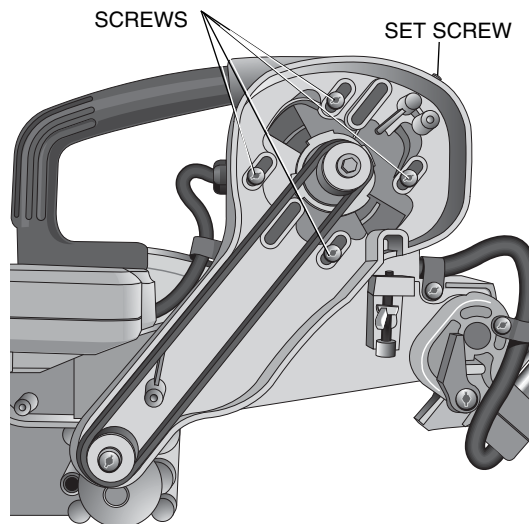

FIG. 26



▲ CAUTION: Continued use of a platform with several kerfs may cause loss of material control and possible injury.

Removing and Replacing Belt

The belt is designed to last the life of the tool. However, abuse of the tool could cause the belt to fail.

If the blade does not turn when the motor is running, the belt has failed. To inspect or replace the belt, remove the belt cover screws. Remove the belt cover. Inspect the ribs of the belt for wear or failure. Check belt tension by squeezing the belt as shown in Figure 26. The belt halves should almost touch when squeezing firmly with the thumb and index finger. To adjust the tension, loosen, but do not remove, the four Phillips head screws shown. Then rotate the set screw on the top of the motor plate casting until the proper tension is achieved. Tighten the four screws securely and replace the belt cover.

NOTE: Over tightening the belt will cause premature motor failure.

Maintenance

DO NOT use lubricants or cleaners (particularly spray or aerosol) in the vicinity of the plastic guard. The polycarbonate material used in the guard is subject to attack by certain chemicals.

1. All bearings are sealed. They are lubricated for life and need no further maintenance.
2. Periodically clean all dust and wood chips from around AND UNDER the base and the rotary table. Even though slots are provided to allow debris to pass through, some dust will accumulate.
3. The brushes are designed to give you several years of use. If they ever need replacement follow the instructions on Page 9 or return the tool to the nearest service center for repair. Service center locations are packed with your tool.

Service Information

Please have the following information available for all service calls:

Model Number _____ Serial Number _____
Date and Place of Purchase _____

Repairs

To assure product SAFETY and RELIABILITY, repairs, maintenance and adjustment should be performed by a DEWALT factory service center, a DEWALT authorized service center or other qualified service personnel. Always use identical replacement parts.

Patent Notification

Manufactured under one or more of the following U.S. patents:

6,823,765	6,101,914	5,907,987	5,375,495
6,810,780	6,035,754	5,862,734	5,285,708
6,520,059,	6,032,563	5,582,089	5,199,343

Other patents may be pending.

Troubleshooting Guide

BE SURE TO FOLLOW SAFETY RULES AND INSTRUCTIONS

TROUBLE!	WHAT'S WRONG?	WHAT TO DO
SAW WILL NOT START	1. Saw not plugged in	1. Plug in saw
	2. Fuse blown or circuit breaker tripped	2. Replace fuse or reset circuit breaker
	3. Cord damaged	3. Have cord replaced by authorized service center
	4. Brushes worn out	4. Have brushes replaced by authorized service center or replace them yourself as instructed on Page 9.
SAW MAKES UNSATISFACTORY CUTS	1. Dull blade	1. Replace blade, see Page 6.
	2. Blade mounted backwards	2. Turn blade around, see Page 6.
	3. Gum or pitch on blade	3. Remove blade and clean with turpentine and coarse steel wool or household oven cleaner
	4. Incorrect blade for work being done	4. Change the blade type, see pages 6.
BLADE DOES NOT COME UP TO SPEED	1. Extension cord too light or too long	1. Replace with adequate size cord, see Page 2.
	2. Low house current	2. Contact your electric company
MACHINE VIBRATES EXCESSIVELY	1. Saw not mounted securely to stand or work bench	1. Tighten all mounting hardware, see Page 6.
	2. Stand or bench on uneven floor	2. Reposition on flat level surface, see Page 6.
	3. Damaged saw blade	3. Replace blade, see Page 6.
DOES NOT MAKE ACCURATE MITER CUTS	1. Miter scale not adjusted correctly	1. Check and adjust, see Page 7.
	2. Blade is not square to fence	2. Check and adjust, see Page 8.
	3. Blade is not perpendicular to table	3. Check and adjust fence, see Page 8.
	4. Workpiece moving	4. Clamp workpiece securely to fence or glue 120 grit sandpaper to fence with rubber cement.
MATERIAL PINCHES BLADE	1. Cutting bowed material	1. Position bowed material as shown on Page 13.

TABLE 1 COMPOUND MITER CUT (Position wood with broad flat side on the table and the narrow edge against the fence.)

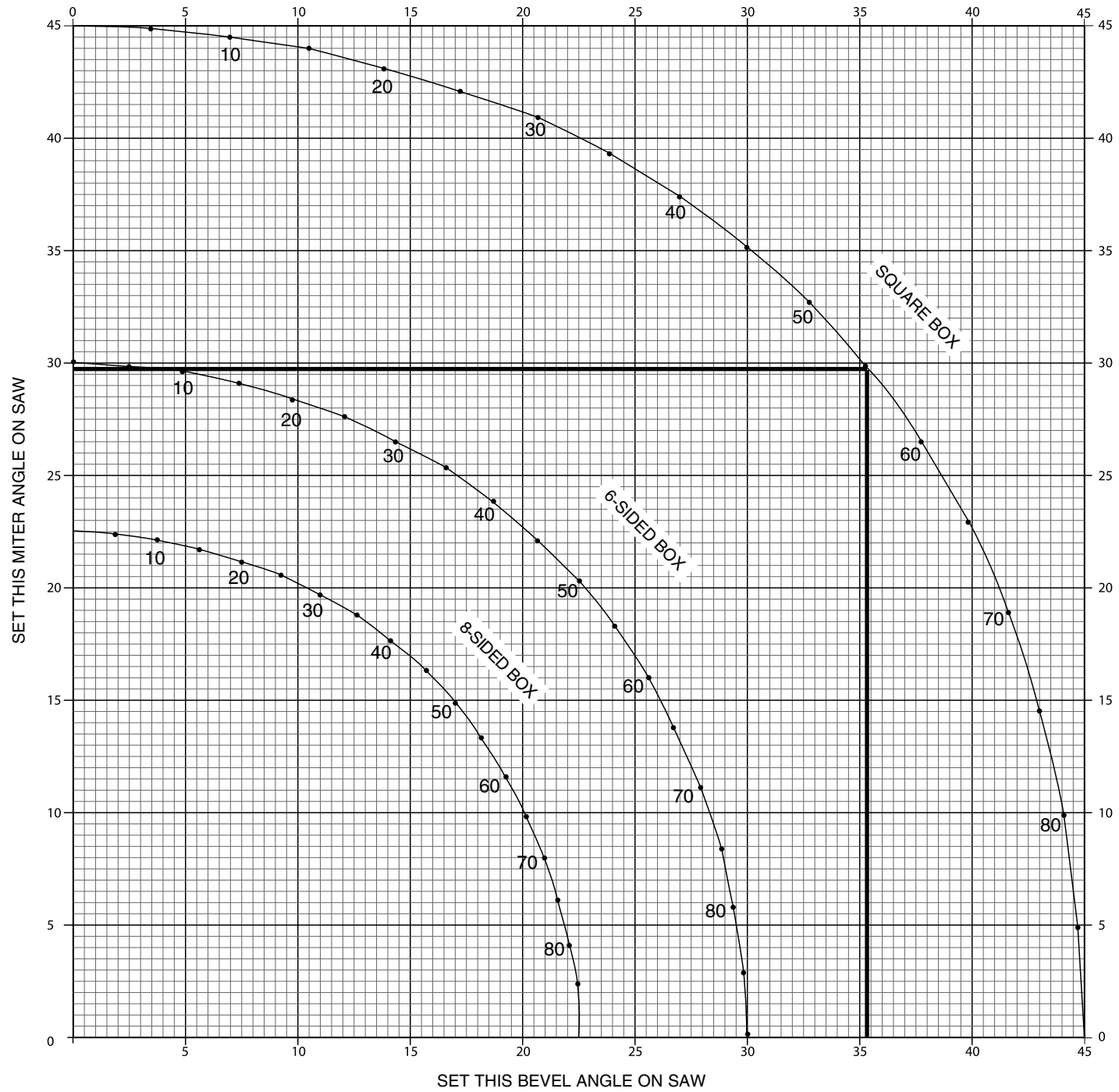

정의 : 안전 지침

아래 정의는 각 신호 단어에 대한 심각성 정도를 설명하고 있습니다. 이 설명서를 읽고 각 기호에 주의하십시오.

- ▲ **위험:** 피하지 않으면 사망이나 심각한 상해를 입게 될 일촉즉발의 위험한 상황입니다.
 - ▲ **경고:** 피하지 않으면 사망이나 심각한 상해를 입을 수 있는 잠재적인 위험 상황입니다.
 - ▲ **주의:** 피하지 않으면 경미하거나 어느 정도의 상해를 입을 수도 있는 잠재적인 위험 상황입니다.
- 주의:** 안전 경고 기호가 없이 '주의'가 있는 경우 피하지 않으면 물질적인 손해를 입을 수도 있는 잠재적인 위험 상황을 말합니다.

본 제품이나 기타 DEWALT 제품에 대해 궁금한 점이나 알려주실 사항이 있다면 무료전화 080-515-0909로 전화하거나, www.dewalt.co.kr의 Q&A 게시판을 이용해 주십시오.

중요한 안전 지침

▲ **경고:** 제품을 사용하기 전에 모든 지침을 읽으십시오. 아래 모든 지침을 따르지 않을 경우 감전이나 화재, 심각한 상해를 입을 수 있습니다.

모든 지침을 읽으십시오.

이중절연

이중절연 전동공구에는 사용자와 전동공구의 전기 시스템 사이에 두 개의 분리된 전기 절연층 혹은 두 겹으로 이루어진 1개의 절연층이 있습니다. 이러한 절연 시스템이 있는 전동공구는 접지되지 않습니다. 그렇기 때문에 연장 코드를 사용할 때 접지 연결 유지를 신경 쓸 필요가 없는 두 개의 접지 플러그가 있습니다. **주:** 이 전동공구를 작동할 때 이중절연은 정상적인 안전주의사항에 포함되지 않습니다. 이중절연 시스템은 전동공구 내부에 있을 수 있는 전기 절연으로 인한 상해로부터 좀 더 보호하기 위하여 있는 것입니다.

극성 플러그

감전 위험을 줄여주기 위해 극성 플러그(한쪽의 날이 다른 쪽보다 넓음)를 사용합니다. 극성 플러그가 있으면 한 방향으로만 극성 콘센트에 맞을 것입니다. 이 플러그가 콘센트에 완전히 맞지 않으면 플러그를 뒤집으십시오. 그래도 맞지 않는다면 자격증을 가진 전기 기사에게 연락하여 이에 맞는 콘센트를 설치하도록 하십시오. 플러그를 어떤 방법으로든 바꾸지 마십시오.

모든 전동공구에 대한 안전 지침

- ▲ **경고:** 각도절단기를 작동할 때에는 눈이 다칠 위험이 있으므로 항상 보안경을 쓰십시오. 각도절단기에는 DEWALT 작업등이나 레이저가 부착되어 있습니다.
- **가드를 제자리에** 작업 순서대로 유지하십시오.
- **조정키나 스페너를 제거하십시오.** 전동공구를 켜기 전에 축에서 키와 조정스페너를 제거했는지 확인하는 습관을 들이십시오. 고속회전 시 전동공구, 파편 조각, 기타 먼지 등이 튀어나와 상해를 입을 수 있습니다.
- **작업 공간을 깨끗이 하십시오.** 어질러진 공간과 벤치에서는 사고가 일어날 수 있습니다.
- **위험한 환경에서 기계를 사용하지 마십시오.** 축축하거나 젖어있는 곳, 혹은 비가 내리는 곳에서 전동공구를 사용하면 쇼크나 감전사가 일어날 수 있습니다. 작업 공간을 밝게 하여 팔이나 손, 손가락을 다치지 않도록 하십시오.

- **어린이들이 가까이 하지 않도록 하십시오.** 모든 방문자들은 작업공간에서 안전한 거리에 있어야 합니다. 작업 장소는 위험할 수 있는 환경입니다.
- **행공이 자물쇠나 마스터 스위치로 혹은 시동 키를 없애 어린이에게 안전한 작업장을 조성하십시오.** 어린이나 방문객이 제멋대로 기기를 작동할 때 다칠 수 있습니다.
- **전동공구에 힘을 가하지 마십시오.** 제작된 속도로 사용하는 것이 보다 능률적이며 안전합니다.
- **전동공구를 빠르게 사용하지 마십시오.** 전동공구에 힘을 가하거나 옹도 이외의 작업에 사용하지 마십시오. 올바르게 않은 전동공구의 사용이나 부착으로 다칠 수 있습니다.
- **적절한 보호복을 입으십시오.** 구동부위에 걸 수 있는 늘어진 옷이나 장갑, 넥타이, 반지, 팔찌, 기타 장신구를 착용하지 마십시오. 미끄럼 방지 신발을 권해드립니다. 긴 머리를 덮을 안전모를 착용하십시오. 통기장치가 구동부위에 가려질 수 있지만 그렇게 되지 않도록 하십시오.
- **항상 보안경을 쓰십시오.** 일반 안경은 보안경이 아닙니다. 절단 작업 시 먼지가 날리는 경우 얼굴마스크나 방진마스크를 쓰십시오. **항상 공인된 안전장비를 착용하십시오.**

- ANSI Z87.1 보안경(can/CSA Z94.3)
- ANSI S12.6 (S3.19) 청력 보호구
- NIOSH/OSHA/MSHA 호흡용 보호구
- **작업대상을 고정하십시오.** 클램프나 바이스를 이용하여 작업대상을 테이블이나 펜스에 고정하지 않으면 손이 위험하게 톱날 가까이 있게 될 것입니다(6"(152.4mm)이내). 손을 사용하는 것보다 고정하는 것이 안전하며, 전동공구 작동 시 양손을 자유로이 쓸 수 있습니다.
- **몸을 너무 뻗지 마십시오.** 발을 제자리에 놓고 항상 균형을 유지하십시오. 균형을 잃으면 다칠 수 있습니다.
- **전동공구를 잘 관리하십시오.** 최대의 성능과 안전을 위해 전동공구를 날카롭고 깨끗하게 관리하십시오. 윤활 및 부속품 교환 시 설명서를 따르십시오. 잘 관리하지 않은 전동공구 및 기기는 향후 손상을 입거나 이로 인해 다칠 수 있습니다.
- **부속품을 설치하거나 제거하기 전, 설정을 조정하거나 바꾸기 전, 수리하거나 위치를 바꾸고자 할 때 기기를 "끄고" 전원에서 기기를 연결해제 하십시오.** 우발적인 작동으로 다칠 수 있습니다. 플러그를 뽑거나 코드에 꽂을 때 금속 부분을 만지지 마십시오.
- **무시코 가동될 위험을 줄이십시오.** 전원 코드에 꽂기 전에 스위치를 확실하게 끄십시오.
- **알맞은 연장 코드를 사용하십시오.** 연장코드의 상태가 좋은지 확인하십시오. 본 제품에 코드가 함께 있다면, 3-프롱 접지형 플러그와 전동공구의 플러그를 꽂을 수 있는 3극 콘센트가 있는 3-선 연장코드만 사용하십시오. 연장코드를 사용할 때, 제품에 흐를 전류를 충분히 전달할 수 있도록 확실히 무거운 전선을 사용하십시오. 작은 크기의 코드는 전선 전압을 떨어뜨려 전력 손실이나 과열을 야기할 수 있습니다. 다음 표에서는 코드 길이와 암페어 속도에 알맞은 크기를 보여주고 있습니다. 의심되면, 다음 단계의 무거운 코드 사용하십시오. 규격 번호가 작을수록 무거운 코드입니다.

코드 최소 규격

볼트	코드의 총 길이(단위: 피트)				
120V	0-25	26-50	51-100	101-150	
220-240V	0-50	51-100	101-200	201-300	
암페어 속도					
이상	미만	AWG			

0-	6	18	16	16	14
6-	10	18	16	14	12
10-	12	16	16	14	12
12-	16	14	12	없음	

- **손상된 부위를 점검하십시오.** 전동공구를 사용하기 전에, 가드나 기타 손상된 부위를 주의 깊게 확인하여 제대로 작동할 수 있는지, 옹도에 맞는 기능을 수행할 수 있는지 확인하고, 구동부의 얼라인먼트나 구동부위의 결합, 부품의 손상, 작동에 영향을 줄 수 있는 고정 및 기타 상태를 확인하십시오. 손상된 가드나 기타 부위는 제대로 수리하거나 교체해야 합니다. 스위치가 켜지거나 꺼지지 않는다면 전동공구를 사용하지 마십시오.
- **권장하고 있는 부속품만 사용하십시오.** 제조업체가 모델에 맞게 권장한 부속품만 사용하십시오. 한 전동공구에 맞는 부속품이라 하더라도 다른 기구에 쓸 때는 위험할 수 있습니다. 권장 부속품에 대해서 사용설명서를 참고하십시오. 부적절한 부속품을 사용하면 사람이 다칠 수도 있습니다.
- **전동공구를 절대 세워두지 마십시오.** 전동공구 끝을 세워두거나, 무의식적으로 절단 기구를 잡고 있다면 심각하게 다칠 수 있습니다.
- **부주의하게 전동공구가 작동하지 않게 하십시오.** 전원을 끄십시오. 전동공구가 완전히 멈출 때까지 전동공구를 그냥 두지 마십시오. 크게 다칠 수 있습니다.
- **가연성 액체 혹은 가스, 폭발성 대기가 있는 근처에서 전기 전동공구를 작동하지 마십시오.** 이 전동공구들의 모터에 불꽃이 생겨 발화될 수 있습니다.
- **하고 있는 작업을 정신자리고 지켜보십시오.** 상식적으로 사용하지 마십시오. 피곤하거나 약물이나 술을 마셨을 경우에는 기기를 사용하지 마십시오. 전동공구를 작동하는 동안의 부주의한 순간에 다칠 수 있습니다.

각도절단기의 부가적인 안전수칙

- ▲ **경고:** (톱을 빈번하게 사용함으로 인해) 사용법을 잘 알고 있다고 생각하고 안전수칙을 바꾸지 마십시오. 한 순간의 부주의로 크게 다칠 수 있다는 사실을 항상 기억하십시오.
- **완전히 조립하여 설명서에 따라 설치할 때까지 기기를 작동하지 마십시오.** 기기를 잘못 조립하면 크게 다칠 수 있습니다.
- **이 기기 작동법을 완전히 알지 못하면 지도가 가능한 사람 혹은 다른 자격증이 있는 사람에게 조언을 구하십시오.** 아는 것이 안전합니다.
- **안정성.** 각도절단기가 안전하게 지지되어 있는 면에 놓여있는지, 사용 중에 미끄러지거나 움직이지 않는지 확인하십시오. 이동 키이 설치되어 있다면, 이동 캐스터를 들어 톱이 지정된 위치에 있도록 합니다.
- **쇼크나 감전사를 방지하기 위해서는 모든 전선 코드와 권장하고 있는 전기 연결 방법을 따르십시오.** 최소 15 암페어 시간지연 퓨즈나 서킷 브레이커로 전선을 보호하십시오.
- **톱날이 올바른 방향으로 회전하는지 확인하십시오.** 톱니는 톱에 표시된 대로 회전하는 방향으로 나있어야 합니다.
- **작동하기 전에 클램프 손잡이나 노브, 레버 등을 모두 조여주십시오.** 클램프가 느슨하면 고속으로 톱날이 회전할 때 부속품이나 작업대상이 튀어나갈 수 있습니다.
- **모든 톱날과 톱날 클램프가 모두 깨끗한지 확인하십시오.** 톱날 클램프의 들어간 곳을 톱날에 붙여야 하며, 축 나사는 확실히 조여야 합니다. 톱날이 느슨하거나 제대로 조여있지 않으면 톱이 망가지거나, 다칠 수도 있습니다.

- **항상 날카로운 톱날을 사용하십시오.** 톱날이 잘 작동하는지, 진동하지 않는지 살펴봐야 합니다. 무디거나 진동하는 톱날로 기기가 손상되거나 크게 다칠 수 있습니다.
- **톱에 맞춰진 전압 외에 다른 전압에서 작동하지 마십시오.** 과열로 전동공구가 손상되거나 다칠 수 있습니다.
- **모터 축을 고정하도록 땀에 어떤 것이든 박히지 않게 하십시오.** 전동공구가 손상되거나 사람이 다칠 수 있습니다.
- **절단 시에 힘을 가하지 마십시오.** 모터가 멎거나 부분적으로 멎으면 기구나 톱날이 손상될 수 있으며 크게 다칠 수도 있습니다.
- **절단을 시작하기에 앞서 모터의 속도를 최대로 하십시오.** 절단을 너무 빨리 하게 되면 기구나 톱날에 손상을 주거나 심각한 상해를 입을 수 있습니다.
- **절 급속(절이나 강철이 함유되어 있는 물질)이나 벽돌을 절대 절단하지 마십시오.** 이런 재료들을 자르게 되면 고속에서 톱날의 카바이드 팁이 날아가 심각하게 다칠 수 있습니다.
- **연마석을 사용하지 마십시오.** 이로 인해 발생한 과도한 열과 연마제 입자로 톱이 상하거나, 다칠 수 있습니다.
- **톱날의 경로에 신체 일부를 절대 두지 마십시오.** 다치게 됩니다.
- **회전하고 있는 톱날에 윤활제를 절대 바르지 마십시오.** 윤활제를 바르면 손이 톱날에 닿게 되어 다치게 됩니다.
- **톱이 전원에 연결되어 있을 때 톱날에 손을 두지 마십시오.** 부주의한 톱날 가동으로 크게 다칠 수 있습니다.
- **손을 대지 않고 작업하는 일이 없도록 하십시오(작업 대상물이 테이블이나 펜스에 지지되어 있지 않은 경우 포함).** 펜스나 테이블에 작업대상물을 단단히 고정하십시오. 각도절단기를 사용할 때 손으로 하지 않는다면 고속에서 작업대상물이 튕겨 나가 크게 다칠 수 있습니다.
- **톱날의 주위나 뒤에 가까이 가지 마십시오.** 톱날로 인해 심각하게 다칠 수 있습니다. 플러그가 뿜혀있거나 전원이 꺼져있지 않는 한 톱 아래쪽에 있지 마십시오. 톱날에 닿으면 다칠 수 있습니다.
- **안전한 지지면에 기기를 고정하십시오.** 진동이 있으면 기기가 미끄러지거나 떨어져 나가거나 톱이 나가 크게 다칠 수 있습니다.
- **톱날에 맞는 절단 톱날만을 사용하십시오.** 최상의 결과를 위해서는 카바이드 팁이 있는 톱날을 사용할 때 0도 혹은 마이너스 혹은 각도로만 이용하십시오. 깊고 좁은 물질에 톱날을 사용하지 마십시오. 톱날이 빗나가거나 가드에 닿을 수 있어 기기에 손상을 주거나 심각한 상해를 입을 수 있습니다.
- **기기에 손상을 주거나 상해를 입지 않도록 전동공구에 맞는 크기와 형태의 톱날 만을 사용하십시오.**
- **작동하기 전에 톱날이나 기타 손상을 살펴보십시오.** 깨지거나 손상된 톱날은 떨어져 나가 고속에서 그 조각이 날아가 심각한 상해를 입힐 수 있습니다. 부서지거나 손상된 톱날은 즉시 교체하십시오.
- **작동하기 전에 톱날과 톱날 클램프를 깨끗하게 하십시오.** 톱날과 톱날 클램프에 손상을 확인할 수 있도록 깨끗하게 하십시오. 부서지거나 손상된 톱날 혹은 톱날 클램프는 떨어져 나가 고속에서 그 조각이 날아가면 크게 다칠 수 있습니다.
- **플라스틱 가드 주변에 윤활제나 세척제(특히 스프레이형이나 에어로졸)를 사용하지 마십시오.** 가드의 재료인 폴리카보네이트는 특정 화학물질에 약합니다.
- **절단판을 항상 사용하고 손상 시에는 이를 교체하십시오.** 톱 아래 작은 조각들이 쌓이게 되면 톱날을 방해하여 절단 시 작업대상물이 불안정할 수 있습니다.
- **기기에 손상을 주거나 크게 다치지 않도록 전동공구에 맞는 톱날 클램프만 사용하십시오.**
- **조각들이나 먼지들로 더럽혀진 모터의 공기구멍을 깨끗하게**

- 하십시오.** 공기구멍이 더러우면 기기가 과열되어 기기 손상이나 심각한 상해를 야기할 수 있는 지름길이 됩니다.
- **다치지 않도록 톱날에서 팔이나 손, 손가락을 멀리하십시오.** 모든 작업대상물은 톱날 안쪽에 있도록 고정하십시오.
 - **스위치를 전 상태로 절대 잠그지 마십시오.** 심각하게 다칠 수 있습니다.
 - **팔을 들어올리거나 톱날 부분을 세척하거나 톱날 경로의 먼지를 제거하기 전에, 서비스를 받거나 조정하기 전에는 기기를 끄고 톱날이 완전히 멈추게 합니다.** 톱날이 움직이면 크게 다칠 수 있습니다.
 - **길거나 넓은 작업대상물은 알맞게 지지하십시오.** 작업대상물을 제대로 제어하지 않으면 다칠 수 있습니다.
 - **전동공구를 사용하는 동안 톱날 앞에 절대 팔을 교차해서 두지 마십시오.** 전원이 없는 상태에서 항상 가동해보십시오.
 - **전동공구의 안전하고 올바른 작동법에 관한 추가 정보(예, 안전 비디오)를 전동공구 협회, 1300 Summer Avenue, Cleveland, OH 44115-2851(www.powertoolinstitute.com)에서 구매하실 수 있습니다.** 전국안전협회, 1121 Spring Lake Drive, Itasca, IL 60143-3201에서 또한 정보를 보실 수 있습니다. 목재 작업 기기에 대한 미국 국립 표준 기관 ANSI O1.1 안전 요건과 미국 노동부 OSHA 1910.213 조항을 참조하십시오.
 - ▲ **주의:** 설명서를 모두 읽고 완전히 이해하기 전까지는 전원을 연결하지 마십시오.
 - ▲ **경고:** 전동공구를 사용하는 동안 ANSI S12.6(\$3.19)에 따라 알맞은 청력 보호구를 항상 착용하십시오. 사용하는 상태나 기간 동안 이 제품에서 발생하는 소음으로 청력을 잃을 수 있습니다.
 - ▲ **경고:** 재료를 테이블이나 펜스에 고정시키지 않고서는 절대 절단하지 마십시오.
 - ▲ **경고:** 파워 샌딩, 톱질, 그라인딩, 드릴링, 기타 건설작업에서 생기는 일부 먼지에는 발암 혹은 기형아, 그 외 생식적인 위험을 유발한다고 알려진 화학물질이 포함되어 있습니다. 그 예는 다음과 같습니다.
 - 납계 페인트의 납
 - 벽돌과 시멘트, 기타 석조 제품의 규산 광물
 - 화학 처리된 목재의 비소나 크롬 (CCA)
- 이러한 작업을 하는 빈도에 따라 상기 화학물질에의 노출 위험은 다양합니다. 그 노출을 줄이기 위해서는 환기가 잘 되는 공간에서 작업하고, 미세 입자를 걸러내도록 특별히 제작된 방진 마스크 등의 승인된 안전 장비를 사용하여 작업 하십시오.
- **파워샌딩, 톱질, 그라인딩, 드릴링, 기타 건설 작업을 오래하지 않도록 하십시오.** 보호복을 착용하고 비누와 물로 노출된 부위를 씻으십시오. 입이나 눈, 피부에 먼지가 들어가면 위험한 화학물질의 흡수가 촉진될 수 있습니다.
 - **경고:** 본 전동공구를 사용하여 심각한 영구적인 호흡기 손상이나 기타 상해를 야기할 수 있는 먼지가 발생할 수 있습니다. 먼지 노출에 적절한 NIOSH/OSHA가 승인한 호흡기 보호 장비를 항상 사용하십시오. 얼굴과 신체에서 입자를 멀리하십시오. 귀하의 편의와 안전을 위해 각도 절단기에는 다음의 경고 표시가 있습니다.
- 모터 하우징:**
- ▲ **경고:** 안전을 위해 톱을 작동하기 전에 설명서를 읽으십시오. 서비스를 받을 때에는 동일한 교체 부품만을 사용하십시오. 비에 젖지 않도록 하시고 습기가 있는 곳에서 사용하지 마십시오. 항상 보안경을 착용하십시오.
 - ▲ **사용하기 전에 펜스를 항상 조정하십시오.** 절단 하기 전에 작은 조각들을 조이십시오. 사용설명서를 보십시오.

- 이동형 펜스:**
사용하기 전에 펜스를 항상 조정하십시오. 절단 하기 전에 작은 조각들을 조이십시오. 사용설명서를 보십시오.
- 가드: 위험-톱날에서 멀리 두십시오.**
상부 가드: 사용하기 전에 양쪽 나사로 받침대를 잘 고정하십시오.
테이블: (2곳)
사용하기 전에 항상 조정 노브를 조이십시오.
톱날의 경로에서 6"(152.4mm)이내로 손의 위치를 유지하십시오.
손을 사용해서 작동 하십시오.
톱날 앞에서 팔을 절대 교차하지 마십시오.
생각하십시오. 귀하는 사고를 미연에 방지할 수 있습니다.
가드가 제자리에 있지 않으면 톱을 작동하지 마십시오.
전동공구의 전원을 끄고, 톱 머리를 아래로 향하게 하여 손이나 작업 대상물, 설정을 바꾸기 전에 톱이 멈출 때까지 기다리십시오.
톱날을 바꾸거나 이동하거나 부품을 서비스 받기 전에 전동공구의 플러그를 뽑으십시오.

- 전기 연결**
 전원공급장치가 표시된 것과 맞는지 확인하십시오. 120볼트, 교류전원은 교류 전류에서 톱을 작동할 수 있음을 말합니다. 직류전류를 사용하게 되면 스위치가 커지지 않습니다. 10% 이상 전압이 감소하면 전력이 소실되어 과열될 것입니다. 모든 DEWALT 전동공구는 공장에서 시험했습니다. 전동공구가 작동하지 않는다면, 전원 공급 장치를 확인해보십시오.

- 부속품**
 전동공구를 사용하시려면 권장 부속품만을 지역 판매자나 지정 서비스 센터에서 구매하실 수 있습니다. 전동공구의 부속품을 설치하는데 도움이 필요하시다면, DEWALT 한국지사, 서울시 강남구 역삼1동 834-46 청암빌딩 3층 혹은 전화 080-515-0909로 연락하시거나 www.dewalt.co.kr을 방문해주세요.
- ▲ **경고:** 본 제품에서 DEWALT가 제공하는 부속품 이외에 다른 부속품을 시험해 보지 않았기 때문에 본 전동공구에 다른 부속품을 사용하게 되면 위험할 수 있습니다. 다칠 위험을 줄이려면, 본 제품과 함께 DEWALT가 권장한 부속품만을 사용하셔야 합니다.

- 선택 부속품**
 귀하의 톱에 맞게 고안된 다음 부속품들은 유용하게 쓰일 수 있습니다. 어떤 경우, 부분 작업 지지대, 길이 멈춤장치, 클램프 등이 더 적당할 수 있습니다. 부속품을 선택하고 이용하는데 주의해서 사용하십시오.
- 레이저 가이드 시스템: DW7187**
 톱의 전력을 이용하며, 밝은 레이저 선으로 소량이나 다량의 빛이 있는 곳에서 시야를 확보할 수 있게 해줍니다. 설치하기 쉽습니다.
- 연장, 작업 지지대: DW7080**
 길고 오래 매달려야 하는 작업 대상물을 지지할 때 사용하며, 작업 지지대는 사용자가 조립하게 되어 있습니다. 톱의 테이블은 양 쪽에 하나씩 두 개의 작업 지지대를 사용할 수 있도록 디자인 되어 있습니다.
- 클램프: DW7082(유사한 모델 포함되어 있음)**

정확한 절단 작업을 위해 톱의 테이블에 작업대상물을 단단히 조여주는데 사용합니다

먼지 집진봉투: DW7053(일부 모델에 포함되어 있음)

처리하기 쉽도록 지퍼가 달려 있으며, 먼지 집진 봉투는 작업 시 발생하는 먼지 대부분을 포획할 것입니다(본 설명서에는 없음).

크라운 톱날 펜스:DW7084

크라운 톱날을 정확하게 절단하는데 사용

각도절단기 LED 작업등 시스템: DWS7085

작동하는 동안 보다 좋은 가시성과 절단 배열을 밝혀주는데 사용. 설치에 용이

톱날: 1' (25.4mm) 축공에는 항상 10' (250mm)

톱날을 사용하십시오. 속도는 최소한 4000RPM이 되어야 합니다. 보다 작은 직경의 톱날을 절대 사용하지 마십시오.

가드가 제대로 맞지 않을 것입니다. 크로스컷 톱날들만

사용하십시오. 훌륭한 병합 톱날 혹은 5도 이상의 후 각도가 있는 톱날을 사용하지 마십시오.

톱날 설명

적용	직경	톱니
건설용 톱날(비절삭 대두리가 있는 얇은 작업판)		
일반용	10' (250mm)	40
미세 가로켜기	10' (250mm)	60
주: 60개의 이가 있는 얇은 컵 톱날은 소음이 없으며 무부하 상태에서 소리가 납니다.		
목재용 톱날(부드럽고 깨끗한 절단)		
미세 가로켜기	10' (250mm)	80
비철 금속	10' (250mm)	80
주: 비철금속 절단 시, 본 용도에 맞는 톱날만을 사용하십시오.		

제품구성 확인

모든 내용물을 받았는지 각도절단기가 들어있는 상자의 내용물을 확인하십시오. 본 사용설명서 외에, 상자에는 다음 내용물이 있어야 합니다.

1. DW717 각도절단기 1개
2. 그림 9에 있는 스페너 포켓의 톱날 스페너 1개
3. DW7053 집진장치 1개(일부 모델)
4. 재료 클램프 1개

사양

절단력

51° 우측 회전, 60° 좌측 회전
48° 좌우 경사

0° 회전

최대 높이 3.5' (89mm) 결과 너비 11.9' (302mm)
최대 너비 12.6' (320mm) 결과 높이 3.0' (76mm)

45° 회전

최대 높이 3.5' (89mm) 결과 너비 8.4' (213mm)
최대 너비 8.9' (226mm) 결과 높이 3.0' (76mm)

45° 좌측 경사

최대 높이 2.3' (58mm) 결과 너비 11.9' (302mm)
최대 너비 12.6' (320mm) 결과 높이 2.0' (50mm)

45° 우측 경사

최대 높이 1.2' (30mm) 결과 너비 11.9' (302mm)
최대 너비 12.6' (320mm) 결과 높이 0.9' (22mm)

본 제품으로 4.75' (120mm) 크기의 0.8' (20mm) 두께의 베이스보드 몰딩을 절단할 수 있습니다.

DW7080

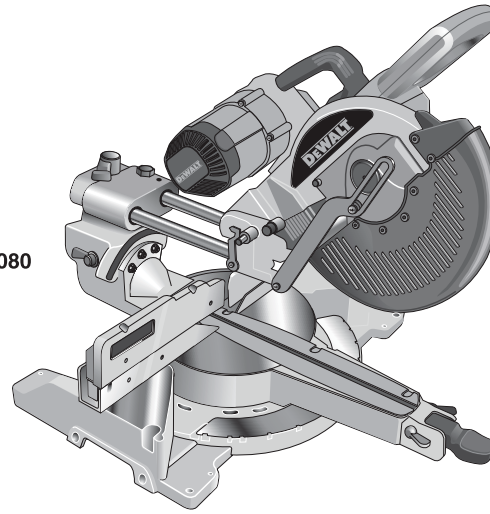

DW7084

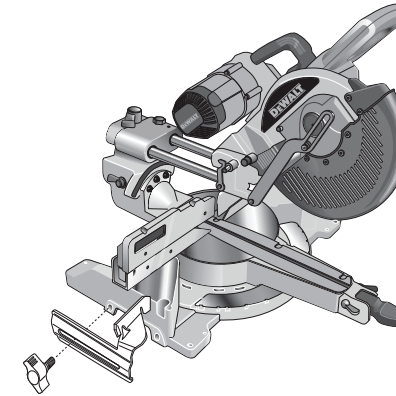

DW7082

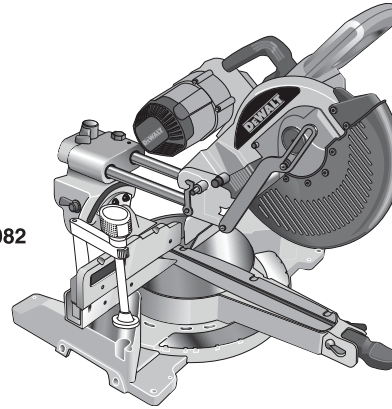

DW7187



DWS7085

주: 특정 설정 과정에 따라, 다음과 같은 절단을 할 수 있습니다(특정절단 부분을 보시오).

0° 회전	길이 1.5(38mm)	너비 15.4(391mm)
45° 회전	길이 1.5(38mm)	너비 11.3(287mm)

드라이브

모터	
1600W	
4000 RPM	절단 나사 기어
멀티 V 벨트	롤러 베어링
자동 전기 브레이크	카바이드 톱날

익히기

각도절단기는 상자에서 완전히 조립된 형태로 있습니다. 상자를 열고 그림 1과 같이 이동 손잡이로 톱을 들어올리십시오. 톱을 작업 벤치나 단단한 테이블과 같이 매끈하고 평평한 곳에 두십시오. 7쪽의 두 그림을 보고 톱과 다양한 부품들을 익히십시오. 조정 부분에서는 이 용어들을 참고하게 되며, 귀하는 그 부품이 어디에 있는지, 무엇인지 알아야만 합니다.

그림 1

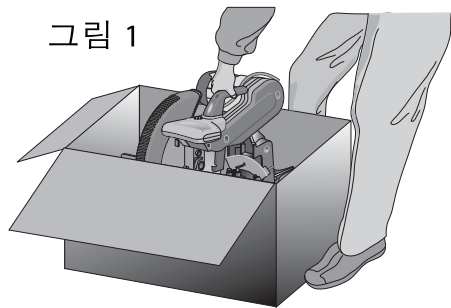

▲ 주의: 다칠 위험이 있습니다. 손잡이를 들 때 엄지 손가락을 손잡이 아래에 두십시오. 그렇지 않으면, 엄지 손가락이 손잡이와 구동 하부 가드 사이에 끼일 수 있습니다. 작동 손잡이를 가볍게 누르고 잠금 핀을 당기십시오. 눌렀던 손을 부드럽게 올리고, 완전한 높이로 들어올리도록 팔을 잡아줍니다. 톱을 옮길 때에는 잠금핀을 이용합니다. 톱을 옮길 때 이동 손잡이를 항상 사용하거나 그림 2와 같이 손모양이 난 곳을 이용하십시오.

작업대 장착

그림 4와 같이 작업대 장착을 용이하게 하기 위해서 4 발에 모두 구멍이 있습니다(다른 크기의 나사를 사용하도록 2가지 크기의 구멍이 있습니다. 둘 다 사용할 필요는 없으며, 둘 중 하나를 사용하면 됩니다). 움직이지 않도록 안정한 표면에 톱을 늘 단단히 고정하십시오. 전동공구의 편의성을 위해, 작업 지지대를 조이거나 다른 작업 장소로 옮겨서 다시 조일 때에 1/2" (12.7mm) 이상의 합판에 고정할 수 있습니다.

그림 2

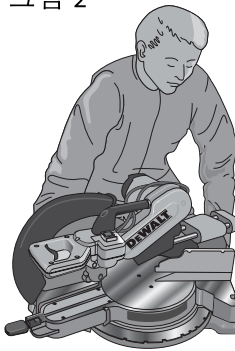

주: 합판 조각에 톱을 고정하려고 한다면, 장착 나사가 나무의 바닥에서 튀어나오지 않는지 확인하십시오. 합판은 작업 지지대에서 같은 높이에 있을 것입니다. 톱을 다른 작업대 표면에 조여줄 때, 장착 나사 홈이 있는 조임 보스로만 조이십시오. 다른 부분을 조이면 톱을 원활하게 작동하기 어렵습니다.

▲ 주의: 매임이나 부정확성이 없도록 하려면 장착 표면이 휘어져 있거나 고르지 않은지 확인하십시오. 톱이 그 면에서 흔들린다면, 장착 표면에 단단히 고정될 때까지 한 톱 발 아래 얇은 재료를 두십시오.

중요한 안전 지침

새로운 톱날 교체 및 설치(그림 3)

▲ 경고: 크게 다칠 위험을 줄이기 위해서 톱을 움직이려고 하거나 부속품을 교환하기 전, 레이저 조정 지침에 쓰인 대로 조정하기 전에 전동공구의 전원을 끄고 전원을 뽑으십시오.

그림 3

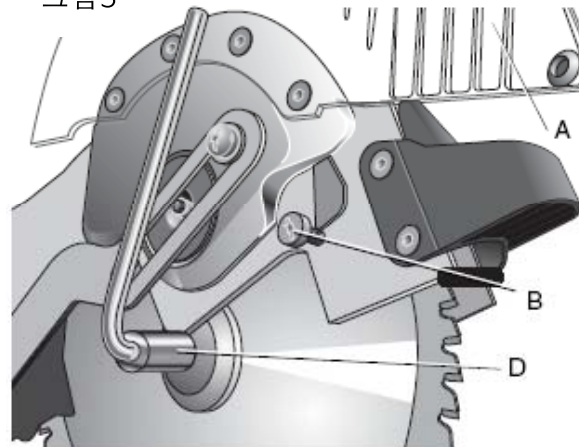

▲ 주의:

- 톱날이 전원에 연결되어 있거나 회전하고 있는 동안에는 축 잠금 버튼을 절대 누르지 마십시오.
- 본 각도절단기로 철 금속(철이나 강철 포함) 혹은 벽돌,

혹은 섬유 시멘트 제품을 절단하지 마십시오.

톱날 제거하기

1. 톱의 플러그를 뽑습니다.
2. 팔을 위쪽으로 올리고, 가능한 한 하부 가드(A)를 올려줍니다.
3. 받침대 톱날 나사에 들어가기에 충분한 정도로 들릴 때까지 가드 받침대 나사(B)를 풀되 제거하지 않습니다. 하부 가드는 가드 받침대 나사 위치로 인해 들어올려진 채로 있을 것입니다.

그림3A



그림3B



4. 잠금 장치가 될 때까지 톱날을 손으로 조심스럽게 돌리는 동안 축 잠금 나사(C)를 돌려줍니다.
5. 버튼을 누르면서 다른 손으로 스패너(D)를 이용해 톱날을 풀어줍니다(시계방향으로 돌려줍니다, 왼손 나사).
6. 톱날나사(E), 바깥쪽 톱 클램프(F), 톱날(G)을 제거합니다. 안쪽 톱 클램프(I)는 축에 남겨두어도 됩니다.

톱날 설치하기

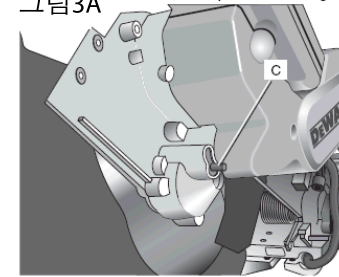
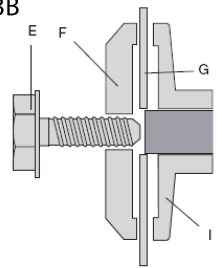
1. 톱의 플러그를 뽑습니다.
2. 팔을 들어올리고 하부 가드를 열어둔 채로 가드 받침대를 들어올립니다. 축에 톱날을 놓고, 톱의 뒤쪽을 향한 톱날의 바닥에 톱나와 내부 톱날 클램프를 향하여 톱날을 둡니다.
3. 바깥쪽 톱날 클램프를 축에 조립합니다.
4. 톱날 나사를 설치하고 축 잠금 장치와 연결하고, 제공된 스패너로 단단히 나사를 조여줍니다(시계 반대방향으로 돌립니다. 왼손 나사)
5. 가드 받침대를 원래 위치로 돌려놓고, 받침대가 제자리에 고정되도록 가드 받침대 나사를 단단히 조여줍니다.

▲ 경고:

- 가드 받침대는 반드시 원래 위치로 돌려놓아야 하며, 톱을 작동하기 전에 나사를 조여야 합니다.
- 이렇게 하지 않으면 가드가 회전하고 있는 톱날에 닿게 되어 톱날이 상하거나 크게 다칠 위험이 있습니다.

톱 옮기기

▲ 경고: 크게 다칠 위험을 줄이기 위해서 톱을 움직이려고 하거나 부속품을 교환하기 전, 레이저 조정 지침에 쓰인 대로 조정하기 전에 전동공구의 전원을 끄고 전원을 뽑으십시오. 각도절단기를 편리하게 옮기기 위해, 그림 4와 같이 톱 팔의 꼭대기에 이동 손잡이가 있으며, 베이스에 핸드 인텐테이션이 있습니다.



그림 4



그림 5

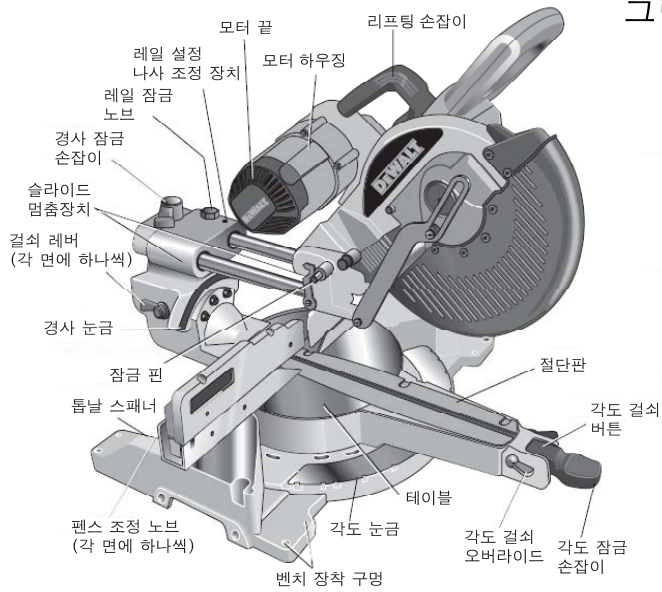

그림 6

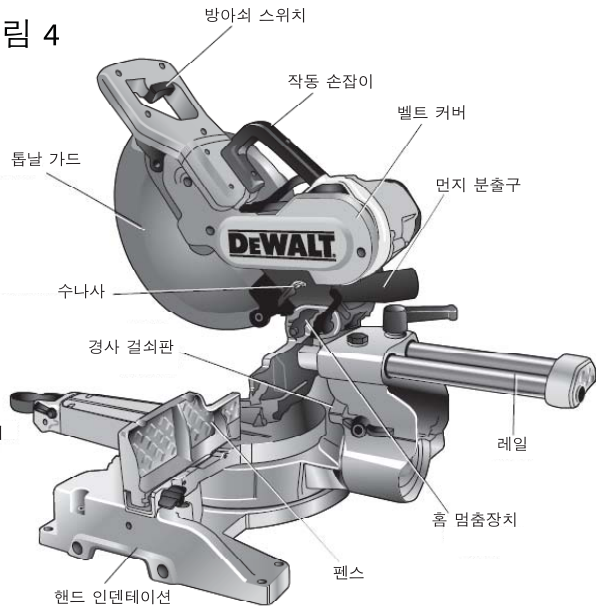

그림 7

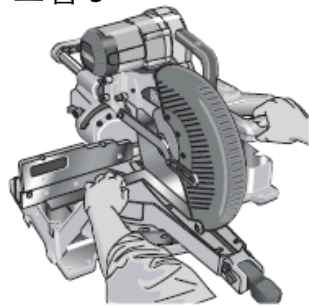

조정

경고: 크게 다칠 위험을 줄이기 위해서 톱을 움직이려고 하거나 부속품을 교환하기 전, 레이저 조정 지침에 쓰인 대로 조정하기 전에 전동공구의 전원을 끄고 전원을 뺍으십시오.
주: 각도절단기는 제조 당시 공장에서 완전히 정확하게 조정되었습니다. 배송 및 취급, 혹은 기타 이유로 재조정을 해야 한다면, 다음 단계대로 하십시오.
 일단 조정을 하면, 이는 정확해야 합니다. 톱에서 할 수 있는 대로 정확성을 유지하도록 신중하게 이들 지침을 따르는 데는 오래 걸리지 않습니다.

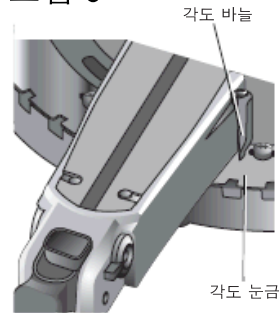
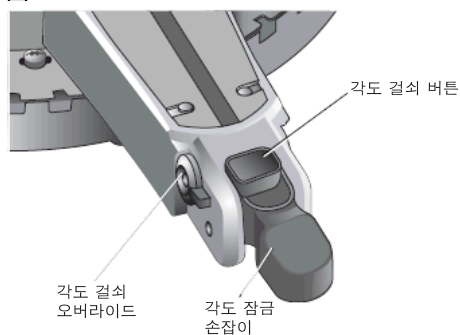
각도 눈금 조정(그림 5)

보이는 대로 톱날의 펜스와 톱날에 대해 직각으로 둡니다(이 직각자로 톱니의 끝을 만지지 마십시오. 이렇게 하면 측정이 부정확할 수 있습니다). 각도 걸쇠 잠금 장치가 0도 각도 위치에 올 때까지 각도 잠금 손잡이를 풀고, 회전 팔을 돌려줍니다. 잠금 손잡이를 조이지 마십시오. 톱날이 정확하게 펜스에 맞지 않으면, 각도 눈금을 베이스에 고정하고 있는 네 개의 나사를 풀고, 직각자로 측정한 대로 펜스에 대해 톱날이 수직이 될 때까지 오른쪽으로나 왼쪽으로 움직여줍니다. 4개의 나사를 다시 조여줍니다. 이 때, 각도 바늘을 읽는데 주의하십시오.

각도 바늘 조정(그림 6)

각도 잠금 손잡이를 풀어 각도 팔이 영점 위치에 오도록 합니다. 각도 잠금 손잡이를 풀어 각도 걸쇠가 회전 팔을 영점으로 돌려주는 위치에 오도록 합니다. 그림 6에서 보는 것과 같이 바늘과 각도 눈금을 관찰하십시오. 바늘이 정확하게 영점을 가리키지 않는다면, 바늘을 고정하고 있는 나사를 풀고 위치를 조정한 뒤 다시 나사를 조여줍니다.

테이블에 대한 각도자(그림 8)

테이블과 톱날의 직각을 맞추기 위해, 팔을 아래쪽으로 잠귀 둡니다. 직각자가 톱니에 닿지 않도록 주의하면서 톱날과 테이블이 서로 수직이 되도록 직각자를 놓습니다. 경사 잠금 손잡이를 풀고, 경사 걸쇠가 0도 위치에 단단히 고정되어 있는지 확인하십시오. 톱날이 정확하게 테이블에 맞지 않는다면, 테이블의 경사 판을 잡고 있는 세 개의 너트를 풀어주십시오. 그리고 그것과 테이블 사이를 약간 조절하도록 가운데 너트를 조정하십시오. 톱날이 테이블에 직각이 될 때까지 조립을 하여 모터나 벨트 커버가 부드럽게 끼게 하십시오. 가운데 너트를 조이십시오. 45° 경사 멈춤장치는 각도자를 테이블 조정장치에 완전히 조정한 뒤에 필요합니다.

경사 바늘(그림 8)

경사 바늘이 영점을 가리키지 않는다면, 그 위치에 있는 나사를 풀고 필요한 만큼 움직여줍니다.

좌우 45° 경사 조절(그림 8)

이 톱에는 좌우 두 가지의 45° 경사 조절장치가 있습니다. 각 사용 방법은 같습니다. 45° 로 조정하기 위해서는 아래 쪽으로 팔을 잠귀 둡니다. 직각자가 톱니에 닿지 않도록 주의하면서 톱날과 테이블에 마주하도록 끝조용 직각자를 놓습니다. 경사 잠금 레버를 풀고 경사 걸쇠가 45° 에 단단히 고정되어 있는지 확인하십시오. 톱날이 테이블에 대해 45° 가 아니라면 테이블에 45° 경사 걸쇠판을 쥐고 있는 너트를 푸십시오. 경사 나사를 시계반대방향으로 한 두 번 돌려 톱날이 테이블에 대해 45° 미만이 되도록 합니다. 톱날이 테이블에 대해 45° 가 될 때까지 조정 나사를 시계방향으로 돌립니다. 잠금 너트를 조여 줍니다.

그림 8

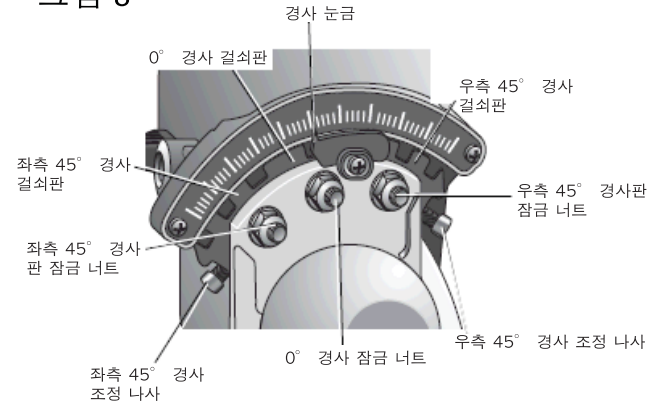

펜스 조정(그림 9)

경고: 크게 다칠 위험을 줄이기 위해서 톱을 움직이려고 하거나 부속품을 교환하기 전, 레이저 조정 지침에 쓰인 대로 조정하기 전에 전동공구의 전원을 끄고 전원을 뺍으십시오. 톱이 좌우 48° 로 완전히 경사지게 하기 위해서는 펜스 하나를 조정해 톱을 만들 수 있습니다. 펜스를 조정하기 위해서는, 플라스틱 노브를 풀고, 펜스를 바깥쪽으로

밀어줍니다. 전원이 꺼진 톱을 작동 해보고 톱을 확인하십시오. 팔을 위아래로 움직여 방해하지 않고 최대한 작업대상물을 지지하도록 실용적으로 톱날 가까이 펜스를 조정하십시오. 노브를 확실히 조이십시오. 경사 작업을 완료할 때 펜스를 재조정 한다는 점을 잊지 마십시오.

주: 펜스의 가이드 홈에는 톱 먼지들이 쌓일 수 있습니다. 톱 먼지들이 쌓인걸 알았다면, 막대나 저압의 공기 등을 이용해서 가이드 홈을 청소하십시오.

그림 9

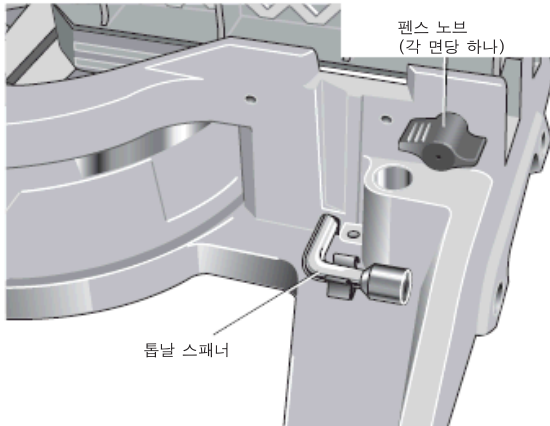

자동 전기 브레이크

이 톱에는 스위치를 놓고 5초 이내에 톱날을 멈추게 하는 자동 전기 브레이크가 장착되어 있습니다. 이는 조정할 수 있는 것이 아닙니다.

가끔, 스위치를 놓은 뒤에 브레이크가 걸리기까지 지연될 수 있습니다. 아주 드문 경우, 그 브레이크가 작동하지 않아 톱날이 자연스럽게 멈출 때까지 회전할 것입니다.

이러한 지연이나 ‘스킵’ 이 일어나는 경우, 4~5회 정도 스위치를 껐다 켜다 하십시오. 그 상태가 계속되면, DEWALT 지정 서비스 센터에서 서비스를 받으십시오.

작업판에서 떼기 전에 항상 톱날을 멈추십시오. 톱에 확실히 주의를 기울여 귀하의 안전을 확보하는데 있어 브레이크는 보호대를 대신하지 않습니다.

가드 작동 및 가시성

▲ 주의: 다칠 위험이 있습니다. 손잡이를 들 때 손잡이 아래로 엄지 손가락을 두십시오. 그렇지 않으면, 엄지 손가락이 손잡이와 구동 하부 가드 사이에 끼일 수 있습니다.

톱날 가드는 팔이 아래로 갈 때 자동적으로 울러지며, 팔이 올라갈 때 톱날 아래로 가도록 만들어졌습니다.

가드는 톱날을 설치하거나 제거할 때, 톱을 살펴보고자 할 때 수동으로 울릴 수 있습니다. 톱의 전원을 끄지 않는 한 절대로 톱날 가드를 손으로 울리지 마십시오.

주: 큰 제재를 절단하는 특정 절단의 경우 손으로 가드를 울릴

필요가 있습니다. 26쪽을 보십시오.

가드의 앞부분은 절단하는 동안 눈으로 보기 위해 창이 나 있습니다. 이를 통해 날아다니는 부스러기들을 상당량 줄여주지만, 이는 가드의 톱으로 이 창을 통해 볼 때에는 항상 보안경을 착용해야 합니다.

절단판 조정

작업판을 조정하려면 그 위치에 작업판을 고정하고 있는 나사를 풀어주십시오. 톱날의 움직임에 방해되지 않도록 가능한 한 작업판을 가까이 조정하십시오.

레일 가이드 조정

어떤 작업이나 세척하는 동안 레일을 주기적으로 점검하십시오. 그림 4의 설정 나사로 레일을 알맞게 조정할 수 있습니다. 톱을 줄이려면 4mm 육각스패너를 사용하여 톱 모서리 부분을 앞뒤로 미는 동안 설정 나사를 점점 시계방향으로 돌리십시오. 미끄러짐 저항이 일어나지 않도록 가능한 한 톱을 적게 조정하십시오.

각도 잠금 장치 조정

각도 잠금 장치가 아래로 잠겨있을 때 톱의 테이블이 움직인다면 각도 잠금 막대를 조정해야 합니다. 각도 잠금 손잡이를 조정하려면 회전 잠금 손잡이를 위쪽으로 하여 잠금 해제 위치에 두십시오. 13mm 양구 스패너를 이용해 회전 잠금 막대의 잠금 너트를 풀어주십시오(그림 10). 슬롯 스크류드라이버를 이용해 그림 10과 같이 각도 잠금 막대를 시계방향으로 돌려 조여줍니다. 회전 잠금 막대를 딱 맞을 때까지 돌려주고, 시계 반대 방향으로 한번 돌려주십시오. 각도 잠금 손잡이가 제대로 작동하는지 확인하기 위해, 예를 들어 34°로 각도 눈금에서 비경사 측정을 하도록 각도 잠금 장치를 다시 잠그고, 테이블이 회전하지 않는지 확인하십시오. 잠금 너트를 조여주십시오.

그림 10

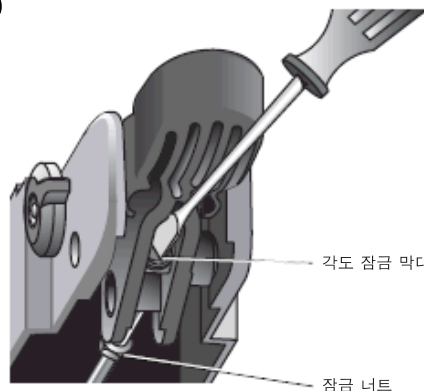

브러시

▲ 경고: 크게 다칠 위험을 줄이기 위해서 톱을 움직이려고 하거나 부속품을 교환하기 전, 레이저 조정 지침에 쓰인 대로 조정하기 전에 전동공구의 전원을 끄고 전원을 뽑으십시오. 플러그가 연결되어 있지 않은 전동공구의 카본브러시를 정기적으로 살펴보고 모터 말단 캡을 제거하십시오(그림 4). 브러시 스프링을 들어올리고, 조립을 해제하십시오. 브러시는

깨끗하게 해야 하며, 가이드에서 자유로이 움직여야 합니다. 사용한 브러시는 교체해야 하며, 이전의 브러시와 같은 방향으로 두어야 합니다. 탄소 브러시는 옆 면에 여러 기호가 있습니다. 브러시가 약 1/2' (12.7mm) 찢어져 있다면, 스프링은 더 이상 압력을 견디지 못하게 되므로 이를 교체해야 합니다. 반드시 동일한 DEWALT 브러시만 사용하십시오. 전기 브레이크의 원활한 작동을 위해서는 올바른 등급의 브러시를 사용해야 합니다. 새로운 브러시 조립은 DEWALT 서비스 센터에서 하실 수 있습니다. 본 전동공구는 사용하기 전에 새로운 브러시를 장착하기 위해 10분 간 “가동” (무부하 상태에서 가동)을 해야 합니다. 전기 브레이크는 브러시가 제대로 장착될 때까지 영동하게 작동할 수 있습니다. 점검을 하거나 브러시를 서비스 받은 후에는 브러시 점검 캡을 항상 교체하십시오.

“가동” 중에는 유거나 테이프를 붙이거나 방아쇠 스위치를 켜놓는 채로 잠궈두지 마십시오. 손으로만 잡으십시오.

제어 장치

본 복합형 각도절단기에는 여기에서 명확하게 다룰 몇 가지 주요 제어장치가 있습니다. 이 제어 방법에 대해 더 알고 싶으시면, 사용 설명서 앞부분의 각 절을 보십시오.

각도 제어 장치(그림 7)

각도 조정/잠금 손잡이와 멈춤 방아쇠는 좌로 60° 우로 50° 만큼 톱이 회전하도록 해줍니다. 톱을 회전하기 위해서, 톱 조정/잠금 손잡이를 들어 올리고 각도 걸쇠 버튼을 눌러 원하는 각도 눈금으로 설정합니다. 톱 테이블을 그 자리로 고정 하려면 잠금 손잡이를 아래로 눌러줍니다.

방아쇠 스위치

방아쇠 스위치(그림 4)는 톱을 켜고 끄게 합니다. 이 방아쇠의 구멍은 톱을 고정하도록 맹공이 자물쇠를 넣기 위한 구멍입니다.

각도 걸쇠 오버라이드(그림 7)

각도 걸쇠 오버라이드는 톱이 일반 멈춤 각도를 보조적으로 수동 조정 하게 해줍니다. 톱에는 두 개의 각도 걸쇠 오버라이드 노브가 있는데 각각은 회전 제어 장치의 양쪽 면에 있습니다. 일반 멈춤 각도를 오버라이드 하기 위해, 각도 걸쇠 노브를 아래쪽으로 돌려줍니다. 이 노브는 각도 걸쇠 버튼을 눌러져 있으면 자동적으로 되돌아 옵니다.

경사 조절(그림 8)

경사 걸쇠 레버와 경사 잠금 손잡이로 톱을 좌우 48°로 경사지게 해줍니다. 톱에는 두 개의 경사 걸쇠 레버가 있으며 각각은 후부 지지 하우징의 양 면에 있습니다. 경사를 각 방향으로 움직이려면 한 개만 사용하면 됩니다. 경사 잠금 손잡이는 후부 지지 하우징의 맨 위에 있습니다. 톱을 경사지게 하기 위해서, 경사 잠금 손잡이를 풀어주십시오. 레버 하나를 약 45°로 들어올리고 경사 눈금으로 원하는 각을 맞추십시오. 두 개의 경사 눈금은 편리하게 제공되어 있습니다. 경사 잠금 손잡이를 잠궈 그 자리에 고정하십시오. 경사 걸쇠 레버는 일반 멈춤 각도를 제어하도록 세로로 들어올릴 수 있습니다.

경사 잠금 손잡이는 회전량이 한정되어 있습니다. 손잡이는 정상적인 사용을 보상하도록 조정할 수 있습니다. 경사 잠금 손잡이를 조여줄 때 톱의 경사를 조절할 수 있다면 경사 잠금 손잡이는 재조정해야 합니다. 경사 잠금 손잡이를 조정하기 위해 손잡이 중앙의 나사를 제거합니다. 신중하게 일차

드라이버로 손잡이를 비틀어줍니다. 이렇게 재조정하고 설치한 손잡이는 조여주었을 때 그 경사를 유지하게 됩니다. 나사를 넣어 조여주십시오.

슬라이드 멈춤(그림 10A)

슬라이드 멈춤 제어장치는 톱의 레일 위치를 정해줌으로 수치 물딩을 가능한 한 크게 절단할 수 있습니다. 슬라이드 멈춤 장치를 이용할 때에는 항상 레일 잠금 노브를 조여 부지불식간에 슬라이드가 움직이지 않도록 해주십시오

그림 10A

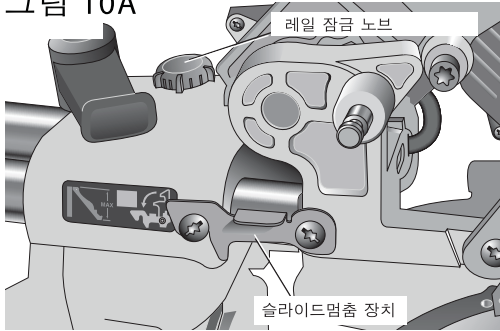

레일 잠금 노브(그림 4)

레일 잠금 노브는 톱 머리를 단단히 잠겨 두어 레일에서 미끄러지지 않게 해줍니다. 특수 절단 혹은 톱을 옮기하고자 할 때 필요합니다.

홈 멈춤장치(그림 4)

홈 멈춤장치는 홈 절단을 하도록 해줍니다. 톱의 앞부분을 향해 레버를 넘겨주고, 엄지 나사를 조정하면 홈 절단 깊이가 달라집니다. 톱의 후부를 향해 레버를 넘겨주면 홈 멈춤장치를 우회하게 됩니다.

머리 아래 잠금 핀(그림 4)

톱의 머리를 아래로 잠겨 두려면 머리를 아래로 누르고, 핀을 안쪽으로 눌러 톱의 머리를 풀어줍니다. 이는 톱을 이리저리로 옮길 때 톱 머리 부분을 안전하게 해줍니다. 이를 해제하려면 톱 머리 부분을 아래로 누르고 핀을 밖으로 당기십시오.

작동

가정의 60Hz 전원에 톱을 연결하십시오. 전압을 참고하십시오. 코드가 작업에 방해되지 않는지 확인하십시오.

스위치

톱의 전원을 켜려면, 방아쇠 스위치를 누르십시오. 전동공구의 전원을 끄려면 방아쇠를 놓으시면 됩니다. 절단하기 전에 톱날이 최대 작동 rpm으로 회전하게 하십시오. 방아쇠 스위치를 놓으면 톱 머리를 올리기 전에 톱날이 멈추도록 브레이크가 작동합니다. 스위치가 켜진 상태에서 잠금장치가 되어 있지는 않지만, 방아쇠에 있는 구멍으로 톱을 잠금 장치 해두기 위해 맹꽂이 자물쇠를 넣을 수 있습니다.

톱으로 절단하기

슬라이드의 특징을 사용하지 않는다면, 톱 머리를 가능한 한

뒤로 밀어주고, 레일 잠금 노브를 조여주십시오. 그렇게 하면 작업대상물이 있는 대로 레일을 따라 미끄러지지 않습니다.

주: 이 톱으로 목재와 많은 비금속 재료들을 절단할 것이지만, 여기서는 목재의 절단만을 논의할 것입니다. 다른 재료에 대해서도 같은 지침을 따르십시오. 철(철이나 강철)제나 벽돌 재료 등을 이 톱으로 자르지 마십시오. 많은 톱날을 사용하지 마십시오.

그림 11



그림 12



가로켜기

여러 겹의 재료를 절단하는 것은 권장하지 않지만, 각 조각을 테이블과 펜스에 단단히 확실하게 고정하면 안전하게 절단할 수 있습니다. 톱이 속도에 도달할 때(약 1초) 목재를 자르기 위해 팔을 천천히 부드럽게 아래로 합니다. 팔을 올리기 전에 톱날이 완전히 멈추게 하십시오.

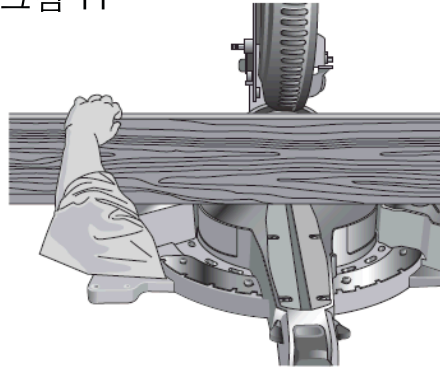
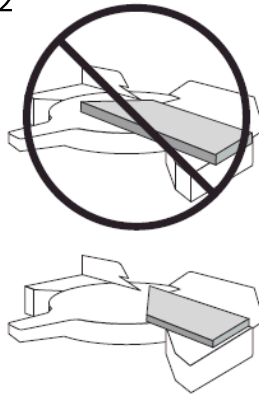
가로켜기는 어떤 각도에서든 나뭇결을 가로질러 목재를 절단함으로 가로켜기를 하게 됩니다. 직선 가로켜기는 회전팔을 0도로 하여 할 수 있습니다. 회전 팔을 영점으로 설정하고 잠그어 두고, 목재를 확실히 테이블과 펜스에 고정하십시오. 레일 잠금 노브를 조이고, 그림 4와 같이 방아쇠 손잡이를 눌러 톱을 작동시키십시오.

톱이 제 속도에 다르다면(약 1초) 목재를 가로질러 절단하도록 팔을 천천히 부드럽게 아래로 하십시오. 팔을 들어올리기 전에 톱날이 완전히 멈추게 하십시오. 4.4' (111.8mm) 3' (76.2mm) 45° 회전)보다 큰 재료를 절단 시, 느슨한 레일 잠금 노브를 밖-아래-뒤로

움직여줍니다. 톱을 밖으로 귀하가 있는 쪽으로 당기고 톱 머리를 작업 대상물을 향해 아래로 향하게 하고, 절단을 완료하기 위해 톱을 뒤로 서서히 눌러줍니다. 톱이 밖으로 당겨진 상태에서 작업대상물의 끝에 닿지 않도록 하십시오. 톱이 귀하를 향해 작동할 수 있습니다. 그런 경우 인체에 상해를 입거나 작업대상물이 손상될 수 있습니다.

▲ 주의: 항상 작업 클램프를 이용해 제어 장치를 유지하고, 작업대상물의 손상이나 상해의 위험을 줄이십시오. 주: 그림 4의 레일 잠금 노브는 톱이 그 레일을 따라 미끄러지도록 풀어주어야 합니다.

회전 가로켜기는 0도 이외의 각도로 회전팔을 조정했을 때 하실 수 있습니다. 코너를 작업할 때는 보통 45°로 조정하지만, 우측이나 좌측 어느 방향으로든 가능합니다. 상기 설명한 대로 절단하십시오.

작업대상물의 길이는 짧고 절단 너비가 2x6보다 넓은 경우 긴 쪽을 항상 펜스에 마주하게 두십시오(그림 12).

목재의 연필 선을 따라 절단하려면, 그 각도를 가능한 한 가까이 맞추십시오. 회전 각도를 조정하고, 다시 자르기 위해 방향을 결정하도록 연필 선에서 절단 가장자리까지 약간 길게 목재를 절단하십시오. 이 과정은 연습이 필요하지만 보통 사용하고 있는 기술입니다.

그림 13A



그림 13B



경사 절단

경사절단은 목재에 대한 각도에서 톱날로 하는 가로키기입니다. 경사를 설정하기 위해서, 경사 잠금 손잡이를 풀고, 경사 걸쇠 레버를 그림 4와 같이 들어 올리고, 톱을 원하는 대로 좌측이나 우측으로 움직여줍니다(펜스에 톱이 생기도록 움직여야 합니다). 원하는 경사 각을 설정하면, 경사 클램프 손잡이를 단단히 조여줍니다.

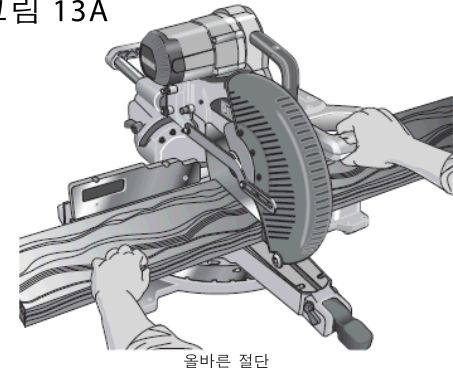
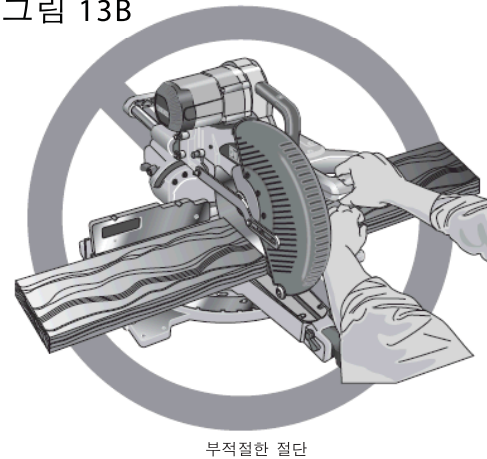
경사 각은 우측 48° 에서 좌측 48° 로 설정할 수 있으며, 영점과 우측 50° 좌측 45° 사이로 회전 팔을 설정하여 절단할 수 있습니다. 각이 아주 큰 경우 우측 혹은 좌측의 펜스를 없애야 할 수도 있습니다. 좌측이나 우측 펜스를 없애려면 펜스 조정 노브를 몇 번 돌려 나사를 제거하고 펜스를 빼면 됩니다.

절단의 품질

절단 면의 평탄한 정도는 변이의 수에 따라 다릅니다. 절단할 재료, 톱날 형태, 톱날의 날카로움, 절단 속도 등 모든 것들이 절단의 품질을 결정합니다.

물딩과 기타 정확한 작업을 위해 가장 매끄러운 절단을 원할 때에는 날카로운(60개의 이가 있는 카바이드) 톱날로 천천히 절단하여 원하는 결과를 만들게 됩니다.

작은 섬유가 있는 목재가 작업 대상물의 레어에 여전히 퍼져있다면, 절단할 목재에 마스킹테이프를 붙이십시오. 이 테이프 위를 톱질을 하고, 작업을 마친 후에는 테이프를 조심히 제거하십시오.

다양한 절단 방법을 적용하기 위해서는 톱에 맞는 권장 톱날 목록을 참고하시고, 용도에 가장 알맞은 톱날을 선택하십시오(5쪽).

톱과 손의 위치

각도절단기를 작동시킬 때 손과 몸의 위치를 제대로 잡으면 보다 쉽고, 정확하고 안전하게 절단할 수 있습니다. 절단 부위 가까이에서 손을 절대 두지 마십시오. 톱날에서 6' (152mm) 이하의 거리에 손을 두지 마십시오. 작업대에 절단 시에는 펜스에 작업 대상물을 단단히 고정하십시오. 스위치를 놓고 완전히 톱날이 멈출 때까지 손을 제 위치에 두십시오. 최종 절단 하기 전에 항상 가동(전원에 연결하지 않고) 하시면 톱날의 경로를 확인할 수 있습니다. 그림 13B와 같이 손을 교차하지 마십시오. 양발을 바닥에 확실히 대고 알맞은 균형을 유지하십시오. 톱 팔이 좌우로 움직이면서, 그에 따라 톱날의 옆에 살짝 서있도록 하십시오. 연필선을 따라갈 때, 가드 창을 통해 보십시오.

작업대상을 조이기

▲ 경고: 크게 다칠 위험을 줄이기 위해서 톱을 움직이려고 하거나 부속품을 교환하기 전, 레이저 조정 지침에 쓰인 대로 조정하기 전에 전동공구의 전원을 끄고 전원을 뽑으십시오.
▲ 경고: 절단 작업을 한 뒤에 절단 전에는 조여 놓고, 균형을 맞춰 놓고, 확보하는 작업대상물의 균형이 어긋날 수 있습니다. 불균형 부하는 톱이나 테이블 혹은 작업벤치와 같이 톱이 붙는 어느 것에도 기울어 질 수 있습니다. 균형이 맞지 않게 된 절단을 할 때에는 작업 대상물을 적절하게 지지하고, 톱이 안전한 표면에 잘 고정되어 있는지 확인하십시오. 다칠 수 있습니다.

▲ 경고: 클램프 발판은 클램프를 사용할 때는 언제든지 톱의 베이스 위에 고정되어 있어야 합니다 작업 공간의 다른 부분이 아니라 톱의 베이스에 항상 작업 대상물을 고정하십시오. 클램프 발판이 톱의 베이스 가장자리에 고정되어 있지 않은지

확인하십시오.

작업대상물을 테이블이나 펜스에 손으로 확보할 수 없다면(불규칙한 모양 등으로 인해) 톱날에서 6' (152.4mm) 이내로 손을 가까이 두지 마시고, 클램프나 다른 고정장치를 반드시 사용하셔야 합니다.

DW7082 클램프를 톱에 사용하여 최상의 결과를 내십시오. 다른 형태의 클램프는 DW717에 동봉될 수 있습니다. DW7082를 사시려면 지역 대리점이나 DEWALT 서비스 센터로 연락해 주십시오.

스프링 클램프, 바형 클램프, C-클램프 등 다른 장비들은 특정 크기 및 모양에 적절하게 이용될 수 있습니다. 이러한 클램프를 고르고 고정하는데 신중하게 하십시오. 절단 하기 전에 가동을 해보십시오. 좌측 혹은 우측 펜스가 클램프의 이쪽 저쪽으로 미끌어질 것입니다.

그림 14



그림 15



그림 16

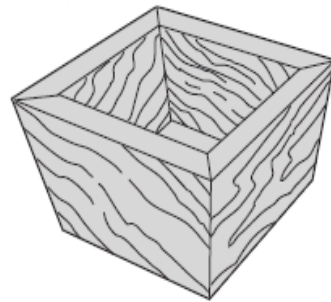

클램프 설치하기

1. 펜스 아래 구멍으로 클램프를 넣습니다. 클램프는 각도절단기의 뒤쪽을 향해야 합니다. 클램프 막대의 홈은 이 베이스에 완전히 들어가야 합니다. 이 홈이 완전히 각도절단기의 베이스에 들어갔는지 확인하십시오. 홈을 볼 수 있다면, 클램프가 확보되지 않은 것입니다.
 2. 클램프를 각도절단기의 앞부분을 향해 180° 로 돌리십시오.
 3. 노브를 풀어 클램프를 위아래로 조정하고, 작업대상물을 단단히 고정하도록 미세 조정 노브를 이용하십시오.
- 주:** 경사를 조절 할 때 베이스의 반대편에 클램프를 두십시오. 톱날의 경로를 확인하기 위해 최종 절단 하기 전에는 가동(전원 연결 없이)을 항상 해보십시오. 클램프가 톱이나 가드의 활동에 방해가 되지 않는지 확인하십시오.

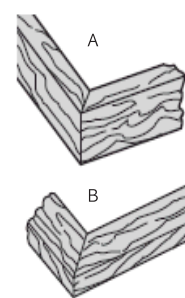
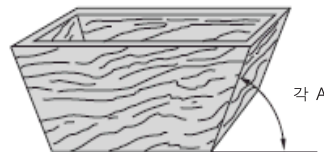
▲ 경고: 절단 전에 조여 놓고, 균형을 맞춰 놓고, 확보하는 작업 대상물들이 절단작업 후 균형이 어긋날 수 있습니다. 불균형 부하는 톱이나 테이블 혹은 작업벤치와 같이 톱이 붙는 어느 것에도 기울어 질 수 있습니다. 균형이 맞지 않는 절단을 할 때에는 작업 대상물을 적절하게 지지하고, 톱이 안전한

표면에 잘 고정되어 있는지 확인하십시오. 다칠 수 있습니다.

▲ 경고: 클램프 발판은 클램프를 사용할 때는 언제든지 톱의 베이스 위에 고정되어 있어야 합니다. 작업 공간의 다른 부분이 아니라 톱의 베이스에 항상 작업 대상물을 고정하십시오. 클램프 발판이 톱의 베이스 가장자리에 고정되어 있지 않은지 확인하십시오.

긴 조각 지지하기

▲ 경고: 크게 다칠 위험을 줄이기 위해서 톱을 움직이려고 하거나 부속품을 교환하기 전, 레이저 조정 지침에 쓰인 대로 조정하기 전에 전동공구의 전원을 끄고 전원을 뽑으십시오. 긴 작업물은 항상 지지해 주십시오.

기본 각도절단기 테이블보다 길거나 넓은 작업 대상물을 부가적으로 지지하거나, 피드나 지지, 작업대상물을 밀어주는데 도움이 필요 등등의 작업을 위해 다른 사람을 테이블 연장 대응으로 절대 쓰지 마십시오. 최상의 결과를 위해, 톱의 작업대 너비를 넓히도록 DW7080 연장 작업 지지대를 사용하십시오. 판매자로부터 구매하실 수 있습니다. 작업 대상물의 끝이 떨어지지 않도록 톱질 모양이나 유사 장치 등을 사용하여 긴 작업 대상물을 지지하십시오.

사진틀, 쉐도우 박스, 기타 4면 물체 절단

여기에 열거된 항목들을 만드는 방법을 가장 잘 이해하기 위해서 톱에 대한 느낌이 들 때까지 스크랩 목재를 이용해 몇 가지 간단한 물건을 만들어보시길 권합니다. 이 톱은 그림 14에 나와 있는 것과 같이 회전 코너를 만드는 데 완벽한 도구입니다. 그림 15의 스케치 A는 90° 코너를 만들도록 각 45° 로 두 개의 보드 가장자리의 경사를 짓도록 경사 조정장치를 이용하여 만든 조인트를 보여주고 있습니다. 이 조인트의 경우, 회전팔이 영점에 잠겨져 있었으며, 경사 조정장치는 45° 에 고정되어 있었습니다. 목재의 평평한 부분은 테이블을 향해 놓고, 좁은 가장자리 부분은 펜스를 향하게 두었습니다. 또한 절단은 펜스에 대해 넓은 표면을 좌측이나 우측으로 회전하여 만들 수 있었습니다.

트림 물딩 및 기타 틀 절단

그림 14의 스케치 B는 90° 코너를 만들도록 각 45° 로 두 개의 보드 가장자리의 경사를 짓도록 회전팔을 조정하여 만든 조인트를 보여주고 있습니다. 이러한 형태의 조인트를 만들기 위해서 경사 조정장치를 영점에 맞추고 회전 팔을 45° 에 맞추었습니다. 다시 한 번, 목재의 평평한 부분은 테이블을 향해 놓고, 좁은 가장자리 부분은 펜스를 향하게 두었습니다. 그림 15의 두 스케치는 4면 물체의 경우만을 말합니다. 면의 수가 변하면, 회전 및 경사 각도 달라지게 됩니다. 아래 차트는 여러 형태의 경우 적절한 각도를 제공하고 있습니다. (이 차트에서는 모든 면이 같은 길이라고 가정하고 있음) 본 표에 있지 않은 모양의 경우, 다음 공식을 이용하십시오. 180° 를 면의 수로 나누어 회전(재료를 수직으로 자를 경우) 또는 경사 각(재료를 평평하게 자를 경우)을 결정합니다.

예	면의 수	회전 또는 경사각
4		45°
5		36°
6		30°
7		25.7°
8		22.5°
9		20°
10		18°

복합 각도 절단

복합 회전은 회전각과 경사각을 동시에 이용하여 절단합니다. 이 방법은 그림 16에서 보는 대로 비스듬한 면이 있는 들이나 상자를 만들 때 사용합니다.

주: 절단 방법마다 절단 각도가 다르다면, 경사 클램프 노브와 각도 잠금 노브가 확실히 조여져 있는지 확인하십시오. 이 노브들은 경사나 회전을 조절하고 나서 반드시 조여져 있어야 합니다.

마지막페이지의 표는 보편적인 복합 회전 절단에 적절한 경사 및 회전 설정을 선택하는데 도움이 될 것입니다. 이 표를 이용하기 위해서, 귀하의 과제에 원하는 각 "A" (그림 16)을 선택하고, 표에서 적절한 호 위에 있는 각도를 찾습니다. 그 지점에서 표의 바로 아래로 내려가 올바른 경사 각도를 찾고, 바로 옆으로 가 올바른 회전 각도를 찾습니다.

이전에 정한 각도로 톱을 설정하고, 몇 번 시범 절단을 하십시오. 본 단계에 대한 감이 오고, 안정되었다고 생각할 때까지 절단 조각들을 함께 맞추는 연습을 하십시오.

예: 26°의 외각을 가진 4면 상자를 만들기 위해서는(각 A, 그림 15), 우측 상단의 호를 이용합니다. 호의 척도에서 26°를 찾으십시오. 톱의 회전각 설정(42°)을 취하도록 한 쪽의 수평선을 따라갑니다. 이와 마찬가지로 경사각(18°)을 알기 위해 그 점의 위아래 선을 따라갑니다. 톱에 설정해 놓은 것을 확인해보도록 항상 목재 조각으로 절단해보십시오.

그림 17

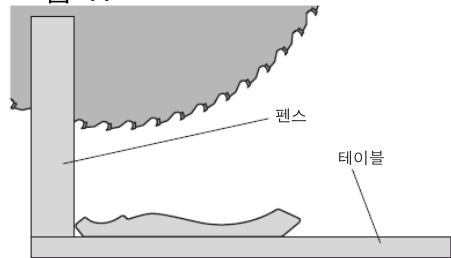

펜스에 수직이고 테이블 위에 평평한 크라운 몰딩

그림 18

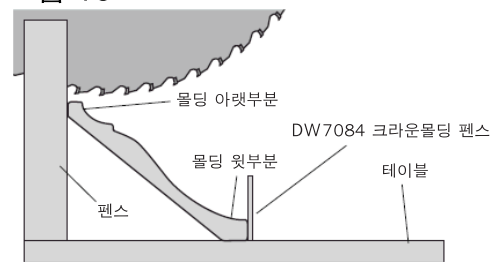

테이블과 펜스 사이의 크라운 몰딩

베이스 몰딩 절단

절단하기 전에 전원을 연결하지 않고 항상 시운전을 해보십시오.

90도 절단:

그림 11과 같이 목재를 펜스에 마주 놓고 그 자리에 고정하십시오. 톱의 전원을 켜고 톱날이 완전한 속도가 되도록 하여 절단을 통해 팔을 부드럽게 아래로 하십시오.

펜스에서 4.75' (121mm) 높이로 베이스 몰딩 절단하기

그림 11과 같이 재료를 놓으십시오. 펜스에 몰딩의 뒤쪽을 두고 베이스에 몰딩의 바닥을 두어 모든 절단을 합니다.

내부 모서리

좌측

1. 좌측 45° 각도
2. 절단의 좌측을 유지

우측

1. 우측 45° 각도
2. 절단의 우측 유지

외부 모서리

1. 우측 45° 각도
2. 절단 좌측 유지

우측

1. 좌측 45° 각도
 2. 절단 우측 유지
- 6.5' (159mm)에 달하는 제재는 위에서 설명한 대로 절단할 수 있습니다.

크라운 몰딩 절단

본 각도 절단기는 다른 도구에 비해 크라운 몰딩 절단에 알맞습니다. 제대로 맞추기 위해 크라운 몰딩은 아주 정확하게 복잡한 각도를 맞추어야 합니다.

크라운 몰딩 조각의 두 평평한 표면은 같이 더했을 경우 정확하게 90°로 같은 각을 이룹니다. 모든 경우는 아니지만, 대부분 크라운 몰딩은 52°의 윗쪽 뒷부분 각도(천장에 평평하게 맞는 부분)와 38°의 아래 뒤쪽 각도(벽에 평평하게 맞는 부분)를 가지고 있습니다.

본 각도절단기는 알맞은 각도에서 크라운 몰딩을 절단하도록 좌우 31.62°에서 특별히 설정된 멈춤쇠 지점이 있으며 좌우 33.85°에서 경사 멈춤쇠가 있습니다. 또한 33.85°에서 부척에 표시가 있습니다.

아래 표는 크라운 몰딩 절단에 적절한 설정을 나타내고 있습니다(각도와 경도 설정 숫자들은 매우 정확하며 톱에 정확하게 설정하는 것은 쉽지 않습니다). 대부분의 방이 정확하게 90°각으로 되어 있지 않으므로 설정을 조정해야 할 것입니다.

그림 19



그림 20



조각으로 사전 시험을 하는 것은 매우 중요합니다.

크라운 몰딩 절단 지침
평평하게 놓고 복합 특성을 이용하기

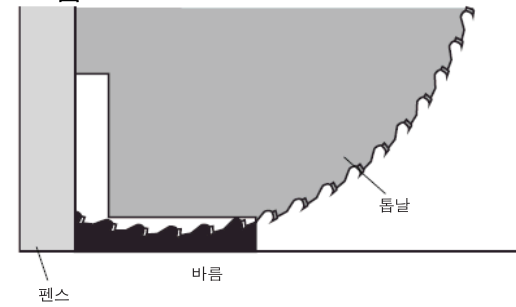
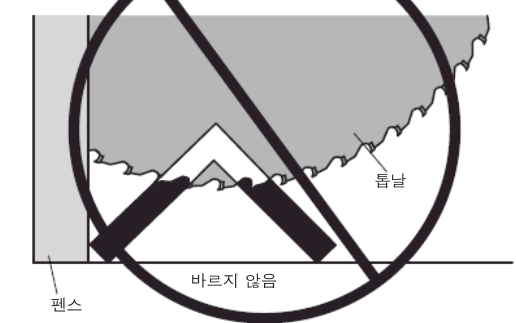
평평하게 놓인 베이스 몰딩 절단과 경도의 특징 이용하기

1. 톱 테이블에 몰딩의 넓은 뒤쪽 표면을 평평하게 두십시오(그림 17).
2. 아래 설정은 52°와 38°의 모든 표준(미국) 크라운 몰딩에 관한 것입니다.

경도 설정 절단 형태	
좌측 33.85°	좌측 내부 모서리: 1. 몰딩의 뒷부분이 펜스를 향함 2. 우측 31.62°로 각도 테이블 설정 3. 절단 좌측 말단 유지
우측 33.85°	우측 내부 모서리: 1. 몰딩 바닥이 펜스를 향함 2. 좌측 31.62°로 각도 테이블 설정 3. 절단 좌측 말단 유지
우측 33.85°	좌측 외부 모서리: 1. 몰딩 바닥이 펜스를 향함 2. 좌측 31.62°로 각도 설정 3. 절단 우측 말단 유지
좌측 33.85°	우측 외부 모서리: 1. 몰딩 뒷부분이 펜스를 향함 2. 우측 31.62°로 각도 설정 3. 절단 우측 말단 유지

모든 복잡한 각도에서 경도와 각도를 설정할 때 다음 사항을 잊지 마십시오.

크라운 몰딩에 나타난 각도들은 매우 정확하며 정확하게 설정하기 어렵습니다. 각도가 살짝 이동하기 쉬울 수 있고, 단지 몇몇의 방들만이 정확하게 사각형 모서리이므로, 모든 설정은 조각 몰딩으로 시험해봐야 합니다.

조각 제재로 사전 시험하는 것은 매우 중요합니다!

크라운 몰딩 절단의 대안

그림 18과 같이 펜스와 톱 테이블 사이의 각도에서 테이블에 몰딩을 톱니다. 정확성과 편의성으로 인해 크라운 몰딩 펜스 부속품(DW7084)의 사용을 적극 권장합니다. 크라운 몰딩 펜스 부속품은 지역 판매자에게 별도의 비용으로 구매하실 수 있습니다.

이 방법을 이용하여 크라운 몰딩을 절단하는 데의 이점은 경사 절단이 필요하지 않다는 점입니다. 경도 각도에 영향을 주지 않고 각도의 미세한 변화를 줄 수 있습니다. 이 방법으로 90° 외의 모서리를 작업할 때, 톱은 신속하고 쉽게 이에 조정될 수 있습니다. 몰딩이 위치할 벽에 각도를 유지하도록 크라운 몰딩 펜스 부속품을 사용하십시오.

모든 절단의 경우 펜스와 톱 베이스 간의 각도로 크라운 몰딩 절단의 지침

1. 몰딩의 각을 맞추어 몰딩 바닥(설치 시에 벽을 향하게 되는 부분)이 펜스를 향하게 하고 몰딩의 윗부분은 그림 18과 같이 톱 베이스에 남겨둡니다.

2. 몰딩 뒤쪽의 '평평한' 각도는 펜스와 톱 베이스에 직각으로 남겨두어야 합니다.

내부 모서리

좌측

1. 우측 45° 각도

2. 절단 좌측 유지

우측

1. 좌측 45° 각도

2. 절단 좌측 유지

외부 모서리

좌측

1. 좌측 45° 각도

2. 절단 우측 유지

우측

1. 우측 45° 각도

2. 절단 좌측 유지

그림 21

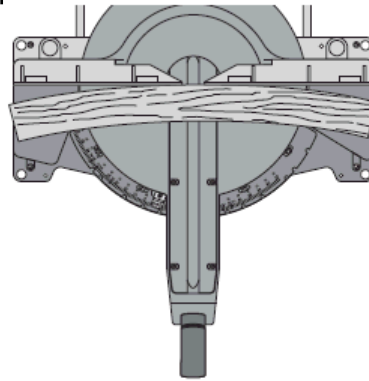

바름

그림 22

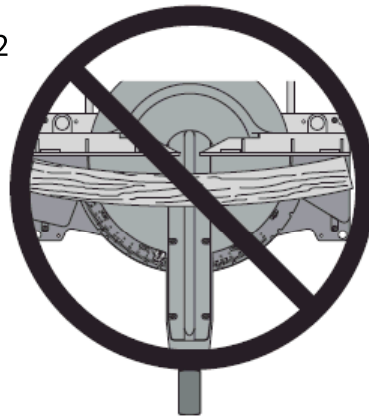

바르지 않음

그림 23

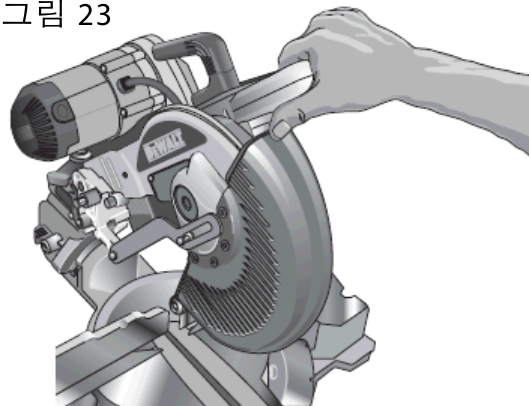

특수 절단

제재가 테이블과 펜스에 고정되어 있지 않은 한 절대 절단하지 마십시오.

알루미늄 절단

알루미늄을 절단하기 위해서는 특별하게 만들어진 알맞은 톱날을 항상 사용하십시오. 특정 작업대상물은 그 크기나 형태, 표면 마감처리로 인해 절단하는 동안 움직이지 않도록 클램프나 고정물을 사용해야 할 필요가 있습니다. 제재를 제 위치에 두어 그림 19와 같이 가장 얇은 교차 부분을 자르도록 합니다. 그림 20은 이들 돌출부위를 자르는 잘못된 방법을 설명하고 있습니다. 절단하기 전에 톱날에 스틱왁스를 바릅니다. 절대 작동 중인 톱날에 바르지 마십시오. 대부분의 공구점이나 산업 제조 공급자에게 구매할 수 있는 이 왁스는 적당하게 윤활해주고 파편들이 톱날에 붙어있게 해줍니다.

적절하게 작업 대상물이 확보되었는지 확인하십시오. 올바른 칼날에 대해서는 19쪽을 참고하십시오.

활 모양 제재

활 모양의 제재를 절단할 때에는 항상 그림 21과 같이 두고 절대 그림 22와 같이 두어서는 안됩니다. 제재를 잘못 둘 경우 절단을 마칠 무렵 톱날이 끼일 수 있습니다.

플라스틱 파이프 및 기타 둥근 제재 절단하기

톱으로 플라스틱 파이프를 쉽게 절단할 수 있습니다. 목재처럼 절단해야 하며, 구르지 않도록 펜스에 단단히 조이거나 고정합니다. 각진 절단을 할 때 이는 매우 중요합니다.

큰 제재 절단하기

가끔씩 톱날 가드에 맞지 않게 다소 큰 목재를 다루어야 합니다. 그런 경우, 오른손의 엄지손가락을 가드의 위쪽에 놓고 그림 23과 같이 가드를 굴려서 할 수 있습니다. 가능한 한 이를 피하십시오. 그러나 필요한 경우, 톱은 적절하게 작동할 것이며 큰 것을 절단하게 됩니다. 톱이 작동할 때에는 열린 가드를 절대 묶거나 감거나 그 외에 고정하지 마십시오.

넓은 가로거기를 위한 설정 방법

특정 설정을 하면 이 톱으로 아주 넓은 작업대상물 [15.4' (391mm)까지] 절단할 수 있습니다. 이러한 작업 대상물을 절단하기 위해 톱을 설정하려면 다음 단계를 따르십시오.

1. 좌우 슬라이딩 펜스를 톱에서 빼내어 따로 둡니다. 이들을 제거하기 위해, 펜스 노브를 몇 번 돌려 나사를 풀어주고, 각 펜스를 바깥쪽으로 밀어주십시오. 각도 제어장치를 조정하여 고정하여 영점에 맞추십시오.
2. 후면 펜스 나사를 우측 후미 발판에서 제거하고 오른손

▲ 나사 구멍에 설치하십시오(그림 25).

경고: 후면 펜스 나사를 제대로 끼우지 않고 이러한 설정을 하고 재료를 절단하지 마십시오. 이 때, 재료는 제대로 지지되지 않아 제어를 할 수 없으며 다칠 수도 있습니다.

3. 1.5' (38mm) 두께의 파티클보드 혹은 이와 비슷한 편평한 1.5' 나무를 이용해 그 면(14.5' x 26' (368 x 660 mm))에 플랫폼을 만드십시오. 이 플랫폼은 반드시 편평해야 하며, 그렇지 않으면 절단하는 동안 재료가 움직여 다칠 수 있습니다.
4. 14.5' x 26' 플랫폼을 4개의 3' 목재 나사로 톱의 베이스 펜스에 있는 구멍에 고정하십시오(그림

24). 4개의 나사는 이 재료를 확실히 고정하는데 이용해야 합니다. 특수 설정을 이용할 때, 이 플랫폼은 두 조각으로 잘라집니다. 나사가 제대로 조여져 있는지 확인하십시오. 그렇지 않으면, 재료가 느슨하게 되어 다칠 수 있습니다. 플랫폼이 확실히 테이블 위에, 펜스에 대해 편평한지, 좌우 치우침 없이 중앙에 위치해 있는지 확인하십시오.

▲ 경고: 톱이 확실히 편평하고 안정된 곳에 고정되어 있는지 확인하십시오. 그렇지 않을 경우 톱이 불안정하여 떨어질 수 있으며 이로 인해 다칠 수 있습니다.

5. 절단할 작업대상물을 테이블에 장착한 플랫폼 위에 두십시오. 작업 대상물이 후면 펜스 나사에 잘 맞는지 확인하십시오(그림 25).

6. 절단 하기 전에 작업대상물을 고정하십시오. 바깥쪽 아래와 뒤로 움직이면서 작업대상물을 천천히 절단하십시오. 확실히 조여있지 않으면, 천천히 절단할 때 작업대상물이 느슨해져 다칠 수 있습니다.

0° 이외에 다양한 각도로 절단 작업을 몇 차례 하면, 플랫폼은 약해져 제대로 그 작업을 지탱할 수 없습니다. 원하는 각도로 설정한 뒤에는 사용하지 않은 새로운 플랫폼을 톱에 설치하십시오.

▲ 주의: 몇 차례 절단하면서 계속 한 플랫폼을 사용하면 작업대상물을 제어할 수 없어 다칠 가능성이 있습니다.

벨트 제거 및 교체

벨트는 전동공구의 수명을 지속시켜주기 위해 만들었습니다. 그렇지만, 전동공구를 남용하면 벨트가 그 수명을 지속시켜주지 못합니다.

모터가 돌아가고 있는 상태에서 톱날이 회전하지 않는다면, 벨트에 문제가 있는 것입니다. 벨트를 살펴보고 교체하려면, 벨트 커버 나사를 제거하십시오. 벨트 커버를 벗기십시오. 벨트의 살이 찢어지거나 망가졌는지 살펴보십시오. 그림 26과 같이 벨트를 압착하여 벨트 탄성을 확인하십시오. 엄지 손가락과 집게손가락으로 확실히 눌렀을 때, 벨트 절반이 거의 닳아야 합니다. 이 탄성을 조정하려면, 여기에 보이는 4개의 필립스 머리 나사를 완전히 풀지 말고 느슨하게 하십시오. 그런 다음, 적절한 탄성이 생길 때까지 모터판 캐스팅 위에 있는 설정 나사를 돌려주십시오. 4개의 나사를 꼭 조여주고 벨트 커버를 교체하십시오.

그림 24



그림 25



그림 26

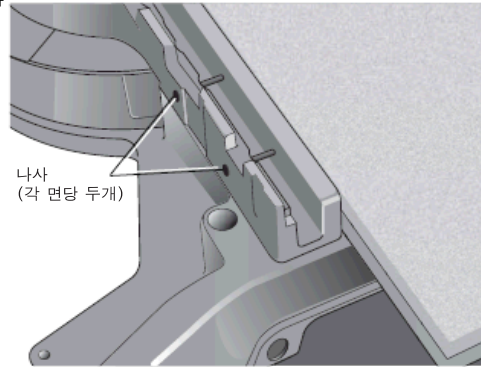

관리

플라스틱 가드 주변에 윤활제나 세척제(특히 스프레이나 에어로졸)를 사용하지 마십시오. 가드에 사용된 폴리카보네이트 물질은 특정 화학물질에 의해 영향을 받습니다.

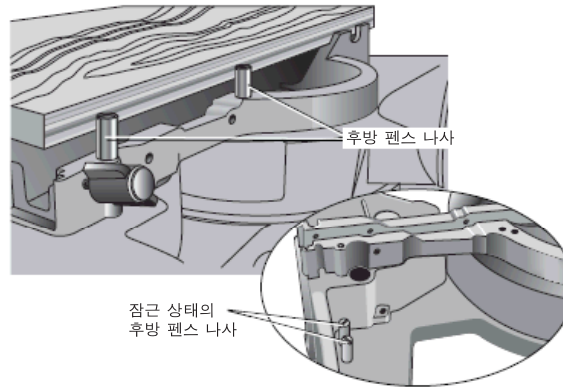
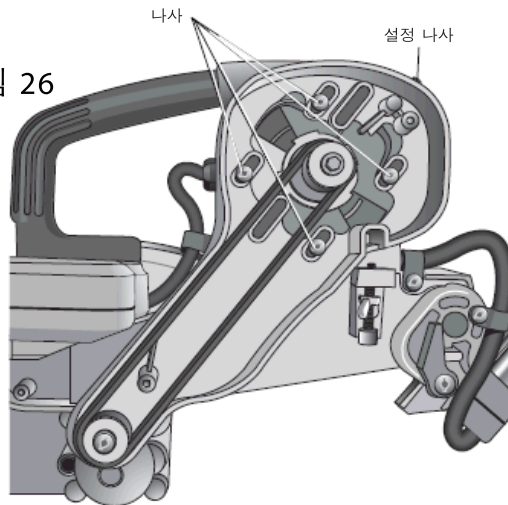
1. 모든 베어링은 봉하십시오. 수명을 위해 윤활처리되며 이후 관리가 필요하지 않습니다.
2. 주기적으로 베이스와 회전 테이블 아래나 주위의 모든 먼지와 목재 파편을 청소하십시오. 부스러기가 통과하도록 구멍이 있지만 일부 먼지들은 쌓이게 됩니다.
3. 브러시는 수년간 사용할 수 있습니다. 브러시를 교체하려면 9쪽을 참고하시거나 가까운 서비스 센터에 가져가십시오. 서비스 센터 위치 목록은 전동공구와 함께 포장됩니다.

서비스 정보

모든 서비스 시 다음 정보들을 이용하십시오.

- 모델 번호:
- 일련 번호
- 구매 날짜와 장소

수리

제품의 안전과 신뢰성을 위해, 수리 및 관리, 조정은 DEWALT 서비스 센터, 기타 서비스 직원에게 받아야 합니다. 항상 동일한 교체 부품을 사용하십시오.

3년 보증

DEWALT는 구매일로부터 3년간 불완전한 제재나 기능으로 인한 결함을 무상으로 수리해 드립니다. 본 보증은 정상적인 사용이나 전동공구의 남용으로 인한 부품 파손은 포함하지 않습니다. 세부 보증 사항 및 수리에 관한 정보를 원하시면 www.dewalt.co.kr을 방문하시거나 080-515-0909 로 전화 주십시오. 본 보증 사항은 부속품이나 수리한 곳에서 발생한 손상, 타인에 의한 손상에는 적용되지 않습니다. 본 보증은 귀하에게 특정 법적 권리를 부여하며 귀하는 특정지역에서 다양한 기타 권리를 가질 수 있습니다. 보증서 외에, DEWALT 전동공구는 다음을 제공합니다.

1년 무상 서비스

DEWALT는 전동공구를 관리할 것이며 구매 후 1년 간 어느 때에나 무상으로 삽입된 텍스트 정상적인 사용으로 인해 닳은 부품을 교체해드립니다.

90일 환불 보증 제도

DEWALT 전동공구, 레이저, 네일러 등의 수행에 어떤 이유로든 완전히 만족하지 않으시면, 영수증을 지참하셔서 구매일로부터 90일 이내에 아무 것도 묻지 않고 환불 받을 수 있습니다.

경고 표시 무상 교체: 경고 표시가 읽기 어렵거나 분실되었을 경우, 080-515-0909 로 전화 주시면 무상으로 교체해드립니다.

특허 고시

다음의 미국 특허 중 하나 이상의 기술을 이용하여 제조되었습니다.

6,823,765	6,101,914	5,907,987	5,375,495
6,810,780	6,035,754	5,862,734	5,285,708
6,520,059	6,032,563	5,582,089	5,199,343

그 외 특허들은 대기 중일 수 있습니다.

제재가 톱날에 끼어 있습니다.	1. 활 모양 제재를 절단합니다.	1. 활 모양 제재를 26쪽에서 설명한 대로두십시오.
------------------	--------------------	-------------------------------

문제 해결 방법

다음 규칙과 지침을 따르십시오.

문제	잘못된 점	해결책
톱이 작동하지 않습니다.	1. 톱이 전원에 연결되어 있지 않습니다. 2. 퓨즈가 끊기거나 회로 차단기가 작동합니다. 3. 코드가 손상되었습니다.	1. 톱을 전원에 연결하십시오. 2. 퓨즈를 교체하거나 회로 차단기를 재설정하십시오. 3. 서비스 센터에서 코드를 교체하십시오.
톱이 만족스럽게 절단하지 않습니다.	4. 브러시가 닳았습니다. 1. 톱날이 무딥니다.	4. 서비스 센터에서 브러시를 교체하거나 22쪽의 지침대로 자신이 교체하십시오. 1. 톱날을 교체하십시오. 14쪽을 보십시오.
	2. 톱이 거꾸로 꽂혀 있습니다.	2. 톱날을 돌려있습 주십시오. 14쪽을 보십시오.
	3. 톱날에 고무나 송진이 있습니다.	3. 톱날을 제거하고 테레빈유와 거친 강철 스펀 또는 가정의 오븐 세척제로 닦아주십시오
	4. 작업에 부적절한 톱날입니다.	4. 톱날 형태를 바꾸십시오. 14쪽을 보십시오
톱날이 제 속도가 나지 않습니다.	1. 연장 코드가 너무 가볍거나 너무 길니다. 2. 전류가 낮습니다.	1. 알맞은 크기의 코드로 교체하십시오. 17쪽을 보십시오. 2. 전기회사에 연락하십시오.
기계가 과도하게 진동합니다.	1. 톱이 스탠드나 작업대에 확실히 고정되어 있지 않습니다. 2. 스탠드나 작업대가 고르지 않습니다.	1. 모든 고정 부품을 조이십시오. 14쪽을 보십시오. 2. 평평한 표면을 다시 두십시오. 14쪽을 보십시오.
	3. 톱날이 손상되었습니다.	3. 톱날을 교체하십시오. 14쪽을 보십시오
정확한 각도 절단이 되지 않습니다.	1. 각도가 바르게 조정되어 있지 않습니다. 2. 톱날이 펜스에 수직이 아닙니다. 3. 톱날이 테이블에 평행하지 않습니다.	1. 확인하고 조정하십시오. 21쪽을 보십시오. 2. 확인하고 조정하십시오. 21쪽을 보십시오. 3. 펜스를 확인하고 조정하십시오. 21쪽을 보십시오.
	4. 작업 대상물이 움직입니다.	4. 작업대상물을 펜스에 확실히 조여주거나 고무 시멘트로 펜스에 120 석질의사포를 붙이십시오.

