

DEWALT®

370122 - 42 BLT

DWE7492

Eesti keel	(Originaaljuhend)	9
Lietuvių	(Originalios instrukcijos vertimas)	23
Latviešu	(Tulkojums no rokasgrāmatas oriģinālvalodas)	38
Русский язык	(Перевод с оригинала инструкции)	53

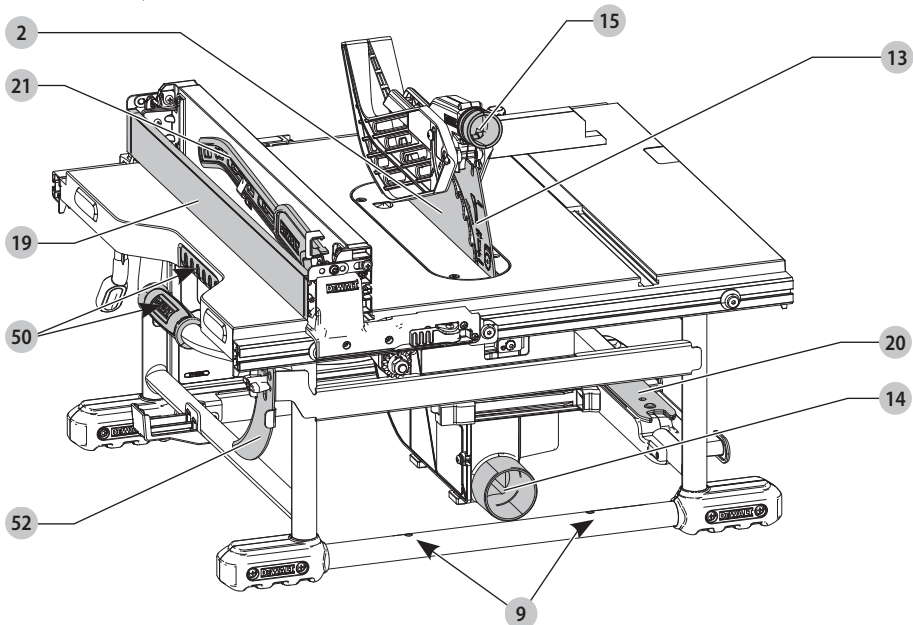
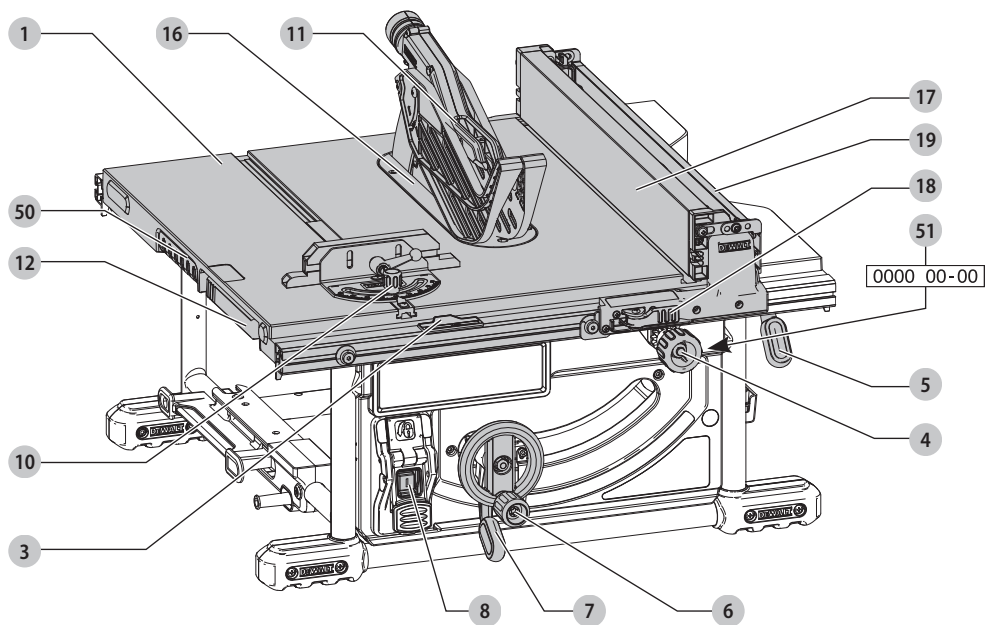

Joonis / Pav. / Attëls / Рисунок С

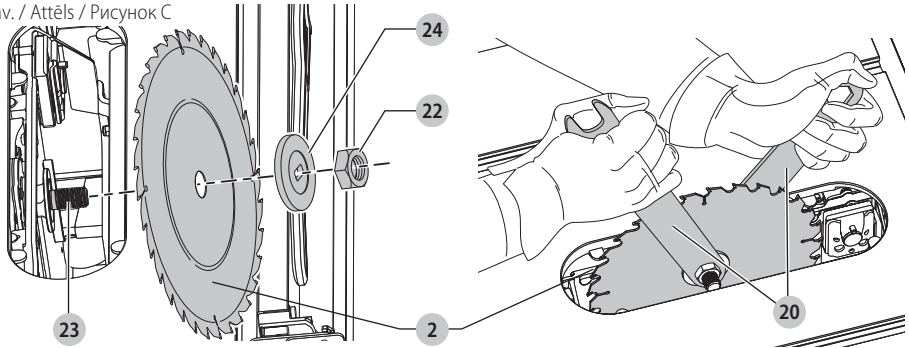

Joonis / Pav. / Attëls / Рисунок D

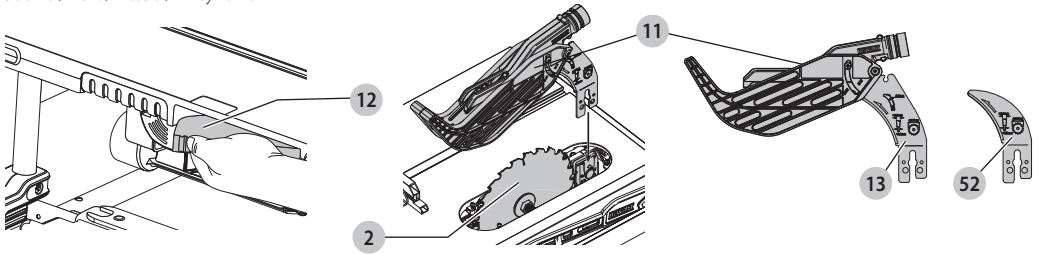

Joonis / Pav. / Attëls / Рисунок E

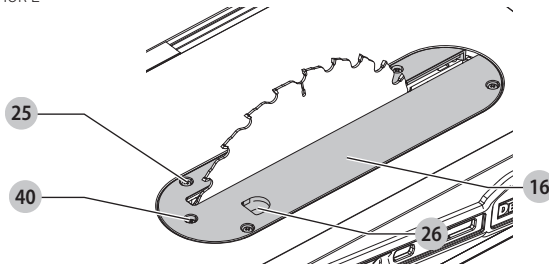

Joonis / Pav. / Attëls / Рисунок F

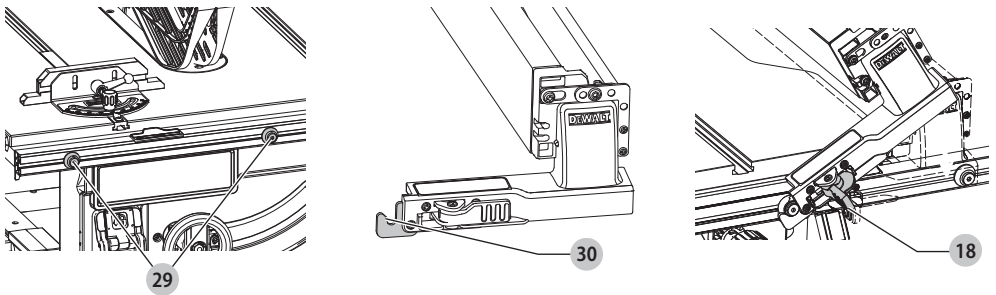

Joonis / Pav. / Attēls / Рисунок G

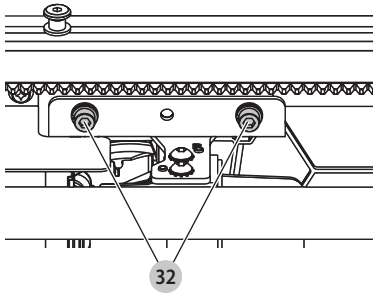

Joonis / Pav. / Attēls / Рисунок H

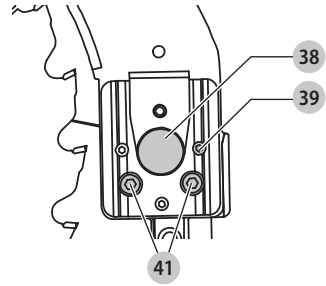

Joonis / Pav. / Attēls / Рисунок I

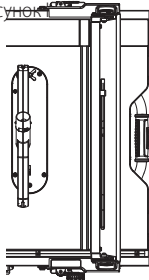

Pos 1

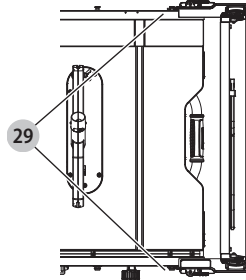

Pos 2

Joonis / Pav. / Attēls / Рисунок J

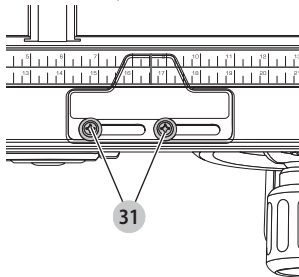

Joonis / Pav. / Attēls / Рисунок K

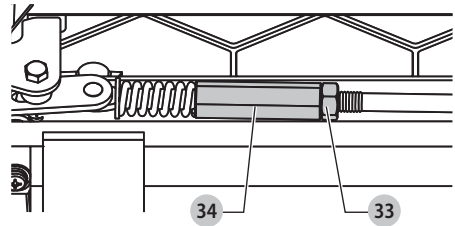

Joonis / Pav. / Attēls / Рисунок L

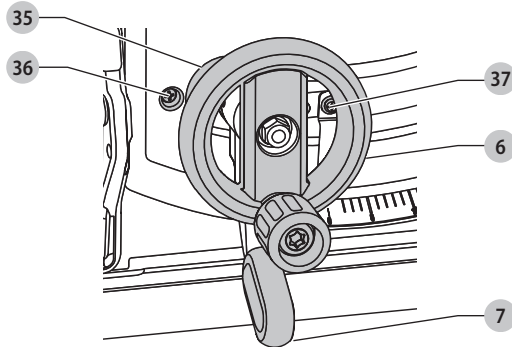

Joonis / Pav. / Attēls / Рисунок M

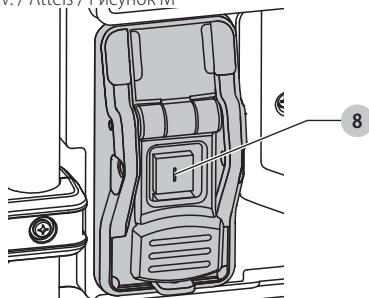

Joonis / Pav. / Attēls / Рисунок N

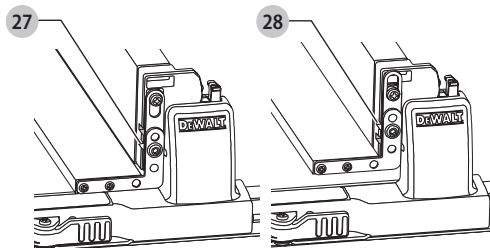

Joonis / Pav. / Attēls / Рисунок O

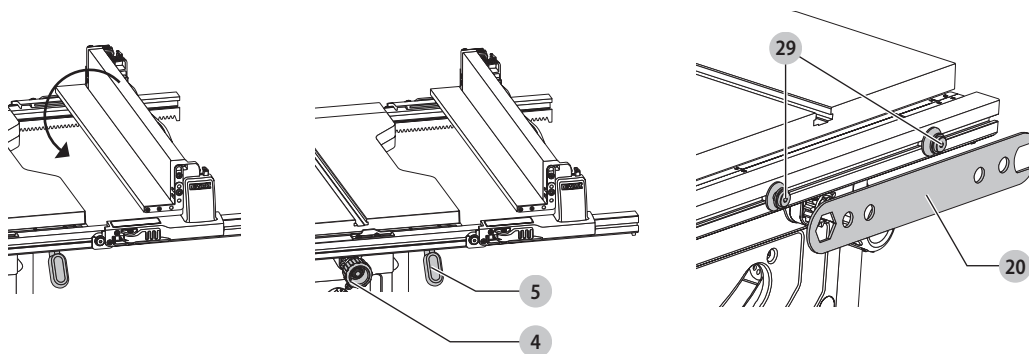

Joonis / Pav. / Attēls / Рисунок P

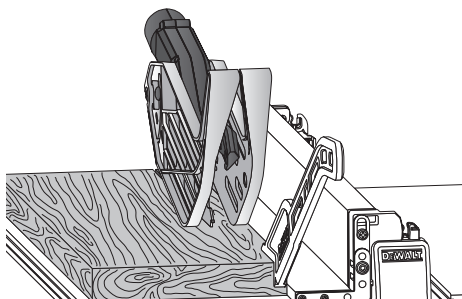

Joonis / Pav. / Attēls / Рисунок Q

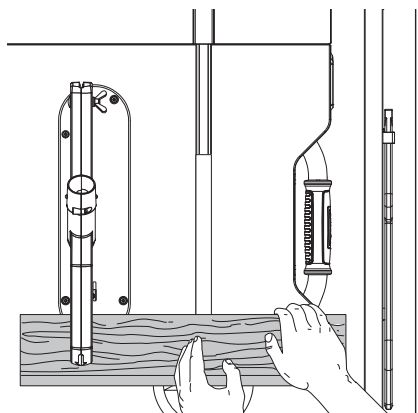

Joonis / Pav. / Attëls / Рисунок R

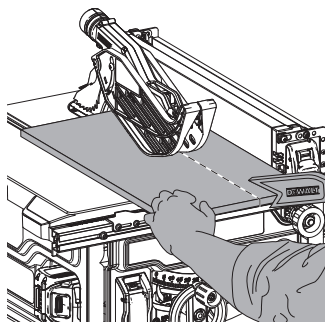

Joonis / Pav. / Attëls / Рисунок S

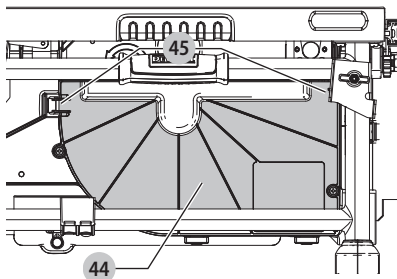

Joonis / Pav. / Attëls / Рисунок T

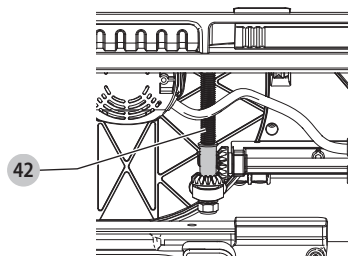

Joonis / Pav. / Attëls / Рисунок U

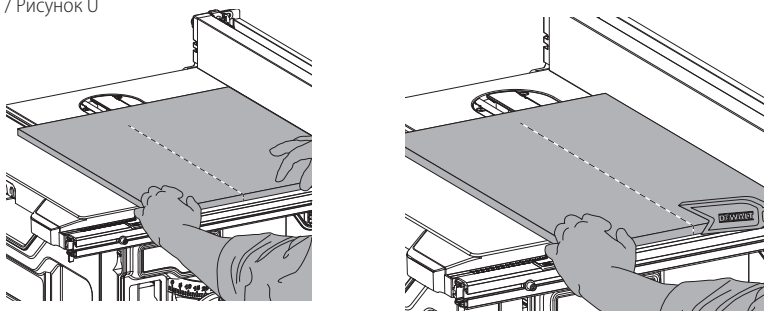

Joonis / Pav. / Attëls / Рисунок V

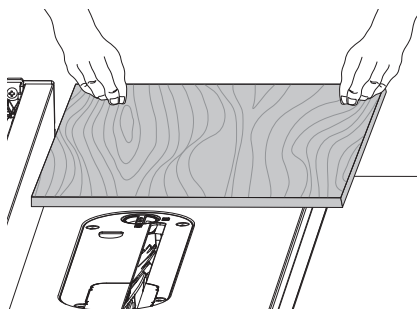

Joonis / Pav. / Attēls / Рисунок W

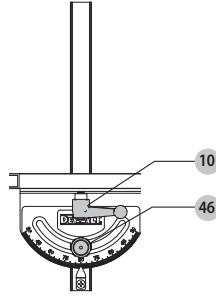
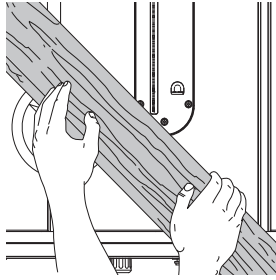

Joonis / Pav. / Attēls / Рисунок X

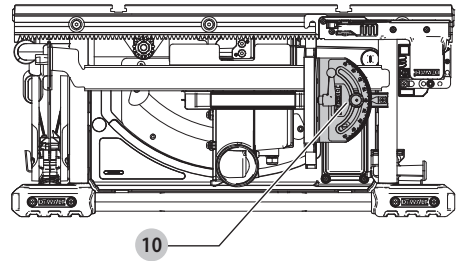
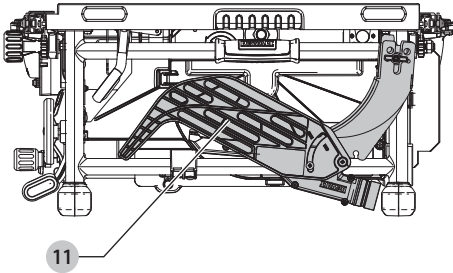

Joonis / Pav. / Attēls / Рисунок Y

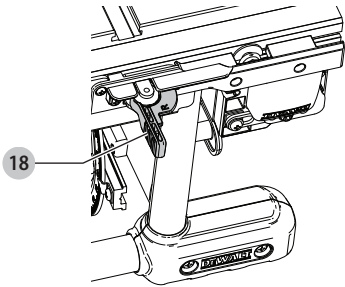

Joonis / Pav. / Attēls / Рисунок Z

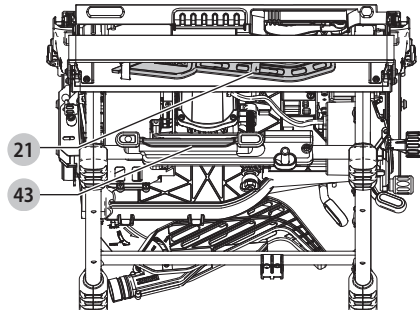

Joonis / Pav. / Attēls / Рисунок AA

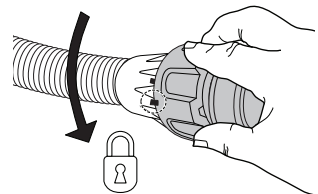
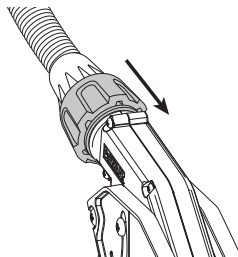
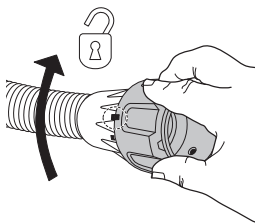

LAUSAAG

DWE7492

Õnnitlused!

Olete valinud DeWALTi tööriista. Aastatepikkused kogemused, põhjalik tootearendus ja innovatsioon teevad DeWALTist ühe usaldusväärsema partneri professionaalsetele elektritööriistade kasutajatele.

Tehnilised andmed

		DWE7492- QS/GB	DWE7492- LX
Pinge	V _{AC}	230	115
Tüüp		1	1
Mootori võimsus (sisend)	W	2000	1700
Mootori võimsus (väljund)	W	1200	800
Tühikäigukiirus	p/min	4800	4800
Ketta läbimõõt	mm	250	250
Ketta ava	mm	30	30
Ketta paksus	mm	2,0	2,0
Kiilnoa paksus	mm	2,3	2,3
Lõikesigavus 90° juures	mm	77	77
Lõikesigavus 45° juures	mm	55	55
Kaldenurk	°	45–90	45–90
Maksimaalne kaldenurk	°	45–90	45–90
Lõikenurk	°	30–90	30–90
Pikisaagimisjõudlus	mm	825	825
Üldmõõtmed	mm	680 x 650 x 330	680 x 650 x 330
Kaal	kg	26,5	26,5

Müraäärtused (kolme telje vektorsumma) vastavalt standardile EN62841-3-1:

L _{PA} (helirõhu tase)	dB(A)	92,0	92,0
L _{WA} (helivõimsuse tase)	dB(A)	105,2	105,2
K (antud helitaseme määramatus)	dB(A)	2	2

Teabelehel esitatud müratase on mõõdetud vastavalt standardis EN62841 toodud standardtestile ja seda võib kasutada tööriistade võrdlemiseks. Seda võib kasutada mõju esmasel hindamisel.

! **HOIATUS!** Avaldatud müratase puudutab tööriista põhikarandusi. Kui aga tööriista kasutatakse muul viisil, erinevate lisatarvikutega või kui seda on halvasti hooldatud, võib müratase erineda. Sellisel juhul võib vibratsiooni mõju kogu tööaja kestel olla märkimisväärselt tugevam.

Vibratsiooni mõju hindamisel tuleb arvesse võtta ka seda aega, mil tööriist on välja lülitatud või töötab tühikäigul.

See võib märkimisväärselt vähendada vibratsiooni kogu tööaja kestel.

Määrake kindlaks täiendavad ohutusmeetmed kasutaja kaitsmiseks vibratsiooni mõjude eest: tööriistade ja tarvikute hooldamine, käte hoidmine soojas ja tööprotsesside korraldus.

EÜ vastavusdeklaratsioon

Masinadirektiiv



Lausaag DWE7492

DeWALT kinnitab, et jaotises „**Tehnilised andmed**“ kirjeldatud seadmed vastavad järgmistele nõuetele: 2006/42/EÜ, EN62841-1:2015 + AC:2015, EN62841-3-1:2014 + AC:2015.

Need seadmed vastavad ka direktiividele 2014/30/EL ja 2011/65/EL. Lisateabe saamiseks kontakteeruge DeWALTiga alltoodud aadressil või vaadake kasutusjuhendi tagaküljel olevat infot.

Allkirjutanu vastutab tehnilise toimiku koostamise eest ja on vormistanud deklaratsiooni DeWALTi nimel.

Markus Rompel
Tehnoloogiajuht
DeWALT, Richard-Klinger-Straße 11,
D-65510, Idstein, Saksamaa
26.06.2018



HOIATUS! Vigastusohu vähendamiseks lugege kasutusjuhendit.

Definitsioonid. Ohutusjuhised

Allpool toodud määratlused kirjeldavad iga märksõna olulisuse astet. Palun lugege juhendit ja pöörake tähelepanu nendele sümbolitele.



OHT! Tähistab tõenäolist ohuolukorda, mis juhul, kui seda ei väldita, **lõppeb surma või raske kehavigastusega**.



HOIATUS! Tähistab võimalikku ohuolukorda, mis juhul, kui seda ei väldita, **võib lõppeda surma või raske kehavigastusega**.



ETTEVAATUST! Tähistab võimalikku ohuolukorda, mis juhul, kui seda ei väldita, **võib lõppeda kerge või keskmise raskusastmega kehavigastusega**.

NB! Osutab kasutusviisile, mis ei seostu kehavigastusega, kuid mis võib põhjustada varalist kahju.



Tähistab elektrilöögiohtu.



Tähistab tuleohtu.

Elektritööriistadega seotud üldised hoiatused



HOIATUS! Lugege kõiki selle elektritööriistaga kaasas olevaid hoiatusi, juhiseid, jooniseid ja spetsifikatsioone. Kõigi juhiste täpne järgimine aitab vältida elektrilöögi, tulekahju ja/või raske kehavigastuse ohtu.

HOIDKE KÕIK HOIATUSED JA JUHISED TULEVIKU TARVIS ALLES

Hoiatuses kasutatud mõiste „elektritööriist“ viitab võrgutoitel töötavatele (juhtmega) ja akutoitel töötavatele (juhtmeta) elektritööriistadele.

1) Tööpiirkonna ohutus

- Tööpiirkond peab olema puhas ja hästi valgustatud.** Korralageduse ja puuduliku valgustuse korral võivad kergesti juhtuda õnnetused.
- Ärge kasutage elektritööriistu plahvatusohtlikus keskkonnas, näiteks tuleohtlike vedelike, gaaside või tolmu läheduses.** Elektritööriistad tekitavad sädemeid, mis võivad tolmu või auru süüdata.
- Hoidke lapsed ja kõrvalised isikud elektritööriista kasutamise ajal eemal.** Tähelepanu hajumisel võite kaotada tööriista üle kontrolli.

2) Elektriohutus

- Elektritööriista pistikud peavad sobima pistikupesaga. Ärge muutke pistikut mis tahes moel. Ärge kasutage maandatud elektritööriistade puhul adapterpistikut.** Muutmata pistikud ja sobivad pistikupesad vähendavad elektrilöögi ohtu.
- Vältige kokkupuudet maandatud pindadega, nagu torum, radiaatorid, pliigid ja külmikud.** Elektrilöögi saamise oht suureneb, kui teie keha on maandatud.
- Vältige elektritööriistade sattumist vihma või niiskuse kätte.** Elektritööriista sattunud vesi suurendab elektrilöögi ohtu.
- Kasutage toitejuhet õigesti. Ärge kunagi kasutage elektritööriista juhet selle kandmiseks, tõmbamiseks ega pistiku eemaldamiseks vooluvõrgust. Kaitske juhet kuumuse, õli, teravate servade ja liikuvate osade eest.** Kahjustatud või sassis juhtmed suurendavad elektrilöögi ohtu.
- Kui töötate tööriistaga väljas, kasutage kindlasti välitingimustesse sobivat pikendusjuhet.** Välitingimustesse sobiva pikendusjuhtme kasutamine vähendab elektrilöögi ohtu.

- Kui elektritööriistaga töötamine niiskes keskkonnas on vältimatu, kasutage rikkevoolukaitsmega kaitstud voolutoideid.** Rikkevoolukaitsme kasutamine vähendab elektrilöögi ohtu.

3) Isiklik ohutus

- Olge tähelepanelik, jälgige pidevalt, mida teete, ning kasutage elektritööriista mõistlikult. Ärge kasutage elektritööriista väsinuna ega alkoholi, narkootikumide või arstimate mõju all olles.** Kui elektritööriistaga töötamise ajal tähelepanu kas või hetkeks hajub, võite saada raskeid kehavigastusi.
- Kasutage isikukaitselahendeid. Kandke alati kaitseprille.** Isikukaitselahendid, nagu tolmu mask, mittelbibesivad jalanõud, kiiver ja kõrvaklapid, vähendavad vastavates tingimustes kasutamisel tervisekahjustusi.
- Vältige tööriista ootamatut käivitumist. Veenduge enne tööriista ühendamist vooluvõrku ja/või aku paigaldamist, et lüliti on väljalülitatud asendis.** Kandes tööriista, sõrm lüliti, või ühendes teiteallikaga tööriista, mille lüliti on tööasendis, võib juhtuda õnnetus.
- Enne elektritööriista sisselülitamist eemaldage kõik reguleerimis- ja mutrivõtmed.** Tööriista pöörleva osa külge jäetud reguleerimis- või mutrivõti võib tekitada kehavigastusi.
- Ärge küünitage. Seiske alati kindlalt jalgel ja hoidke tasakaalu.** Siis on võimalik ettearvamatus olukordades tööriista paremini valitseda.
- Kandke nõuetekohast riietust. Ärge kandke lehvivaid rõivaid ega ehteid. Hoidke juuksed, riided ja kindad liikuvatest osadest eemal.** Lehvivad riided, ehted ja pikad juuksed võivad jääda liikuvate osade vahele.
- Kui seadmetega on kaasas tolmuemaldusliidesed ja kogumisseadmed, siis veenduge, et need on ühendatud ja õigesti kasutatavad.** Tolmukogumisseadme kasutamine võib vähendada tolmu ohtu.
- Hoolimata tööriistade sagedasel kasutamisel omandatud vilumusest ei tohi muutuda lohakaks ja eirata tööohutusnõudeid.** Isegi hetkeline hooletus võib lõppeda raskete vigastustega.

4) Elektritööriistade kasutamine ja hooldamine

- Ärge koormake elektritööriista üle. Kasutage konkreetseks otstarbeks sobivat elektritööriista.** Elektritööriist töötab paremini ja ohutumalt võimsusel, mis on tööks ette nähtud.
- Ärge kasutage elektritööriista, kui seda ei saa lülitist sisse ja välja lülitada.** Elektritööriist, mida ei saa juhtida lülitist, on ohtlik ja vajab remonti.
- Enne reguleerimist, tarvikute vahetamist ja tööriista hoiulepanemist eemaldage tööriist vooluvõrgust ja/või eemaldage aku, kui see on eemaldatav.** Nende ettevaatusabinõude rakendamine vähendab elektritööriista ootamatut käivitumise ohtu.

- d) **Hoidke kasutusel mitteolevaid elektritööriistu lastele kättesaamatus kohas. Ärge lubage tööriista kasutada inimestel, kes tööriista ei tunne või pole lugenud seda kasutusjuhendit.** Oskamatutes kätes on elektritööriistad ohtlikud.
- e) **Elektritööriistu ja tarvikuid tuleb hooldada. Veenduge, et liikuvad osad on õiges asendis ega ole kinni kiilunud, detailid on terved ja puuduvad muud tingimused, mis võivad mõjutada tööriista tööd. Kahjustuste korral laske tööriista enne edasist kasutamist remontida.** Paljude õnnetuste põhjuseks on halvasti hooldatud elektriseadmed.
- f) **Hoidke löiketarvikud terava ja puhtana.** Õigesti hooldatud, teravate lõikeservadega löiketarvikud kiiluvad väiksema tõenäosusega kinni ja neid on lihtsam juhtida.
- g) **Kasutage elektritööriista, lisaseadmeid, löiketerasid jms vastavalt käesolevatele juhistele, võttes arvesse töötingimusi ja teostatavat tööd.** Tööriista kasutamine mittesihotstarbelselt võib põhjustada ohtlikke olukordi.
- h) **Hoidke käepidemed ja haardepinnad kuivad, puhtad ning vabad õlist ja märest.** Libedad käepidemed ja haardepinnad ei võimalda tööriista ohutut käsitsemist ja juhtimist ootamatutes olukordades.

5) Teenindus

- a) **Laske tööriista korrapäraselt hooldada kvalifitseeritud remonditöökojas ja kasutage ainult originaalvaruosi.** Nii tagate elektriseadme ohutuse.

Ohutusnõuded lausaagide kasutamisel

1) Kaitsekatetega seotud hoiatused

- a) **Kaitsekatteid ei tohi eemaldada. Kaitsekatted peavad olema töökorras ja korralikult paigaldatud.** Kaitsekate, mis on lahti, kahjustatud või ei tööta korralikult, tuleb parandada või asendada.
- b) **Kasutage läbivate lõigete tegemisel alati saeketta kaitsekatet, kiilnuga ja tagasilöögivastaseid pörklinke.** Kui detail lõigatakse saekettaga täielikult läbi, siis aitavad kaitsekatted ja muud ohutusvahendid vähendada vigastuste ohtu.
- c) **Paigaldage kaitsesüsteem viivitamata, kui olete lõpetanud töö, mis nõuab kaitsekatte, kiilnoa ja/või tagasilöögivastase seadme eemaldamist (näiteks astmete lõikamine).** Kaitsekate, kiilnuga ja tagasilöögivastane seade aitavad vähendada vigastuste ohtu.
- d) **Enne lüliti sisselülitamist veenduge, et saeketas ei puutu vastu kaitsekatet, kiilnuga ega töödeldavat detaili.** Nende esemete tahtmatu kokkupuude saekettaga võib põhjustada ohtliku olukorra.
- e) **Reguleerige kiilnuga vastavalt selles kasutusjuhendis toodud kirjeldusele.** Vale vahekauguse, asetuse ja joonduse korral ei pruugi kiilnuga tagasilöögi tõenäosust vähendada.
- f) **Et kiilnuga ja tagasilöögivastased pörklingid toimiks, peavad need olema detailiga kontaktis.** Kiilnuga ja tagasilöögivastased pörklingid on ebaefektiivsed, kui lõigatav detail on nendega haakumiseks liiga lühike. Nendel tingimustel ei aita kiilnuga ja tagasilöögivastased pörklingid tagasilööki vältida.
- g) **Kasutage kiilnoaga sobivat saeketast.** Selleks, et kiilnuga toimiks, peab saeketta läbimõõt vastama kiilnoale ja ketas peab olema kiilnoast õhem ning ketta lõikelaius peab olema suurem kui kiilnoa paksus.

2) Lõikamisega seotud hoiatused

- a)  **OHT! Ärge kunagi asetage sõrmi ega käsi saeketta lähedusse ega sellega ühele joonele.** Hetkelse tähelepanematus korral või libastumisel võib käsi sattuda vastu saeketast, mis võib lõppeda raskete kehavigastustega.
- b) **Söötke detail saeketta või lõikuri ette ainult vastu pöörlemissuunda.** Kui sööta detaili samas suunas, kuhu poole saeketas laua kohal pöörleb, võidakse detail ja käsi tõmmata vastu saeketast.
- c) **Ärge kunagi kasutage nurgafiksaatorit detaili söötmiseks pikisaagimisel ega pikisaagimisjuhikut pikkuse piirajana, kui teete nurgafiksaatoriga ristilõikeid.** Detaili juhtimine korraga pikisaagimisjuhiku ja nurgafiksaatoriga suurendab saeketta kinnikiilumise ja tagasilöögi tõenäosust.
- d) **Pikisaagimisel rakendage detaili edasi lükates jõudu alati juhiku ja saeketta vahel.** Kasutage lükkamispulka, kui juhiku ja saeketta vaheline kaugus on väiksem kui 150 mm, ja lükkamisklotsi, kui see vahemaad on alla 50 mm. Abiseadmed hoiavad kätt saekettast ohutul kaugusel.
- e) **Kasutage ainult tootja poolt pakutavat või vastavate juhisteh kohaselt valmistatud lükkamispulka.** See lükkamispuhk hoiab käe saekettast piisaval kaugusel.
- f) **Ärge kunagi kasutage kahjustunud või sisselõikega lükkamispulka.** Kahjustunud lükkamispuhk võib puruneda, mille tagajärjel võib käsi vastu saeketast libiseda.
- g) **Ärge tehke ühtki lõiget töödetaali käes hoides. Kasutage detaili paigutamiseks ja juhtimiseks alati kas pikisaagimisjuhikut või nurgafiksaatorit.** Ainult käte abil tähendab seda, et pikisaagimisjuhiku või nurgafiksaatori asemel oma toetatakse või juhitakse detaili kätega. Vabalt käes hoides saagimine põhjustab valesti joondumist, kinnikiilumist ja tagasilööki.
- h) **Ärge kunagi sirutage kätt ümber ega üle saeketta.** Detaili järele küünitades võite kogemata puutuda vastu liikuvat saeketast.
- i) **Pikas ja/või laiad detailid tuleb saelaua taga ja/või külgedel toetada, et need kooldu ei vajuks.** Pika ja/või laia detaili puhul võib see üle laua serva kalduda, mis põhjustab kontrolli kaotamist, saeketta kinnikiilumist ja tagasilööki.
- j) **Lükake detaili edasi ühtlase kiirusega. Ärge painutage ega väänake töödeldavat detaili.**

Kinnikiilumise korral lülitage seade kohe välja, eemaldage vooluvõrgust ja kõrvaldage ummistus.

Saeketta kinnikiilumine detailis võib põhjustada tagasilöögi või mootori seiskumise.

- k) **Ärge eemaldage äralõigatud materjali tükke, kui saag töötab.** Materjal võib jääda juhiku või saeketta ja kaitsekatte vahele, tõmmates sõrmed vastu saeketast. Lülitage saag välja ja oodake enne materjali eemaldamist, kuni saeketas peatub.
- l) **Alla 2 mm paksuste detailide pikisaagimisel kasutage laua vastas lisajuhikut.** Õhuke detail võib kiiluda pikisaagimisjuhiku alla ja tekitada tagasilöögi.

3) Tagasilöögi põhjused ja seonduvad hoiatused

Tagasilöök on detaili äkiline reaktsioon saeketta pitsumise või kinnikiilumise tagajärjel või kui lõikejoon on saeketta suhtes viltu või osa detailist kiilub saeketta ja pikisaagimisjuhiku või mõne muu fikseeritud objekti vahele.

Kõige sagedamini kerkib detail tagasilöögi korral saeketta tagumise osa tõttu laualt üles ja paiskub seadme kasutaja suunas.

Tagasilöök on sae valesti kasutamise ja/või ebaõigete töövõtete tagajärg ja seda saab vältida, võttes kasutusele õiged alltoodud meetmed.

- a) **Ärge kunagi seiske saekettaga ühel joonel. Seiske alati saeketta samal küljel, kus paikneb juhik.** Tagasilöögi mõjul võib detail paiskuda suurel kiirusel inimese poole, kes seisab saeketta ees ja sellega ühel joonel.
- b) **Ärge kunagi sirutage kätt üle saeketta ega selle taha, et detaili tõmmata või toestada.** On oht riivata kogemata saeketast või tagasilöögi mõjul võivad sõrmed sattuda vastu ketast.
- c) **Ärge kunagi hoidke ega suruge äralõigatavat detaili vastu pöörlevat saeketast.** Ärälõigatava detaili surumisel vastu saeketast võib tekkida pitsumine ja tagasilööki.
- d) **Joondage juhik saekettaga paralleelselt.** Valesti joondatud juhik surub detaili vastu saeketast ja põhjustab tagasilöögi.
- e) **Kasutage abiplaati detaili suunamiseks laua ja juhiku vastu, kui teete mitteläbivaid lõikeid, näiteks astmete lõikamisel.** Abiplaat aitab detaili tagasilöögi korral valitseda.
- f) **Toestage suured tahvlid, et vähendada saeketta pitsumise ja tagasilöögi ohtu.** Suured tahvlid kipuvad oma raskuse all kaarduma. Kõigi üle laua ulatuvate tahvli osade alla tuleb panna toed.
- g) **Kui lõikate detaili, mis on väändunud, kooldunud, oksakohtadega või millel pole sirget serva nurgafiksaatori või juhiku abil juhtimiseks, tuleb olla eriti ettevaatlik.** Kooldunud, oksakohtadega või väändunud detail on ebastabiilne ja põhjustab saejälje ja ketta ebaõiget joondust, kinnikiilumist ja tagasilööki.
- h) **Ärge kunagi lõigake korraga mitut detaili, hoides neid vertikaalselt või horisontaalselt üksteise vastas.** Saeketas võib takerduda ühe või mitme tüki külge ja põhjustada tagasilöögi.

- i) **Kui ketas on sae taaskäivitamisel töödetailis, seadke see lõigatud sälgu keskele nii, et saehambad ei ole materjali vastas.** Saeketta pitsumisel võib detail üles kerkida ja tekkida tagasilööki, kui saag uuesti käivitatakse.
- j) **Hoolitsege, et saekettad oleksid puhtad, teravad ja korralikult seadistatud. Ärge kunagi kasutage kõveraid saekettaid ega pragudega või katkiste hammastega kettaid.** Teravad ja korralikult seadistatud saekettad vähendavad kinnikiilumist, seiskumist ja tagasilööki.

4) Lauasaie käsitsemisega seotud hoiatused

- a) **Lülitage lausaag välja ja ühendage see toiteallikast lahti, enne kui eemaldate laua vahetüki, vahetate saeketast või reguleerite kiilnuga, tagasilõigivastaseid pörklinke või saeketta kaitsekattet või kui jätate seadme järelevalveta.** Ettevaatusabinõud aitavad vältida õnnetusi.
- b) **Ärge kunagi jätke töötavat lausaagi järelevalveta. Lülitage see välja ja ärge lahkuge selle juurest enne, kui see on täielikult seiskunud.** Järelevalveta jäetud töötav saag kujutab kontrollimatut ohtu.
- c) **Paigutage lausaag hästi valgustatud ja loodis pinnale, kus teil on kindel jalgealune ja saate tasakaalu hoida. See tuleb paigaldada kohta, kus on töödetaili käsitsemiseks piisavalt ruumi.** Kitsas ja pimedas ümbruses ning ebaühtlase libeda põranda puhul võivad kergemini juhtuda õnnetused.
- d) **Saepingi ja/või tolmu kogumisseadme alt tuleb pidevalt eemaldada saepuru.** Kuhjuv saepuru on tuleohtlik ja võib ise süttida.
- e) **Lauasaag peab olema kinnitatud.** Kui lausaag ei ole korralikult fikseeritud, võib see nihkuda või ümber minna.
- f) **Enne sae sisselülitamist eemaldage laualt tööriistad, puidujäädid jms.** Tähelepanu kõrvaesunamine või a potentsiaalne takerdumine võib olla ohtlik.
- g) **Kasutage alati õige suurusega ja võlliava õige kujuga (rombikujuline versus ümar) saekettaid.** Kettad, mis ei vasta sae paigaldussüsteemile, töötavad ekstsentriliselt, mistõttu kaob kontroll.
- h) **Ärge kunagi kasutage kahjustunud või valesid saeketta paigaldamise vahendeid, nagu äärikud, saeketta seibid, poldid või mutrid.** Need paigaldusvahendid on konstrueeritud spetsiaalselt teie sae jaoks, et tagada ohutu kasutamine ja optimaalne sooritus.
- i) **Ärge kunagi seiske lausaie peal ega kasutage seda jalapingina.** Kui tööriist ümber läheb või kui puutute kogemata lõikeseadme vastu, võib see lõppeda raskete vigastustega.
- j) **Veenduge, et saeketas on paigaldatud nii, et see pöörleb õiges suunas. Ärge kasutage laudsaagi lihvketaste, traatharjade ega poleerimisketastega Sobimatu saeketta paigaldamine või muude kui soovitatud tarvikute kasutamine võib lõppeda raskete vigastustega.**

Täiendavad ohutusnõuded lausaagide kasutamisel



HOIATUS! Plastmassi, maltspuidu ja muude materjalide lõikamisel võib sulanud materjal koguneda teraotsetele ja saeketale, suurendades lõikamise ajal ketta ülekuumenemise ja kinnikiilumise ohtu.

- **Vältige ebaloomulikke asendeid, mille puhul võib käsi äkilisel libisemise korral sattuda vastu ketast.**
- **Ärge üritage eemaldada saelauaal pöörleva saeketta läheduses olevat materjali.**
- **Ärge kunagi sirutage kätt ümber lõikeseadme ega selle taha, et detaili paigal hoida.**
- **Hoidke käsivarsi, käelabasid ja sõrmi kettast eemal, et vältida raskeid vigastusi.**
- **Detaili lõikamiseks läbi sae kasutage sobivat lõikamispulka.** Lõikamispulk on puidust või plastist pulk, tihtipeale ise valmistatud, mida tuleks kasutada alati, kui detaili suuruse või kuju tõttu satuksid käed midu kettast vähem kui 152 mm kaugusele.
- **Detaili juhtimiseks ja valitsemiseks kasutage fiksaatoreid, näpitsaid, klambreid või abiplaate.** Teie tööriista jaoks sobivaid tarvikuid saab lisatasu eest edasimüüjalt või volitatud teeninduskeskusest.
- **Ärge teostage pikisaagimist, ristlõikeid ega muid toiminguid detaili vabalt käes hoides.**
- **Ärge kunagi sirutage kätt ümber ega üle pöörleva saeketta.**
- **Stabiilsus.** Enne kasutamist veenduge, et lausaag on korralikult kinnitatud kindla pinna külge ja ei liigu.
- **Lauasae peaks paigaldama ainult tasasele ja stabiilsele pinnale.** Tööpiirkonnas ei tohi olla takistusi ja komistamist põhjustavaid esemeid. Sae vastu ei tohi toetada mingeid materjale ega tööriistu.
- **Ärge kunagi lõigake metalli, tsementplaate ega müüritist.** Teatud tehismaterjalide lõikamisel lausaaga tuleb järgida spetsiaalseid juhiseid. Järgige alati tootja soovitusi. Selle tagajärjel võite kahjustada saagi ja saada kehavigastusi.
- **Ärge paigaldage müüritisele mõeldud teemantketast ja ärge üritage kasutada lausaagi märgsaagimiseks.**
- **Alati peab kohale fikseeritud olema nõuetekohane lõhikplaat, et vähendada detaili õhkupaiskumise ja vigastuste ohtu.**
- **Saekettaid käsitsedes kandke kindaid.**
- **Kasutage ettenähtud otstarbeks sobivat saeketast.** Ketast peab pöörlema sae esikülje suunas. Kinnitage alati korralikult ketta võllimutter. Enne kasutamist kontrollige, et kettal ei oleks pragusid ega puuduvaid hambaid. Ärge kasutage kahjustunud ega nüri ketast.
- **Ärge kunagi üritage vabastada seiskunud saeketast, kui te ei ole eelnevalt seadet välja lülitanud ja toiteallikast lahti ühendanud.** Kui detail või ärälõigatud tükk jääb kettakaitsme sisse kinni, lülitage saag välja ja oodake, kuni ketas on peatunud, enne kui kettakaitsme üles tõstate ja kinnijäänud tüki eemaldate.

- **Ärge kunagi käivitage seadet, kui detail on saeketta vastas, et vähendada detaili õhkupaiskumise ja kehavigastuste ohtu.**
- **Ärge hoidke ühtki kehaosa kettaga ühel joonel.** Kehavigastuste oht. Seiske ükskõik kummal pool ketta kõrval.
- **Masina töötamise ajal ei tohi kunagi teha lauul/ tööpiirkonnas paigutus-, komplekteerimis- ega seadistustöid.** Äkilisel libisemisel võib käsi sattuda vastu ketast. Tagajärjeks võib olla raske vigastus.
- **Sae töötamise ajal ei tohi kunagi teha mingeid reguleerimisi, nagu juhiku ümberpaigutamine või eemaldamine, kaldenurga fiksaatori reguleerimine või ketta kõrguse kohandamine.**
- **Puhastage laud/tööpiirkond enne seadme juurest lahkumist.** Lukustage lüliti väljalülitatud asendisse ja lahutage tööriist toiteallikast, et vältida volitamata kasutamist.
- **Enne lõikamist lukustage alati juhik ja kaldenurga regulaator.**
- **Vältige saeketta hammaste ülekuumenemist.** Hoidke materjali liikumises ja juhikuga paralleelselt. Ärge avaldage kettale lõikamiseks survet.
- **Kui lõikate plastmassi, vältige plasti sulatamist.**
- **Ärge jätke pikka tahvlit (või muud detaili) toestamata, nii et plaadi vetrumisel muutub selle asend lauul, mis võib lõppeda kontrolli kaotamise ja vigastustega.** Toestage detail korralikult, lähtudes selle suurusest ja sooritatavast toimingust. Hoidke detaili kindlalt juhiku ja laua pinna vastas.
- **Kui saag tekib ebaharilikku müra või vibreerib liiga tugevalt, katkestage kohe töö, lülitage seade välja ja eemaldage see toiteallikast, kuni probleemi põhjus on leitud ja kõrvaldatud.** Kui probleemi põhjust ei õnnestu tuvastada, võtke ühendust DEWALTi tehase teenindusega, DEWALTi volitatud teenindusega või muu pädeva hooldustehnikuga.
- **Ärge kasutage seda seadet enne, kui see on täielikult komplekteeritud ja paigaldatud vastavalt juhistele.** Valesti paigaldatud seade võib põhjustada raskeid vigastusi.
- **Ärge kunagi üritage lõigata lahtiste materjalitükkide virna, mis võib lõppeda kontrolli kaotamise või tagasilöögiga.** Toestage kõik materjalid kindlalt.

Saekettaid



HOIATUS! Et vähendada tagasilöögi ohtu ja tagada nõuetekohane lõikamine, peavad lõhkumiskiil ja kiilnuga olema sobiva paksusega, mis vastab kasutatavale kettale. Kui kasutate erinevat ketast, kontrollige ketta korpuse (plaadi) paksust ja ketta lõikejälje laius, mis on kirjas ketta pakendil. Lõhkumiskiilu ja kiilnoa paksus peab olema suurem kui ketta paksus ja väiksem kui lõikesoone laius.

- **Ärge kasutage saekettaid, mis ei vasta jaotises „Tehnilised andmed“ märgitud mõõtudele.** Ärge kasutage ketta võlli otsa sobitamiseks vahetükke. Kasutage ainult käesolevas kasutusjuhendis märgitud kettaid, mis vastavad standardile EN847-1, kui need on mõeldud puidu jms materjalide jaoks.

EESTI KEEL

- *Kaaluge spetsiaalsete müra vähendavate saeketaste kasutamist.*
- *Ärge kasutage ülitugevast terasest (HS) saekettaid.*
- *Ärge kasutage pragunenud ega muul viisil kahjustunud saekettaid.*
- *Veenduge, et valitud saeketas sobib lõigatava materjaliga.*
- *Saeketaste ja pinnulise materjali käsitsemisel kandke alati kindad. Saekettaid tuleb võimalusel alati kanda hoidikus.*

Muud ohud

Saagide kasutamisega kaasnevad järgmised ohud.

- *pöörlevate osade puudutamisest tekitatud vigastused*
- Ka asjakohaste ohutusnõuete järgimisel ja turvaseadeldiste kasutamisel ei saa teatud ohte vältida. Need on järgmised.
- *Kuulmiskahjustused.*
 - *Pöörleva saeketta katmata osade poolt põhjustatud õnnetuste oht.*
 - *Vigastuste oht saeketta vahetamisel paljaste kätega.*
 - *Sõrmede muljumise oht kaitsete avamisel.*
 - *Puidu (eriti tamme, kase ja MDF-plaatide) saagimisel tekkiva tolmu sissehingamisest põhjustatud terviseohud.*

Mürataset mõjutavad järgmised tegurid:

- *saetav materjal*
- *saeketta tüüp*
- *surumiskiir*
- *masina hooldus*

Kokkupuudet tolmuiga mõjutavad järgmised tegurid:

- *kulunud saeketas*
- *tolmueemaldi, mille õhu liikumiskiirus on alla 20 m/s*
- *saetava detaili ebatäpne suunamine*

Elektriohutus

Elektrimootor on ette nähtud vaid ühe pinge jaoks. Veenduge alati, et toitepinge vastab andmesildile märgitud väärtusele.



Teie DEWALTi tööriist on vastavalt standardile EN60745 topeltisolatsiooniga. Seetõttu ei ole maandusjuheta vaja.



HOIATUS! 115 V seadet tuleb kasutada läbi tõrkekindla eraldustrafo, mille primaar- ja sekundaarvõrgu vahel on maandus.

Kui toitejuhe on kahjustunud, tuleb see vahetada spetsiaalselt valmistatud juhtme vastu, mis on saadaval DEWALTi hooldusorganisatsiooni kaudu.

Toitepistiku vahetamine (ainult Ühendkuningriik ja Iirimaa)

Kui on vaja paigaldada uus toitepistik, toimige järgmiselt.

- *Kõrvaldage vana pistik ohutult.*
- *Ühendage pruun juhe uue pistiku faasiklemmiga.*
- *Ühendage sinine juhe neutraalklemmiga.*



HOIATUS! Maandusklemmiga ühendusi ei tehta.

Järgige kvaliteetsete pistikutega kaasasolevaid paigaldusjuhiseid. Soovitatav kaitse: 13 A.

Pikendusjuhtme kasutamine

Kui pikendusjuhe on vajalik, kasutage heakskiidetud 3-soonelist pikendusjuheta, mis sobib selle tööriista sisendvõimsusega (vt jaotist „*Tehnilised andmed*“). Juhtme ristlõike minimaalne pindala on 1,5 mm²; juhtme maksimaalne pikkus on 30 m. Juhtmerulli kasutamisel kerige juhe alati täielikult lahti.

Pakendi sisu

Pakend sisaldab järgmist:

- 1 Osaliselt kokkupandud masin
 - 1 Pikisaagimisjuhik
 - 1 Nurgamõõdik
 - 1 Saeketas
 - 1 Ülemine kettakaitse
 - 1 Lõhikplaat
 - 2 Kettavõtmed
 - 1 Lükkamispulk
 - 1 Tolmueemaldusadapter
 - 1 Kasutusjuhend
- *Veenduge, et tööriist, selle osad ega tarvikud ei ole transportimisel kahjustada saanud.*
 - *Võtke enne kasutamist aega, et kasutusjuhend põhjalikult läbi lugeda ja endale selgeks teha.*

Tähistused tööriistal

Tööriistal on kasutatud järgmisi sümboleid:



Enne kasutamist lugege kasutusjuhendit.



Kandke kõrvade kaitset.



Kandke silmade kaitset.



Kandke hingamisteede kaitset.



Hoidke käed löikepiirkonnast ja saekettast eemal.



Kiilnoa või lõhkumiskiili paksus



Saeketta paksus ja sisselõike laius



Saeketta läbimõõt.



Kettakaitse vabastushoob



Lukusta/vabastage kate pealülitist.



Enne ketta vahetamist eemaldage saag
vooluvõrgust



Kaitske toitejuhet/pistikut niiskuse ja saeketta
teravate servade eest

Kuupäevakoodi asukoht (joonis A)

Korpusele on trükitud kuupäevakood **51**, mis sisaldab ka tootmisaastat.

Näide:

2018 XX XX

Tootmisaasta

Kirjeldus (joonised A ja B)



HOIATUS! Ärge kunagi ehitage elektritööriista ega selle ühtki osa ümber. See võib lõppeda kahjustuste või kehavigastustega.

- 1 Laud
- 2 Ketas
- 3 Pikisaagimiskaala näidik
- 4 Peenreguleerimise nupp
- 5 Juhiku lukustushoob
- 6 Ketta kõrguse regulaator
- 7 Kaldenurga lukustushoob
- 8 Toitelüliti
- 9 Paigaldusavad
- 10 Nurgamöödik
- 11 Kettakaits
- 12 Kettakaitsme vabastushoob
- 13 Lõhkumiskii
- 14 Tolmueemaldusliitmik
- 15 Kettakaitsme tolmueemaldusava
- 16 Lõhikplaat
- 17 Pikisaagimisjuhik
- 18 Pikisaagimisjuhiku fiksaator
- 19 Tugi / kitsas pikisaagimisjuhik (näidatud hoiuasendis)
- 20 Kettavõtmed
- 21 Lükkamispuhk (näidatud hoiuasendis)
- 50 Kandesangad
- 52 Kiilnuga mitteläbivateks lõigetek (näidatud hoiuasendis)

Ettenähtud otstarve

Lauasaag DWE7492 on mõeldud puidu, puidupõhiste komposiitmaterjalide, plastist jms professionaalseks pikisaagimiseks ning rist-, nurk- ja kaldlõigete tegemiseks.

ÄRGE kasutage tööriista niisketes või märgades tingimustes ega plahvatusohtlike gaaside või vedelike läheduses.

ÄRGE kasutage metalli, tsementplaatide või müüritise saagimiseks.

ÄRGE kasutage seda saagi vormivate lõiketeradega.

ÄRGE tehke kitsenevaid lõikeid ilma koonilise lisaseadmeta.

ÄRGE kasutage saagi taskute ja süvendite lõikamiseks.

Need lausaad on professionaalsed elektritööriistad.

ÄRGE lubage lastel tööriista puutuda. Kogenematute kasutajate puhul on vajalik juhendamine.

- **Väikesed lapsed ja nõrk tervis.** See seade ei ole mõeldud ilma järelevalveta kasutamiseks väikeste laste või füüsiliselt nõrkade isikute poolt. Seade ei ole mõeldud kasutamiseks isikute (sealhulgas laste) poolt, kelle füüsilised, sensoorsed või vaimsed võimed on piiratud või kellel puuduvad vajalikud kogemused, teadmised ja oskused, välja arvatud juhul, kui neid juhendab nende ohutuse eest vastutav isik. Lapsi ei tohi kunagi jätta selle seadmega üksi.

KOKKUPANEMINE



HOIATUS! Et vähendada raskete kehavigastuste ohtu, tuleb elektritööriist enne seadistamist või lisaseadmete/tarvikute paigaldamist ja eemaldamist välja lülitada ning vooluvõrgust eemaldada. Seadme ootamatu käivitamine võib lõppeda vigastustega.

Lahtipakkimine

- Eemaldage saag hoolikalt pakkematerjalist.
- Seade on täielikult komplekteeritud, välja arvatud pikisaagimisjuhik, kettakaits, nurgafiksaator, kettavõtmed ja tolmueemaldusliitmiku üleminek.
- Paigaldage nimetatud osad alltoodud juhiseid järgides.



HOIATUS! Kui te lükkamispuhka ei kasuta, hoidke seda alati ettenähtud kohas.

Saeketta paigaldamine (joonised A ja C)



HOIATUS! Vigastusohu vähendamiseks lülitage seade välja ja eemaldage vooluallikast enne tarvikute paigaldamist ja eemaldamist, seadistuste tegemist või remonti. Seadme ootamatu käivitamine võib lõppeda vigastustega.



HOIATUS! Saeketta paigaldamisel kandke kaitsekindaid. Uue saeketta hambad on väga teravad ja võivad olla ohtlikud.



HOIATUS! Saeketta asendamisel PEAB järgima käesoleva jaotise juhiseid. Kasutage **AINULT** saekettaid, mis on märgitud jaotises „Tehnilised andmed“. Soovitame mudelit DT4226. **ÄRGE KUNAGI** paigaldage muid saekettaid.



HOIATUS! Ärge puudutage saeketast pärast töötamist, kui see ei ole jõudnud jahtuda. Saeketas muutub töötamise ajal väga tuliseks.

MÄRKUS! Selle tööriista ketas on paigaldatud tehases.

1. Tõstke saeketta völli maksimaalsele kõrgusele, keerates ketta kõrguse reguleerimisratas **6** päripäeva.

- Eemaldage lõhikplaat **16**. Vt „**Lõhikplaadi paigaldamine**“.
- Kasutades mutrivõtmeid **20** vabastage ja eemaldage völlumutter **22** ja äärik **24** sae völli küljest vastupäeva keerates.
- Asetage saeketas völliile **23**, suunates ketta hambad **2** alla laua esikülje poole. Paigaldage seibid ja völlumutter völliile ja kinnitage völlumutter **22** käsitsi, veendudes, et saeketas asetseb sisemise seibi vastas ja et välimine äärik **24** asetseb ketta vastas. Veenduge, et ääriku suurima läbimõõduga osa on ketta vastas. Hoolitsege, et völli ja seibid ei oleks tolmused ega prügised.
- Hoidke völli kettavõtme **20** lahtise otsaga paigal, et völlumutri pingutamisel vältida völli pöörlemist.
- Kinnitage völlumutter **22** völli mutrivõtmega, keerates seda päripäeva.
- Paigaldage lõhikplaat.



HOIATUS! Pärast ketta vahetamist kontrollige alati pikisaagimisjuhiku osutit ja kettakaitsset.

Kettakaitsme/kiilnoa paigaldamine (joonised A ja D)



HOIATUS! Kasutage kettakaitsset kõigi läbilõigete tegemisel.



HOIATUS! Kui kettakaitsset ei ole võimalik kasutada, tehke mitteläbivaid lõikeid kiilnoaga.



HOIATUS! Ärge sisestage klambrisse korraga kettakaitsset ja mitteläbivateks lõigeteks mõeldud kiilnuga.

MÄRKUS! Tehasest tulles on sae külge paigaldatud mitteläbivateks lõigeteks mõeldud kiilnuga.

- Tõstke saeketta völli maksimaalsele kõrgusele.
- Paigaldage kaitsekate, tõmmates kaitsekatta vabastushooba **12** ja sisestades mitteläbivateks lõigeteks mõeldud kiilnoa **52** või kettakaitsme **11**, kuni see jõuab alumisse punkti.
- Vabastage hoob, veenduge, et kinnitusplaadid on täielikult suletud ja kinnitage lõhkumiskiil kindlalt.



HOIATUS! Enne lauasaie ühendamist toiteallikaga või saega töötamist kontrollige alati, et kettakaitsme oleks õigesti joondatud ja ei puutuks vastu saekettast. Kontrollige joondust iga kord pärast kaldenurga muutmist.



HOIATUS! Et vältida raskete vigastuste ohtu, ÄRGE kasutage saagi, kui kettasüsteem ei ole kindlalt kohale fikseeritud.

Õigesti joondatud lõhkumiskiil **13** või kiilnuga **52** on kettaga ühel joonel nii laua pinnal kui ka ketta ülaosas. Kasutades sirget serva, veenduge, et kettas **2** lõhkumiskiiluga **13** või kiilnoaga **52** ühel joonel. Kui toide on lahti ühendatud, kontrollige erinevaid ketta kalde ja kõrguse äärmuslikke seadistusi ja veenduge, et kettakaitsme vabastab ketta kõigi toimingute puhul. Vt „**Kaitsekatta/lõhkumiskiilu joondamine kettaga**“.



HOIATUS! Kettakaitsme õige paigaldus ja joondus on ohutu töö seisukohast hädavajalik!

Kettakaitsme/kiilnoa eemaldamine (joonis D)

- Tõmmake kaitsekatta vabastushooba **12**.
- Tõstke kettakaitsme **11** või kiilnuga **52** üles.

Lõhikplaadi paigaldamine (joonis E)

- Joondage lõhikplaat **16**, nagu näidatud joonisel E, ja lükake lõhikplaadi tagaküljel olevad lapatsid laua avause tagaküljel olevatesse aukudesse.
- Keerake lukustuskruvi **40** laua vahetüki kohale fikseerimiseks 90° päripäeva.
- Lõhikplaadi juurde kuulub neli reguleerimiskruvi **25**, mis tõstavad või langetavad lõhikplaati. Õigesti reguleeritud lõhikplaadi esiküljel peab olema laua pinnaga ühel joonel või veidi madalamal ja kohale fikseeritud. Lõhikplaadi tagaküljel peaks olema laua pinnaga ühel joonel või sellest veidi kõrgemal.



HOIATUS! Ärge kunagi kasutage seadet ilma lõhikplaadita. Kulunud või kahjustada saanud lõhikplaat tuleb kohe välja vahetada.

Lõhikplaadi eemaldamine

- Eemaldage lõhikplaat **16**, keerates lukustuskruvi **40** 90° vastupäeva.
- Kasutades sõrmeauku **26** tõmmake lõhikplaat üles ja ette, et paljastuks sae siseküljel. ÄRGE kasutage saagi ilma lõhikplaadita. Kui töotate soonekettaga, kasutage korralikku soonelõike-lõhikplaati (müüakse eraldi).

Pikisaagimisjuhiku paigaldamine (joonis F)

Pikisaagimisjuhiku saab paigaldada lauasaie paremal küljel kahte asendisse (1. asend 0 mm kuni 62 cm pikkuselt ja 2. asend 20,3 cm kuni 82,5 cm pikkuselt saagimiseks) ning vasakul küljel ühte asendisse.

- Avage pikisaagimisjuhiku fiksaatorid **18**.
- Hoidke juhikut nurga all ja seadke asendi fikseerimise tihvtid (ees ja taga) **29** juhiku rööbastel kohakuti juhiku piludega **30**.
- Lükake pilud pulkade otsa ja pöörake juhikut, kuni see toetub rööbastele.
- Fikseeri juhik kohale, sulgedes rööbastel eesmised ja tagumised fiksaatorid **18**.

Paigaldamine tööpingile (joonis A)



ETTEVAATUST! Kehavigastuste ohu vähendamiseks tuleb enne kasutamist veenduda, et lauasaag on kindlalt stabiilse pinna külge kinnitatud.



ETTEVAATUST! Veenduge, et pind on piisavalt stabiilne ja ei lähe suurte detailide raskuse tõttu ümber.

Lauasaag tuleb kindlalt kinnitada. Seadme aluses on neli paigaldusava **9**. Soovitame tungivalt kasutada neid avasid lauasaie kinnitamiseks tööpingile või muule statsionaarsele jäigale raamile.

- Tsentreeri saag ruudukujulisele 12,7 mm vineeritükile.
- Märkige sae raamile pliatsiga kahe tagumise paigaldusava asukohad (vahekaugusega 220 mm). Seejärel mõõtk

ettepoole 498,5 mm kaugusele 230 mm vahega kahe esmise augu kohad.

3. Eemaldage saag ja puurige märgistatud kohtadesse 9 mm augud.
4. Asetage saag vineeri puuritud nelja augu kohale ja torgake aukudesse ALTPOOLT neli 8 mm masinakruvi. Paigaldage ülevalt poolt seibid ja 8 mm mutrid. Keerake korralikult kinni.
5. Selleks, et kruvipead ei vigastaks pinda, mille külge te sae fikseerite, kinnitage vineerist põhja külge kaks puidujääkidest liistu. Neid liiste saab kinnitada puidukruvidega, mis paigaldatakse ülemiselt poolelt, eeldusel et need ei ulatu liistu alumiselt küljelt välja.
6. Kinnitage vineerist alus iga kord enne sae kasutamist pitskruviga tööpingi külge.

REGULEERIMINE

Ketta reguleerimine (joonis G)

Ketta joondamine (nurgapiluga paralleelselt)



HOIATUS! Sisselõikamise oht. Kontrollige 0° ja 45° asendis, et ketas ei riivaks lõhikplaati, mis võib lõppeda kehavigastustega.

Kui tundub, et ketas ei ole lauaplaadis oleva nurgapiluga õigesti joondatud, tuleb seda joondamiseks kalibreerida. Ketta ja nurgapilu asetuse muutmiseks järgige alltoodud juhiseid.



HOIATUS! Vigastusohu vähendamiseks lülitage seade välja ja eemaldage vooluallikast enne tarvikute paigaldamist ja eemaldamist, seadistuste tegemist või remonti. Seadme ootamatu käivitamine võib lõppeda vigastustega.

1. Vabastage 5 mm kuuskantvõtme abil tagumise pöördkonsooli kinnitusvahendid **32** laua alumisel küljel, et konsooli saaks küljelt küljele liigutada.
2. Reguleerige kandurit, kuni ketas on nurgafiksaatori piluga paralleelne.
3. Pingutage tagumise pöördkonsooli kinnitused jõumomendiga 12,5–13,6 Nm (110–120 in-lbs).

Ketta kõrguse reguleerimine (joonis A)

Ketast saab tõsta ja langetada, keerates ketta kõrguse reguleerimisratast **6**.

Jälgige, et saagimisel läbistaksid detaili pealispinda ketta kolm ülemist hammast. Nii on materjali igal ajahetkel eemaldamas maksimaalne arv hambaid, mis tagab optimaalse töö.

Kaitsekatte/lõhikumiskiilu joondamine kettaga (joonised A ja H)

1. Eemaldage lõhikplaat. Vt „Lõhikplaadi eemaldamine“.
2. Tõstke ketas täielikule lõikesügavusele ja 0° lõikenurga alla.
3. Leidke kolm väikest fikseerimiskruvi **39**, mis paiknevad kaitsekatte lukustusvõlli **38** kõrval. Nende kruvide abil reguleeritakse kaitsekatte asendit.
4. Asetage sirge serv lauale ketta kahe teraviku vastu. Lõhikumiskiil **13** ei peaks puutuma vastu sirget serva. Vajadusel vabastage kaks suuremat lukustuskrugi **41**.

5. Reguleerige väikseid fikseerimiskruve **39**, et nihutada lõhikumiskiil punktis 4 märgitud asendisse. Asetage sirge serv ketta vastasküljele ja vajadusel korra reguleerimist.
6. Kinnitage kergelt kaks suuremat lukustuskrugi **41**.
7. Asetage lõhikumiskiilu vastu nurgik, et kiil asetseks vertikaalselt ja kettaga ühel joonel.
8. Vajadusel kasutage fikseerimiskruvisid, et paigutada lõhikumiskiil nurgiku suhtes vertikaalselt.
9. Lõhikumiskiilu asendi kontrollimiseks korra punkte 4 ja 5.
10. Kinnitage korralikult kaks suuremat lukustuskrugi **41**.
11. Paigaldage uuesti ja fikseerige lõhikplaat **16**.

Paralleelne reguleerimine (joonised A, I, J ja O)



HOIATUS! Valesti joondatud juhik, mis ei asetse kettaga paralleelselt, suurendab tagasilöögi ohtu!

Optimaalse töö tagamiseks peab ketas paiknema pikisaagimisjuhikuga paralleelselt. See on tehases seadistatud. Uuesti reguleerimiseks:

Juhiku asendi 1 reguleerimine

1. Paigaldage juhik asendisse 1 ja vabastage juhiku lukustushoob **5**. Leidke mõlemad fikseerimistihvid **29**, mis toetavad juhikut esmisel ja tagumisel rööpal.
2. Vabastage tagumise fikseerimistihvi kruvi ja reguleerige juhiku joondust soones, seades juhiku esikülje kettaga paralleelselt. Joondamiseks mõõtk juhiku esiküljelt ketta esi- ja tagaküljeni.
3. Pingutage lukustuskrugi ja korra sama ketta vasakpoolsel küljel.
4. Kontrollige pikisaagimisotsu reguleerimist (joonis J).

Juhiku asendi 2 reguleerimine

1. Asendi 2 juhiku fikseerimistihvide **29** joondamiseks veenduge, et asendi 1 tihvid on joondatud, vt „Juhiku asendi 1 reguleerimine“.
2. Vabastage asendi 2 tihvtid, seejärel joondage tihvid, kasutades kettavõtme auke positsioneerimisel orientiirina (joonis O).
3. Kinnitage fikseerimistihvid (ees ja taga).

Pikisaagimiskaala reguleerimine (joonised A ja J)

1. Avage juhiku lukustushoob **5**.
2. Määrake ketta kaldenurgaks 0° ja nihutage juhik vastu ketast.
3. Fikseerige rööpa lukustushoob.
4. Vabastage pikisaagimiskaala märkeruvid **31** ja seadke pikisaagimiskaala näidik nulli (0) peale. Kinnitage uuesti pikisaagimiskaala märkeruvid. Kollase pikisaagimiskaala (ülemine) näit on õige ainult siis, kui juhik on paigaldatud ketta paremale küljele ja on asendis 1 (null kuni 62 cm pikisaagimiseks), mitte 82,5 cm pikisaagimise asendis. Valge skaala (alumine) näit on õige ainult siis, kui juhik on paigaldatud ketta paremale küljele ja on asendis 2 (20,3 cm kuni 82,5 cm pikisaagimiseks).

Pikisaagimiskaala näit on õige ainult siis, kui juhik on paigaldatud kettast paremale.

Rööpa luku reguleerimine (joonised A ja K)

Rööpa lukk on tehases paika seatud. Kui tekib vajadus seadistust muuta, toimige järgmiselt.

1. Fikseerige rööpa lukustushoob **5**.
2. Vabastage sae alumisel küljel kinnitusmutter **33**.
3. Pingutage kuuskantvarrast **34**, kuni lukustussüsteemi vedru surutakse kokku, mille tulemusena tekib rööpa lukustushoova juures vajalik pinge. Keerake kontramutter kuuskantvarda vastas uuesti kinni.
4. Keerake saag ümber ja kontrollige, et juhik ei liiguks, kui lukustushoob on rakendatud. Kui juhik ikka veel liigub, pingutage veel kord vedru.

Kaldenurga piiraja ja osuti reguleerimine (joonis L)

1. Tõstke ketas kõrgeimasse asendisse, keerates ketta kõrguse reguleerimisratas **6** päripäeva, kuni see peatub.
2. Avage kaldenurga lukustushoob **7**, lükates selle üles ja paremale. Vabastage kaldenurga piiraja kruvi **36**.
3. Asetage nurgik laua pinnale vastu kettast, ketta hammaste vahele. Veenduge, et kaldenurga lukustushoob on lukustamata ehk ülemises asendis.
4. Reguleerige kaldenurka kaldenurga lukustushoovaga, kuni ketas on tervenisti vastu nurgikut.
5. Pingutage kaldenurga lukustushooba, lükates selle alla.
6. Keerake kaldenurga stoppernukki **35**, kuni see toetub kindlalt vastu laagriplokki. Kinnitage kaldenurga piiraja kruvi **36**.
7. Kontrollige kaldenurga skaalat. Kui osuti ei näita 0°, vabastage osuti kruvi **37** ja nihutage osuti õige näidu juurde. Keerake osuti kruvi uuesti kinni.
8. Korrake 45° juures, kuid ärge reguleerige osuti.

Nurgafiksaatori reguleerimine (joonis A)

Nurgafiksaatori **10** reguleerimiseks vabastage nupp, valige soovitud nurk ja kinnitage nupp.

Keha ja käte asend

Keha ja käte õige asend lauasae kasutamisel muudab saagimise kergemaks, täpsemaks ja ohutumaks.



HOIATUS!

- Mitte kunagi ärge viige käsi löikepiirkonna lähedale.
- Ärge hoidke käsi saeketale lähemal kui 150 mm.
- Ärge asetage käsi risti.
- Hoidke mõlemad jalad kindlalt põrandal ja säilitage tasakaal.

Enne kasutamist



HOIATUS!

- Paigaldage sobiv saeketas. Ärge kasutage tugevalt kulunud saekettaid. Sae maksimaalne pöörlemiskiirus ei tohi ületada saeketta oma.

- Ärge proovige lõigata väga väikesi töödetaile.
- Laske saeketall vabalt lõigata. Ärge kasutage jõudu.
- Enne lõikamist laske mootoril saavutada täispöörded.

KASUTAMINE

Kasutusjuhised



HOIATUS! Järgige alati ohutusjuhiseid ja asjakohaseid õigusakte.



HOIATUS! Et vähendada raskete kehavigastuste ohtu, tuleb elektritööriist enne seadistamist või lisaseadmete/tarvikute paigaldamist ja eemaldamist välja lülitada ning vooluvõrgust eemaldada. Seadme ootamatu käivitamine võib lõppeda vigastustega.

Ühendkuningriigi kasutajate tähelepanu juhitakse puutööetlemismasinainid käsitlevatele 1974. aasta eeskirjadele ja nende hilisematele muudatustele.

Veenduge, et seade asub laual, mis on kõrguse ja stabiilsuse poolest teile sobiv. Masina tööpind tuleb valida nii, et operatooril oleks tööst hea ülevaade ning piisavalt vaba liikumisruumi materjali käsitlemiseks.

Vibratsioonimõju vähendamiseks veenduge, et töökeskkond ei oleks liialt külm, seade ning tarvik oleksid hästi hooldatud ning kasutatava materjali moodud vastaksid seadmele.



HOIATUS!

- Veenduge, et seade asub laual, mis on kõrguse ja stabiilsuse poolest teile sobiv. Seadme asukoht tuleb valida nii, et operatooril oleks tööst hea ülevaade ning piisavalt vaba liikumisruumi materjali käsitlemiseks.
- Paigaldage sobiv saeketas. Ärge kasutage tugevalt kulunud saekettaid. Tööriista maksimaalne pöörlemiskiirus ei tohi ületada saeketta oma.
- Ärge proovige lõigata väga väikesi töödetaile.
- Laske saeketall vabalt lõigata. Ärge kasutage jõudu.
- Enne lõikamist laske mootoril saavutada täispöörded.
- Veenduge, et kõik lukustusnupud ja fikseerimishoovad on kinni.
- Mitte kunagi ärge viige kätt saeketta lähedale, kui saag on ühendatud vooluallikaga.
- Ärge kasutage saagi vabakäelõigete tegemiseks!
- Ärge saagige kaardunud, kooldus või kõmmeldunud detaile. Vähemalt üks külg, mis jääb pikisaagimisjuhiku või nurklõikejuhiku vastu, peab olema sirge.
- Tagasilöögi vältimiseks tuleb pikad detailid alati toestada.
- Ketta liikumise ajal ärge eemaldage ketta ümbrusest lahtisaetud tükke.

Sisse- ja väljalülitamine (joonis M)

Saepingi toitelüliti **8** on mitmeid eeliseid.

- Väljalülitusfunktsioon: kui tööriista elektritoide peaks mingil põhjusel katkema, tuleb lüliti taaskäivitada.
- Seadme sisselülitamiseks vajutage rohelist käivituspuppu.
- Seadme väljalülitamiseks vajutage punast seiskamisnuppu.

Lukustusfunktsiooni juhised

Lüliti kohal olev kate käib alla, et sae lukustamiseks saaks paigaldada tabaluku. Soovitatav on tabalukk läbimõõduga kuni 6,35 mm ja minimaalse kliirensiga 76,2 mm.

Pikisaagimisjuhiku kasutamine (joonised N–P)

Juhiku lukustushoob

Juhiku lukustushoob **5** lukustab juhiku kohale, et see löikamise ajal ei liiguks. Juhiku hoova lukustamiseks vajutage seda sae tagakülje suunas. Lukust avamiseks tõmmake seda ülespoole sae esikülje suunas.

MÄRKUS! Pikisaagimisel tuleb juhiku lukustushoob alati lukustada.

Pikendustugi / kitsas pikisaagimisjuhik

Teie lauasael on pikendustugi saepingist üle ulatuvate detailide toestamiseks.

Kitsa pikisaagimisjuhiku kasutamiseks toe asendis pöörake see hoiuasendist välja, nagu näidatud joonisel O, ja lükake pulgad juhiku mõlemas otsas alumistesse piludesse **27**.

Kitsa pikisaagimisjuhiku kasutamiseks kitsa pikisaagimise asendis kinnitage pulgad juhiku mõlemas otsas ülemistesse piludesse **28**. Selle funktsiooni abil saab suurendada ketta liikumisruumi 51 mm võrra. Vt joonist P.

MÄRKUS! Kui töötate üle laua, tõmmake pikendustugi tagasi või seadke kitsa pikisaagimisjuhiku asendisse.

MÄRKUS! Kitsa pikisaagimisjuhiku kasutamisel lahutage pikisaagimiskaala näidust 51 mm.

Peenreguleerimisnupp

Peenreguleerimisnupuga **4** saab teha juhiku seadistamisel väiksemaid kohandusi. Enne seadistamist veenduge, et juhiku lukustushoob on ülemises ehk avatud asendis.

Pikisaagimiskaala osuti

Üleminekul paksult õhukesele lõhikplaadile või vastupidi tuleb pikisaagimiskaala osutit kohandada, et pikisaagimisjuhik toimiks nõuetekohaselt. Pikisaagimiskaala näit on õige ainult siis, kui juhik on paigaldatud asendisse 1 või 2 ketta parempoolsele küljele. Kui kasutate kitsast pikisaagimisjuhikut kitsaste tükki löikamiseks (mitte töötoe asendis), lahutage pikisaagimiskaala näidust 51 mm. Vt „**Pikisaagimiskaala reguleerimine**“ jaotises „**Seadistamine**“.

PEAMISED SAELÕIKED

Läbivate lõigete tegemine



HOIATUS! Kasutage kettakaitset kõigi läbilõigete tegemisel.

Pikisaagimine (joonised A, B, Q ja R)



HOIATUS! Teravad servad.

1. Seadke ketas 0° juurde.
2. Paigaldage pikisaagimisjuhik ja lukustage pikisaagimisjuhiku riiv **18** (joonis A).
3. Tõstke ketas detaili ülaosast umbes 3 mm kõrgusele. Vajadusel reguleerige ülemise kettakaitse kõrgust.
4. Reguleerige juhiku asendit ja lukustage rööpa lukustushoob **5**, vt „**Pikisaagimisjuhiku kasutamine**“.
5. Hoidke saetavat detaili saepingil juhiku vastas. Hoidke töödetaali kettast eemal.
6. Hoidke mõlemad käed ketta liikumistrajektorist eemal (joonis Q).
7. Lülitage seade sisse ja oodake, kuni ketas saavutab täiskiiruse.
8. Söötkes töödetaali aeglaselt kaitsekatte alla, surudes seda kindlalt vastu juhikut. Laske hammastel saagida ja ärge suruge detaili jõuga läbi ketta. Ketta kiirus peab olema konstantne.
9. Ketta läheduses töötades kasutage alati lükkamispulka **21** (joonis R).
10. Pärast lõike lõpetamist lülitage seade välja, laske kettal seiskuda ja eemaldage detail.



HOIATUS!

- Ärge kunagi suruge ega hoidke detaili lahtist ehk ärasaetavat osa.
- Ärge lõigake väga väikeseid detaile.
- Väikeste detailide pikisaagimisel kasutage alati lükkamispulka.

Kaldlõiked (joonis A)

1. Soovitud kaldenurga seadistamiseks pöörake kaldenurga lukustushooba **7**, lükates selle üles ja paremale.
2. Soovitud nurga määramiseks keerake hooba, lükates selle kohale fikseerimiseks alla ja vasakule.
3. Toimige nagu pikisaagimise puhul.

Ristlõiked ja kaldega ristlõiked (joonis Q)

1. Eemaldage pikisaagimisjuhik ja paigaldage nurgamõõdik soovitud avasse.
2. Lukustage nurgafiksaator 0° juures.
3. Toimige nagu pikisaagimise puhul.

Nurklõiked (joonis A)

1. Seadke nurgafiksaator **10** soovitud nurga alla.

MÄRKUS! Hoidke detaili alati tihedalt nurgafiksaatori esikülje vastas

2. Toimige nagu pikisaagimise puhul.

Liitnurgad

See lõige on eeringi ja faasilõike kombinatsioon. Seadke soovitud kaldenurk ja tehke läbiv nurklõige.

Pikkade detailide toestamine

- Pange pikkade detailide alla alati toed.
- Toestage pikad detailid sobivate vahenditega, näiteks saepukkide või muu sarnasega, et vältida otste paindumist.

Mitteläbivad lõiked

(soonte ja astmete lõikamine)



HOIATUS! Mitteläbivate lõigete tegemiseks eemaldage kettakaitse **11** ja paigaldage mitteläbivate lõigete tegemiseks mõeldud kiilnuga **52**. Kasutage abiplaate kõigi mitteläbivate lõigete tegemisel, kui kettakaitset, tagasilöögivastast süsteemi ja kiilnuga ei saa kasutada.

Pikisaagimise, ristlõigete, kaldega ristlõigete, nurklõigete ja kombineeritud nurklõigete tegemise juhised on mõeldud materjali täielikuks läbilõikamiseks. Saega saab teha ka mitteläbivaid lõikeid, ehk lõigata sooni ja astmeid.

Mitteläbivad pikilõiked (joonised D ja U)



HOIATUS! Pikisaagimisel tuleks **ALATI** kasutada pikisaagimisjuhikut, et vältida kontrolli kaotamist ja kehavigastusi. **ÄRGE KUNAGI** teostage pikisaagimist, kui detail on fikseerimata. Fikseerige **ALATI** juhik rõõpa külge.



HOIATUS! Kaldega pikisaagimisel ja alati kui võimalik, asetage juhik ketta küljele, nii et ketas oleks kallutatud juhikust ja kätest eemale.



HOIATUS! Hoidke käed kettast eemal. Mitteläbivate lõigete tegemisel ei ole ketas läbi lõike alati näha, mistõttu tuleb olla eriti ettevaatlik ja hoida käed kettast eemal.



HOIATUS! Kui juhiku ja ketta vahe on 51–152 mm, kasutage detaili etteandmiseks lükkamispulka. Kui juhiku ja ketta vahe on 51 mm või väiksem, kasutage kitsast pikisaagimisjuhikut ja lükkamispulka.

1. Eemaldage kettakaitse **11** ja paigaldage mitteläbivate lõigete tegemiseks mõeldud kiilnuga **52** (joonis D). Vt: **Kettakaitse/kiilnoa paigaldamine**.
2. Lukustage pikisaagimisjuhik, vajutades rõõpa lukustushoova alla. Eemaldage nurgafiksaator.
3. Tõstke ketas soovitud lõikesügavusele.
4. Hoidke saetavat detaili saepingil juhiku vastas. Hoidke detaili kettast umbes 25,4 mm kaugusel.



HOIATUS! Detaili sirge serv peab asetsema vastu juhikut ja detail ei tohi olla kooldunud, väändunud või lookas. Hoidke mõlemad käed kettast ja selle liikumistrajektorist eemal. Vaadake käte õiget asendit jooniselt U.

5. Lülitage saag sisse ja oodake, kuni ketas on saavutanud täiskiiruse. Lõike alustamisel võib kasutada mõlemat kätt. Kui pikisaagida on jäänud umbes 305 mm jupp, kasutage ainult ühte kätt, lükates pöidlaga materjali, hoides seda nimetissõrme ja keskmise sõrmega all ja ülejäänud sõrmi ümber juhiku. Hoidke põialt alati kahe esimese sõrme kõrval ja juhiku läheduses.
6. Hoides detaili laua ja juhiku vastas, lükake seda aeglaselt tahapoole saekettast mööda. Jätke detaili lükkamist, kuni see on ketta kaitsekattest möödas ja langeb laua tagumisel otsalt maha. Ärge koormake mootorit üle.

7. Ärge kunagi üritage detaili tagasi tõmmata, kui ketas pöörleb. Lülitage lüliti välja, laske kettal peatuda ja libistage detail välja.
8. Kui saete pikka materjali või tahvlit, kasutage alati tugesid. Selleks pakub piisavat tuge saepukk, rullid või väljastussüsteem. Tugi peab olema saelauaga ühekõrgune või veidi madalam.

Väikeste tükide mitteläbiv lõikamine (joonis A)

Väikeste tükide pikisaagimine on ohtlik. Käsi ei ole turvaline panna ketta lähedusse. Selle asemel võtke pikisaagimiseks suurem tükk ja lõigake sellest sobiva suurusega jupp. Kui on vaja pikisaagida kitsaid detaile ja kätt ei saa ohutult asetada ketta ja pikisaagimisjuhiku vahele, kasutage ühte või mitut lükkamispulka. Saega on kaasas lükkamispluk **21**, mis on kinnitatud pikisaagimisjuhiku külge. Hoidke detaili lükkamispluga (-pulkaodega) laua ja juhiku vastas ning lükake detail lõpuni kettast mööda.

Mitteläbivate kaldega pikilõigete tegemine (joonis V)

See toiming on samasugune nagu mitteläbiv pikisaagimine, välja arvatud see, et kaldenurga seadistus on muu kui null kraadi. Käte õiget asendit vaadake jooniselt V.



HOIATUS! Enne sae ühendamist toiteallikaga või saagimist kontrollige alati, et kiilnuga oleks korralikult joondatud ega riivaks saeketast. Kontrollige joondust iga kord pärast kaldenurga muutmist.

Mitteläbivate ristlõigete tegemine (joonis W)



HOIATUS! **ÄRGE KUNAGI** kasutage pikisaagimisjuhikut koos nurgafiksaatoriga.



HOIATUS! Et vähendada vigastuste ohtu, **ÄRGE KUNAGI** kasutage juhikut ristlõikamisel orientiirina ega pikkuse piirajana.



HOIATUS! Kui kasutate äralõigatava osa möötmiseks klotsi, peab see olema vähemalt 19 mm paksune ja klotsi tagumine ots tuleb kindlasti asetada nii, et detail oleks enne kettani jõudmist klotsist möödunud, et vältida kokkupuudet kettaga, mille tagajärjel võib detail õhku paiskuda ja tekitada vigastusi.

1. Eemaldage pikisaagimisjuhik ja paigaldage nurgafiksaator soovitud avasse.
2. Reguleerige ketta kõrgus soovitud lõikesügavusele.
3. Hoidke detaili kindlalt vastu nurgafiksaatorit **10**, nii et ketta liikumistee on soovitud lõikekohaga ühel joonel. Hoidke detaili ketta ees umbes ühe tolli kaugusel. **HOIDKE MÕLEMAD KÄED KETTAST JA SELLE TRAJEKTOORIST EEMAL** (joonis W).
4. Käivitage sae mootor ja oodake, kuni ketas on saavutanud täiskiiruse.
5. Hoides detaili mõlema käega nurgafiksaatori esikülje ja laua vastas, lükake detail aeglaselt läbi ketta.
6. Ärge kunagi üritage detaili tõmmata, kui ketas pöörleb. Lülitage lüliti välja, laske kettal peatuda ja libistage detail ettevaatlikult välja.

Mitteläbiv kaldega ristilõikamine

See toiming on samasugune nagu ristilõikamine, välja arvatud selles osas, et kaldenurga seadistus on muu kui 0°.



HOIATUS! Enne sae ühendamist toiteallikaga või saagimist kontrollige alati, et kiilnuga oleks korralikult joondatud ega riivaks saeketast. Kontrollige joondust iga kord pärast kaldenurga muutmist.

Mitteläbivate nurklõigete tegemine (joonis W)

See toiming on samasugune nagu ristilõikamine, välja arvatud selles osas, et nurgafiksaator on fikseeritud muule seadistusele kui 0°. Hoidke detaili KINDLALT vastu nurgafiksaatorit **10** ja suruge seda aeglaselt ketta poole (et vältida detaili liikumist).

Mitteläbivateks lõigeteks mõeldud nurgafiksaatori kasutamine

Nurgafiksaatori seadistamine:

1. Vabastage nurgafiksaatori lukustusnupp **46**.
2. Nihutage nurgafiksaator soovitud nurga alla.
3. Kinnitage nurgafiksaatori lukustusnupp.

Mitteläbivad kombineeritud nurklõiked

Tegu on mitteläbivate kaldega ristilõigete ja mitteläbivate nurklõigete kombinatsiooniga. Järgige mitteläbivate kaldega ristilõigete ja mitteläbivate nurklõigete tegemise juhiseid.



Tolmu eemaldamine (joonised A ja AA)

Seadme tagaküljel on tolmuemaldusava **14**, mis sobib kasutamiseks 57/65 mm otsikutega tolmuemaldusseadmetega. Seadmega on kaasas üleminek 34-40 mm läbimõõduga tolmuemaldusotsikute kasutamiseks.

Seadmega on kaasas üleminek DEWALTI AirLock-süsteemi (DWW9000-XJ) kasutamiseks.

Kettakaitsmel on ka tolmuemaldusliitmik 35 mm otsikute jaoks või ühendamiseks või otse DEWALTI AirLockiga (DWW9000-XJ). Pliisaldusega värvide ja teatud puiduliikide tolmu võib kahjustada tervist. Tolmu sissehingamine võib põhjustada seadme kasutajal või läheduses viibival inimesel allergilisi reaktsioone ja/või hingamisteede haigusi.

Teatud tolmu, nagu tamme- ja pöögitolmu, peetakse kantserogeenseks, eriti seoses puidu töötlemisega.

Järgige asjakohaseid eeskirju, mis kehtivad teie riigis töödeldava materjali kohta.

Tolmuimeja peab olema töödeldava materjali jaoks sobiv.

Tervisele kahjuliku või kantserogeense kuiva tolmu imemisel on väga oluline kasutada M-klassi tolmuimejat.

Kettakaitsme juurde kuulub ka tolmuemaldusliitmik 35 mm otsikute jaoks (M-klassi tolmuimejale).

- Kõigi tööde ajaks tuleb ühendada tolmuemaldusseade, mis vastab asjakohastele tolmu kokkupuudet reguleerivatele õigusaktidele.
- Hoolitsege, et kasutatav tolmuemaldusvoolik vastab konkreetsele rakendusele ja saetavale materjalile. Hoolitsege vooliku eest.

- Võtke arvesse, et kunstmaterjalid, nagu puitlaastplaat või MDF, tekitavad saagimisel loodusliku puiduga võrreldes rohkem tolmuosakesi.

Houstamine (joonised B ja X–Z)

Kui seadet ei kasutata, hoidke seda kindlas kohas. Hoiukoht peab olema kuiv ja lukustatav. See aitab ära hoida hoiulepandud seadme kahjustused ja seadme kasutamise volitamata isikute poolt.

1. Kinnitage lükkamispuhk **21** juhiku külge.
2. Eemaldage kettakaits. Vt „**Kettakaitsme/kiilnoa paigaldamine**“. Lükake kettakaits **11** hoidikusse, nagu joonisel näidatud, seejärel keerake lukustusnuppu fikseerimiseks 1/4-pöörde võrra. Vt joonist X.
3. Lükake kettavõtmed **20** taskusse, kuni kollane nupp jõuab fikseerimiseks avaga kokkuni, vt joonist B.
4. Asetage nurgafiksaatori juhtlattu taskusse, kuni see alumiselt küljelt välja ulatub.
5. Mähkige juhe sellesse kohta **43**. Vt joonist Z.
6. Juhiku hoiulepanemiseks seadke tugi klõpsatusega hoiuasendisse. Eemaldage juhik rööbaste küljest. Kinnitage juhik tagurpidi sae vasakpoolsele küljele, vt joonist Y. ÄRGE haakige fikseerimispiilusid juhiku vasakpoolse külje fikseerimiskruvide külge. Need kruvid joonduvad juhikul oleva taskuga, nagu joonisel näidatud. Fikseerimiseks sulgege pikisaagimisjuhiku fiksaatorid **18**.
7. Mitteläbivaks lõikamiseks mõeldud kiilnoa **52** saab paigaldada sae külge (tööasendis) või hoistada koos kettakaitsmega. Vt joonist B.

Transportimine (joonised A ja B)

Enne transportimist tuleb teha järgmist:

- Mähkige juhe
- Keerake ketta kõrguse reguleerimisratas **6** vastupäeva, kuni saeketta hambad asetsevad saelaua all. Kinnitage kaldenurga lukustushoob **7**.
- Lükake juhiku rööpad täielikult sissepoole ja fikseerige rööpa lukustushoovaga **5**.
- Seadet kandes hoidke seda alati selleks ettenähtud käepidemetest **50**, vt jooniseid A ja B.



HOIATUS! Seadme transportimisel peab ülemine kettakaits olema alati paigaldatud.

HOOLDUS

Teie DEWALT elektritööriist on loodud pikaajaliseks kasutamiseks ja vajab minimaalset hooldamist. Et tööriist teid pikka aega korralikult teeniks, tuleb seda nõuetekohaselt hooldada ja korrapäraselt puhastada.



HOIATUS! Et vähendada raskete kehavigastuste ohtu, tuleb elektritööriist enne seadistamist või lisaseadmete/tarvikute paigaldamist ja eemaldamist välja lülitada ning vooluvõrgust eemaldada. Seadme ootamatu käivitamine võib lõppeda vigastustega.



Määrimine (joonis T)

Mootor ja laagrid ei vaja täiendavat määrimist. Kui ketta tõstmine ja langetamine muutub raskeks, puhastage ja määrige kõrguse reguleerimise kruve:

1. Ühendage saag vooluallikast lahti.
2. Keerake saag küllili.
3. Puhastage ja määrige kõrguse reguleerimiskruvi keermed **42** sae alumisel küljel, nagu näidatud joonisel T. Kasutage üldotstarbelist määret.



Puhastamine (joonised A ja S)



HOIATUS! Et vähendada raskete kehavigastuste ohtu, lülitage seade enne puhastamist välja ja eemaldage see vooluvõrgust. Seadme ootamatu käivitumine võib lõppeda vigastustega.



HOIATUS! Mustuse kogunemisel ventilatsiooniavadesse ja nende ümber eemaldage mustus ja tolm põhikorpusest kuiva suruõhu abil. Kandke selle töö tegemisel nõuetekohaseid kaitseprille ja tolumumaski.



HOIATUS! Ärge kunagi kasutage tööriista mittemetallist osade puhastamiseks lahusteid ega muid kemikaale. Need kemikaalid võivad nimetatud osade materjale nõrgendada. Kasutage ainult vee ja neutraalse seebiga niisutatud lappi. Vältige vedelike sattumist tööriista sisse; ärge kastke tööriista ega selle osi vedelikku.



HOIATUS! Vigastuste ohtu vähendamiseks puhastage regulaarselt lauda.



HOIATUS! Vigastuste ohtu vähendamiseks puhastage regulaarselt tolmu kogumissüsteemi.

Enne sae kasutamist tuleb kettakaitse **11** ja lõhikplaat kohale asetada.

Enne kasutamist kontrollige hoolikalt, kas saeketta ülemine ja alumine kaitsekate ning tolmu eemaldustoru töötavad korralikult. Hoolitsege selle eest, et laastud, tolma ja detaili osad ei saaks nende toimimist takistada.

Töödetaili osakeste kinnijäämisel saeketta ja kaitsete vahele katkestage masina elektritoide ja järgige juhiseid, mis on toodud joonis „**Saeketta paigaldamine**“. Eemaldage kinnijäänud tükid ja paigaldage uuesti saeketas.

Hoidke ventilatsiooniavad puhtana ja puhastage korpust regulaarselt pehme lapiga.

Puhastage regulaarselt tolmu kogumissüsteemi:

1. Ühendage saag vooluvõrgust lahti.
2. Keerake saag küllili, nii et seadme alumine lahtine osa on juurdepääsetav.
3. Avage joonisel S näidatud tolmuluuk **44**, vabastades kaks kruvi ja seejärel vajutades külglambreid **45** üksteise suunas. Eemaldage liigne tolm ja kinnitage uuesti, lükates külglambreid täielikult paika ning kinnitades seejärel lukustuskruidid.

Valikulised lisatarvikud



HOIATUS! Kuna muid tarvikuid peale DeWALTi pakutavate ei ole koos selle seadmega testitud, võib nende kasutamine koos selle tööriistaga olla ohtlik. Kehavigastuste ohtu vähendamiseks tuleb selle seadmega kasutada ainult DeWALTi soovitatud tarvikuid.

Sobilike tarvikute kohta küsige teavet müüjalt.

Asendage kettakaitse, kui see on kulunud. Kettakaitsete vahetamise kohta küsige teavet DeWALTi kohalikust teenindusest.

SAKETTAD: KASUTAGE ALATI 30 mm võlliavaga 250 mm müravähendusega saeketast. Ketta nimikiirus peab olema vähemalt 5000 p/min. Ärge kunagi kasutage väiksema läbimõõduga ketast. Seda ei kaitsta nõuetekohaselt.

KETTA KIRJELDUS		
KASUTUSALA	LÄBIMÕÖT	HAMMAS
Ehituse saekettad (kiire pikisaagimine)		
Üldotstarve	250 mm	24
Peened ristlõiked	250 mm	40
Puidutöö saekettad (siledad puhtad lõiked)		
Peened ristlõiked	250 mm	60

Sobilike tarvikute kohta küsige teavet müüjalt.

- DWE74911 professionaalne lauasaepink
- DWE74912 kokkupandav alus

Keskonnakaitse



Jäätmete sortimine. Selle sümboliga märgistatud tooteid ja akusid ei tohi kõrvaldada koos olmejäätmetega.



Seadmed ja akud sisaldavad aineid, mida saab eemaldada ja taaskasutada, et vähendada toorainepuudust. Elektriseadmed ja akud tuleb ringlusse võtta vastavalt kohalikele eeskirjadele. Lisateavet leiate aadressilt www.2helpU.com.

STALINIS PJŪKLAS

DWE7492

Sveikiname!

Jūs pasirinkote DEWALT įrankį. Ilgametė patirtis, kruopštus gaminių tobulinimas ir naujų diegimas leido DEWALT tapti vienu iš patikimiausių profesionalams skirtų įrankių naudotojų partnerių.

Techniniai duomenys

		DWE7492- QS/GB	DWE7492- LX
Įtampa	V _{KS}	230	115
Tipas		1	1
Variklio galia (įvestis)	W	2000	1700
Variklio galia (išvestis)	W	1200	800
Apsukos be apkrovos	min. ⁻¹	4800	4800
Pjovimo disko skersmuo	mm	250	250
Vidinės pjovimo disko skylės skersmuo	mm	30	30
Pjovimo disko korpuso storis	mm	2,0	2,0
Skėlimo peilio storis	mm	2,3	2,3
Pjūvio gylis esant 90°	mm	77	77
Pjūvio gylis esant 45°	mm	55	55
Nuožambis kampas	°	45-90	45-90
Maksimalus nuožambis kampas	°	45-90	45-90
Įstrižasis kampas	°	30-90	30-90
Įpjovimas	mm	825	825
Bendrieji matmenys	mm	680 x 650 x 330	680 x 650 x 330
Svoris	kg	26,5	26,5

Triukšmo vertės (triaušio vektorius suma) pagal EN62841-3-1:

L _{PA} (skleidžiamo garso slėgio lygis)	dB(A)	92,0	92,0
L _{WA} (garso galios lygis)	dB(A)	105,2	105,2
K (nustatyto garso lygio neapibrėžtis)	dB(A)	2	2

Čia nurodytas skleidžiamo triukšmo lygis išmatuotas atsižvelgiant į standartinį bandymo metodą, pateiktą EN62841, todėl jį galima naudoti įrankiams tarpusavyje palyginti. Be to, jį taip pat galima naudoti preliminarium poveikiui įvertinti.

⚠️ ĮSPĖJIMAS! Deklaruotasis skleidžiamo triukšmo lygis kyla naudojant įrankį pagrindiniams numatytiems darbams atlikti. Tačiau, jei šiuo įrankiu atliekami kiti darbai, naudojami kiti priedai arba prietaisai prastai prižiūrimi, skleidžiamas triukšmas gali skirtis. Dėl to gali labai padidėti poveikis per visą darbo laiką.

Vertinant vibracijos poveikio lygį per tam tikrą darbo laikotarpį, reikia atsižvelgti ir į laiką, kai įrankis išjungtas arba kai jis veikia, bet juo faktiškai neatliekama jokio darbo. Dėl to gali gerokai sumažėti poveikis per visą darbo laiką. Įmkitės papildomų saugos priemonių, kad apsisaugotumėte nuo vibracijos poveikio, pvz.: tinkamai prižiūrėkite įrankį ir jo priedus, laikykite rankas šiltais, planuokite darbą.

EB atitikties deklaracija

Mašinų direktyva



Stalinis pjūklas DWE7492

DEWALT pareiškia, kad **Techninių duomenų** skyriuje aprašyti gaminiai yra sukurti laikantis toliau nurodytų reikalavimų ir standartų:

2006/42/EB, EN62841-1:2015 + AC:2015,
EN62841-3-1:2014 + AC:2015.

Šie gaminiai taip pat atitinka direktyvas 2014/30/ES ir 2011/65/ES. Dėl papildomos informacijos prašome kreiptis į DEWALT toliau nurodytu adresu arba žiūrėkite į vadovo pabaigoje pateiktą informaciją.

Toliau pasirašęs asmuo yra atsakingas už techninio dokumento sukūrimą ir pateikia šią deklaraciją DEWALT vardu.

Markus Rompel

Technikos direktorius

DEWALT, Richard-Klinger-Straße 11,
D-65510, Idstein, Germany (Vokietija)
2018-06-26



ĮSPĖJIMAS! Norėdami sumažinti susižeidimo pavojų, perskaitykite šį vadovą.

Apibrėžtys. Saugos rekomendacijos

Toliau pateiktos apibrėžtys apibūdina kiekvieno signalinio žodelio griežtumą. Perskaitykite vadovą ir atkreipkite dėmesį į šiuos simbolius.



PAVOJUS! Nurodo tiesioginę pavojingą situaciją, kurios neišvengus bus sunkiai ar net mirtinai susižalota.



ĮSPĖJIMAS! Nurodo potencialiai pavojingą situaciją, kurios neišvengus galima sunkiai ar net mirtinai susižaloti.



ATSARGIAI! Nurodo potencialią pavojingą situaciją, kurios neišvengus galima nesunkiai arba vidutiniškai susižaloti.

PASTABA. Nurodo su susizalojimu nesusijusią praktiką, kurios neišvengus galima apgadini turtą.



Reiškia elektros smūgio pavojų.



Reiškia gaisro pavojų.

Bendrieji įspėjimai dėl elektrinio įrankio saugos



ĮSPĖJIMAS! Perskaitykite visus su šiuo elektriniu įrankiu pateiktus saugos įspėjimus, nurodymus, iliustracijas ir specifikacijas. Jei nesivadovausite visais toliau pateiktais nurodymais, galite gauti elektros smūgį, sukelti gaisrą ir (arba) sunkiai susižeisti.

IŠSAUGOKITE VISUS ĮSPĖJIMUS IR NURODYMUS ATEIČIAI

Šąvoka „elektrinis įrankis“ pateiktuose įspėjimuose reiškia į maitinimo tinklą jungiamą (laidinį) elektrinį įrankį arba akumuliatoriaus maitinamą (belaidį) elektrinį įrankį.

1) Darbo vietos sauga

- Pasirūpinkite, kad darbo vieta būtų švari ir gerai apšviesta.** Užgriozdintos ir tamsios vietos dažnai tampa nelaimingų atsitikimų priežastimi.
- Nenaudokite elektrinių įrankių aplinkoje, kur gali kilti sprogimas, pvz., kur yra liepsniųjų skysčių, dujų arba dulkių.** Elektriniai įrankiai sukelia kibirkštis, nuo kurių gali užsidegti dulkės arba garai.
- Dirbdami su elektriniu įrankiu, neleiskite artyn vaikų ir pašalinių asmenų.** Jie gali blaškyti dėmesį ir dėl to galite nesuvaldyti įrankio.

2) Elektros sauga

- Elektrinio įrankio kištukas privalo atitikti lizdą. Niekada niekaip nemodifikuokite kištuko. Su įžemintais elektriniais įrankiais niekada nenaudokite jokių kištukų adapterių.** Nemodifikuoti, originalūs kištukai ir juos atitinkantys elektros lizdai sumažins elektros smūgio pavojų.
- Venkite sąlyčio su įžemintais paviršiais, pvz., vamzdžiais, radiatoriais, viryklėmis ir šaldytuvais.** Kai kūnas įžemintas, didėja elektros smūgio pavojus.
- Saugokite elektrinius įrankius nuo lietaus ir drėgmės.** Į elektrinį įrankį patekus vandens, didėja elektros smūgio pavojus.
- Saugokite kabelį. Niekada neneškite elektrinio įrankio už kabelio, taip pat netraukite už kabelio kištuko iš lizdo. Saugokite kabelį nuo karščio, alyvos, aštrių kraštų arba judančių dalių.** Pažeisti arba susinarpioję kabeliai didina elektros smūgio pavojų.
- Dirbdami su elektriniais įrankiais lauke, naudokite tam pritaikytą ilginimo laidą.** Naudojant darbui lauke tinkamą laidą, sumažėja elektros smūgio pavojus.
- Jei elektrinį įrankį neišvengiamai reikia naudoti drėgnoje aplinkoje, naudokite energijos šaltinį,**

apsaugotą liekamosios elektros srovės prietaisu (RCD). Naudojant RCD, mažėja elektros smūgio pavojus.

3) Asmens sauga

- Kai naudojate elektrinį įrankį, būkite budrūs, stebėkite savo veiksmus ir vadovaukitės sveiku protu. Nenaudokite elektrinio įrankio pavargę arba apsvaigę nuo narkotikų, alkoholio ar vaistų.** Akimirklą nukreipus dėmesį, dirbant su elektriniais įrankiais galima sunkiai susižaloti.
 - Naudokite asmenines apsaugos priemones. Visada naudokite akių apsaugos priemones. Apsauginės priemonės, pvz., dulkių kaukė, apsauginiai batai neslidžiais padais, šalmas ar ausų apsaugai, naudojamoms atitinkamomis sąlygomis, mažina susižeidimo pavojų.**
 - Būkite atsargūs, kad netyčia neįjungtumėte įrankio. Prieš prijungdami įrankį prie maitinimo tinklo ir (arba) įdėdami akumuliatorių, prieš paimdami ar nešdami įrankį, visuomet patikrinkite, ar išjungtas jo jungiklis.** Nešant elektrinius įrankius uždėjus pirštą ant jų jungiklio arba įjungiant įrankius į elektros tinklą, kai jų jungikliai yra įjungti, gali nutikti nelaimingų atsitikimų.
 - Prieš įjungdami elektrinį įrankį, nuimkite nuo jo visus reguliavimo raktus arba veržliarakčius.** Neištraukę veržliarakčio iš besisukančios elektros įrankio dalies, rizikuojate susižeisti.
 - Nesiekite per toli. Visuomet stovėkite tvirtai ir išlaikykite pusiausvyrą.** Taip galėsite geriau valdyti elektrinį įrankį netikėtose situacijose.
 - Tinkamai apsirenkite. Nedėvėkite laisvų drabužių arba papuošalų. Plaukus, drabužius ir pirštines laikykite atokiau nuo judančių dalių.** Judančios dalys gali įtraukti laisvus drabužius, papuošalus ar ilgus plaukus.
 - Jeį papildomiems dulkių ištraukimo ir surinkimo įrenginiams prijungti yra numatyti prietaisai, patikrinkite, ar jie prijungti ir tinkamai naudojami.** Naudojant dulkių surinkimo įrenginius, galima sumažinti su dulkelėmis susijusius pavojus.
 - Net jei dažnai naudojate įrankiais, nepraraskite budrumo ir neignoruokite saugos principų.** Elgiantis nerūpestingai, galima smarkiai susižaloti per mažą sekundės dalį.
- #### 4) Elektrinių įrankių naudojimas ir priežiūra
- Dirbdami įrankiu, nenaudokite jėgos. Darbui atlikti naudokite tinkamą elektrinį įrankį.** Tinkamu elektriniu įrankiu geriau ir saugiau atliksite darbą tokiu greičiu, kuriam jis yra numatytas.
 - Nenaudokite elektrinio įrankio, jei jungikliu nepavyksta jo įjungti ar išjungti.** Bet kuris elektrinis įrankis, kurio negalima valdyti jungikliu, yra pavojingas – jį privaloma pataisyti.
 - Prieš atlikdami bet kokius reguliavimo, priedų keitimo darbus arba jei ketinate įrankį sandėliuoti, ištraukite kištuką iš maitinimo tinklo lizdo ir (arba)**

iš elektrinio įrankio išimkite akumuliatorių (jei jis atjungiamas). Tokios apsauginės priemonės sumažina pavojų netyčia įjungti elektrinį įrankį.

- d) **Nenaudojamus elektrinius įrankius laikykite vaikams nepasiekiamoje vietoje ir neleiskite šio elektrinio įrankio naudoti žmonėms, nesusipažinusiems su įrankiu arba šiuo vadovu.** Neparengtų naudotojų rankose elektriniai įrankiai kelia pavojų.
- e) **Tinkamai prižiūrėkite elektrinius įrankius ir jų priedus. Patikrinkite, ar gerai sulygiuotos ir ar nesukimba judančios dalys, ar dalys nesulūžusios, taip pat įvertinkite visas kitas sąlygas, galinčias turėti įtakos elektrinio įrankio veikimui. Jei elektrinis įrankis apgadintas, prieš naudojant jį reikia sutaisyti.** Dėl netinkamai prižiūrimų elektrinių įrankių įvyksta daug nelaimingų atsitikimų.
- f) **Pjovimo įrankiai turi būti aštrūs ir švarūs.** Tinkamai prižiūrimi pjovimo įrankiai aštriomis pjovimo briaunomis mažiau strigs, juos bus lengviau valdyti.
- g) **Elektrinį įrankį, priedus ir įrankio antgalius naudokite pagal šio vadovo rekomendacijas, atsizvelgdami į darbo sąlygas bei darbą, kurį reikia atlikti.** Jei elektrinį įrankį naudosite ne pagal paskirtį, gali susidaryti pavojinga situacija.
- h) **Rankenos ir paėmimo paviršiai turi būti sausi, švarūs, nealyvuoti ir netepaluoti.** Slidžios rankenos ir suėmimo paviršiai netikėtose situacijose trukdys saugiai tvarkyti ir kontroliuoti įrankį.

5) Priežiūra

- a) **Priežiūros darbus turi atlikti tik kvalifikuotas remonto meistras, naudodamas tik originalias atsargines dalis.** Taip bus palaikoma elektrinio įrankio eksploatacijos sauga.

Darbo su stalniais pjūklais saugos instrukcijos

1) Su apsaugais susiję įspėjimai

- a) **Apsaugai turi būti uždėti savo vietose. Apsaugų darbinė būklė turi būti gera, jie turi būti tinkamai sumontuoti.** Laisvus, apgadintus ar netinkamai veikiančius apsaugus reikia suremontuoti arba pakeisti.
- b) **Atlikdami bet kokius pjovimo kiauurai darbus visada naudokite disko apsaugą, skėlimo peilį ir apsaugos nuo atatranksos strektes.** Atliekant pjovimo kiauurai darbus, kai pjovimo diskas pjauna kiauurai per visą ruošinio storį, apsaugas ir kiti saugos įtaisai padės sumažinti susižalojimų riziką.
- c) **Užbaigę darbą (pvz., užkaičių darymą), kurį atliekant reikėjo nuimti apsaugą, skėlimo peilį ir apsaugos nuo atatranksos įtaisą, iškart vėl uždėkite apsaugų sistemą.** Apsaugas, skėlimo peilis ir apsaugos nuo atatranksos įtaisai padės sumažinti susižalojimų riziką.
- d) **Prieš įjungdami jungiklį įsitikinkite, kad pjovimo diskas nesiliečia prie apsaugo, skėlimo peilio ar**

ruošinio. Pjovimo diskui netyčia prisilietus prie šių elementų gali susidaryti pavojingos sąlygos.

- e) **Nustatykite skėlimo peilį kaip aprašyta šiame naudotojo vadove.** Dėl netinkamo atstumo bei padėties nustatymo ir išlygiavimo skėlimo peilis gali veikti neefektyviai ir nemažinti atatranksos tikimybės.
- f) **Norint, kad skėlimo peilis ir apsaugos nuo atatranksos strektės veiktų, jie turi sukibti su ruošiniu.** Skėlimo peilis ir apsaugos nuo atatranksos strektės veiks neefektyviai pjaunant per trumpus ruošinius, su kuriais negali sukibti skėlimo peilis ir apsaugos nuo atatranksos strektės. Esant šioms sąlygoms skėlimo peilis ir apsaugos nuo atatranksos strektės negalės apsaugoti nuo atatranksos.
- g) **Naudokite skėlimo peiliui tinkamą pjovimo diską.** Tam, kad skėlimo peilis veiktų tinkamai, pjovimo disko skersmuo turi atitikti atitinkamą skėlimo peilį, o disko korpusas turi būti plonesnis už skėlimo peilį, disko pjaunamo griovelio plotis turi būti didesnis už skėlimo peilio storį.

2) Pjovimo procedūrų įspėjimai

- a)  **PAVOJUS! Niekada nelaikykite pirštų ar rankų šalia pjovimo disko arba vienoje linijoje su juo.** Dėl neatidumo akimirkos ar paslydimio ranka gali nukrypti link pjovimo disko, todėl galite sunkiai susižaloti.
- b) **Stumkite ruošinį link pjovimo disko tik prieš sukimosi kryptį.** Stumiant ruošinį pjovimo disko sukimosi virš stalo kryptimi, ruošinis ir rankos gali būti įtraukti į pjovimo diską.
- c) **Įpjaudami niekada nestumkite ruošinio įstrižo pjūvio matuokliu ir nenaudokite įpjovimo kreiptuvo kaip ilgio stabdiklio, kai pjaunate su įstrižo pjūvio matuokliu.** Kreipiant ruošinį įpjovimo kreiptuvu ir įstrižo pjūvio matuokliu vienu metu padidėja pjovimo disko sulinkimo ir atatranksos tikimybė.
- d) **Įpjaudami visada stumkite ruošinį tarp kreiptuvo ir pjovimo disko. Kai atstumas tarp kreiptuvo ir pjovimo disko yra mažesnis kaip 150 mm, naudokite stūmimo lazdelę, o kai atstumas yra mažesnis kaip 50 mm, naudokite stūmimo bloką.** Naudojant „pagalbinis“ įrenginius rankos bus saugiu atstumu nuo pjovimo disko.
- e) **Naudokite tik gamintojo pateikiamą arba pagal instrukcijas sukonstruotą stūmimo lazdelę.** Ši stūmimo lazdelė užtikrina pakankamą atstumą tarp rankos ir pjovimo disko.
- f) **Niekada nenaudokite apgadintos ar nupjautos stūmimo lazdelės.** Apgadinta stūmimo lazdelė gali lūžti, o ranka gali nuslysti prie pjovimo disko.
- g) **Neatlikite jokių veiksmų „laisvomis rankomis“.** Ruošinio padėčiai nustatyti arba jam kreipti visada naudokite įpjovimo kreiptuvą arba įstrižo pjūvio matuoklį. „Laisvomis rankomis“ reiškia prilaikyti arba nukreipti ruošinį rankomis, o ne įpjovimo kreiptuvu arba įstrižo pjūvio matuokliu. Pjovimas laisvomis rankomis gali sąlygoti neišlygiavimą, sulinkimą ar atatranksą.

- h) **Niekada nesiekite per besisukantį pjovimo diską ar virš jo.** Siekdami paimti ruošinį virš pjovimo disko galite netyčia prisiliesti prie besisukančio pjovimo disko.
- i) **Pjaudami ilgus ir (arba) plačius ruošinius pasirūpinkite papildoma ruošinio atrama stalinio pjūklo gale ir (arba) šonuose, kad ruošiniai būtų lygūs.** Ilgas ir (arba) platus ruošinys yra linkęs pasisukti stalo krašte, todėl galima prarasti kontrolę, gali sulinkti pjovimo diskas ir įvykti atatranka.
- j) **Ruošinį stumkite vienodu tempu. Nelenkite ir nesukite ruošinio. Užstrigus ruošiniu iškart išjunkite įrankį, ištraukite maitinimo laidą ir išvalykite strigtį.** Pjovimo disko užkirtimas ruošiniu gali sukelti atatranką arba užstrigdyti variklį.
- k) **Nenuimkite nupjautų ruošinio dalių, kol pjūklas veikia.** Ruošinius gali įstrigti tarp kreiptuvo ar pjovimo disko apsaugo viduje, o pjovimo diskas gali įtraukti jūsų pirštus. Prieš nuimdami ruošinio dalis išjunkite pjūklą ir palaukite, kol pjovimo diskas nustos sukti.
- l) **Kai įpjaunami ruošiniai yra plonesni negu 2 mm, naudokite pagalbinį kreiptuvą stalo viršuje.** Plonas ruošinys gali būti prispaustas po pjovimo kreiptuvo ir sukelti atatranką.

3) Atatrankos priežastys ir susiję įspėjimai

Atatranka yra staigi ruošinio reakcija į pjovimo disko sugnybimą, užstrigimą ar ruošinio pjūvio linijos nesulygiavimą pagal pjovimo diską arba kai ruošinio dalis įstringa tarp pjovimo disko ir įpjovimo kreiptuvo ar kito fiksuoto objekto.

Atatrankos metu pjovimo disko galinė dalis dažniausia pakelia ruošinį ir stumia link operatoriaus.

Atatranka – netinkamo įrankio naudojimo ir (arba) netinkamų darbo tvarkos ar sąlygų padarinys, kurio galima išvengti imantis tinkamų, toliau nurodytų atsargumo priemonių:

- a) **Niekada nestovėkite tiesiogiai vienoje linijoje su pjovimo disku. Visada stovėkite toje pačioje pjovimo disko pusėje, kurioje įrengtas kreiptuvas.** Atatranka gali dideliu greičiu stumti ruošinį link pjūklo disko priekyje ar vienoje linijoje su juo stovinčių žmonių.
- b) **Niekada nesiekite virš pjovimo disko ar už jo, norėdami patraukti ar prilaikyti ruošinį.** Galite netyčia prisiliesti prie pjovimo disko arba atatranka gali įtraukti jūsų pirštus į pjovimo diską.
- c) **Niekada nelaikykite pjaunamo ruošinio ir nespauskite jo prie besisukančio pjovimo disko.** Spaudžiant pjaunamą ruošinį prie pjovimo disko, diskas gali sulinkti ir susidaryti atatranka.
- d) **Sulygiuokite kreiptuvą, kad jis būtų lygiagrečiai pjovimo diskui.** Neišlygiuotas kreiptuvas gali prispausti ruošinį prie pjovimo disko ir sukelti atatranką.
- e) **Atlikdami ne kiauirus pjūvius, pavyzdžiui, užkaitas, kreipkite ruošinį link stalo ir kreiptuvo plokšte su įpjovomis.** Plokštė su įpjovomis padeda kontroliuoti ruošinį įvykus atatrankai.
- f) **Siekdami sumažinti pjovimo disko suspaudimo ir atatrankos riziką, atremkite dideles plokštes. Didelės**

plokštės dažnai linksta nuo savo pačių svorio. Atrama (–os) turi būti padėtos po visomis plokštėmis, išsikišančios už stalo viršaus, dalimis.

- g) **Būkite labai atsargūs pjaudami ruošinį, kuris yra susuktas, deformuotas, turi daug ataugų ar neturi tiesaus kampo, kurį būtų galima kreipti įstrižo pjūvio matuokliu arba palei kreiptuvą.** Turintis daug ataugų, deformuotas ar susuktas ruošinys yra nestabilus, pjūvis gali tapti nesulygiuotas su pjovimo disku, sulinkti ir sukelti atatranką.
- h) **Niekada nepjunkite kelių vertikaliai ar horizontaliai sukrautų ruošinių.** Pjovimo diskas gali sugriebti vieną ar daugiau dalių ir sukelti atatranką.
- i) **Iš naujo paleidę pjūklą su pjovimo disku ruošinyje, dėkite jį prapjovos viduryje ir įsitikinkite, kad pjūklo dantukai noliečia ruošinio.** Jei pjovimo diskas įstrigo, jis gali pakelti ruošinį ir sukelti atatranką iš naujo įjungus pjūklą.
- j) **Pasirūpinkite, kad pjovimo diskai būtų švarūs, aštrūs ir tinkamai nustatyti. Niekada nenaudokite deformuotų pjovimo diskų arba diskų su įskilusiais ar lūžusiais dantukais.** Aštrūs ir tinkamai nustatyti pjovimo diskai sumažins sulinkimo, užstrigimo ir atatrankos tikimybę.

4) Darbo su stalinio pjūklu įspėjimai

- a) **Nuimdami stalo idėklą, keisdami pjovimo diską, reguliuodami skėlimo peilį, apsaugos nuo atatrankos strektes, pjovimo disko apsaugą ar palikdami mašiną be priežiūros, visada išjunkite stalinį pjūklą ir atjunkite jį nuo maitinimo šaltinio.** Imdamiesi atsargumo priemonių išvengsite nelaimių.
- b) **Niekada nepalikite veikiančio stalinio pjūklo be priežiūros. Išjunkite jį ir nepalikite įrankio, kol jis visiškai nesustos.** Neprižiūrimas pjūklas yra nekontroliuojamas pavojaus šaltinis.
- c) **Statykite stalinį pjūklą gerai apšviestoje ir lygioje vietoje, kurioje galite patogiai stovėti ir išlaikyti pusiausvyrą. Pjūklą reikia įrengti pakankamai erdvioje vietoje, kurioje būtų patogų dirbti su turimo dydžio ruošiniu.** Užgriozdintos ir tamsios vietos, nelygios slidžios grindys dažnai yra nelaimingų atsitikimų priežastimi.
- d) **Dažnai valykite ir šalinkite pjovimo dulkes po pjūklo stalu ir (arba) dulkių surinkimo įtaisais.** Susikaupusios pjovimo dulksės yra degios, jos gali savaimė užsidegti.
- e) **Stalinis pjūklas turi būti pritvirtintas.** Netinkamai pritvirtintas stalinis pjūklas gali pajudėti arba apvirtti.
- f) **Prieš įjungdami stalinį pjūklą nuo stalo nuimkite įrankius, medienos atražas ir pan.** Dėmesio atitraukimas ar galima strigtis gali būti pavojingi.
- g) **Visada naudokite tinkamo dydžio pjovimo diskus su tinkamos formos (deimanto formos, o ne apvalias) atraminėmis angomis.** Pjovimo diskai, nesutampantys su pjūklo tvirtinimo įranga, išsibalansuos, todėl prarasite įrankio kontrolę.

- h) **Niekada nenaudokite apgadintų ar netinkamų pjovimo disko tvirtinimo priemonių, pavyzdžiui, jungių, pjovimo disko veržlių, varžtų ar poveržlių.** Šios tvirtinimo priemonės yra specialiai pritaikytos jūsų pjūklui ir užtikrina saugų bei optimalų jo veikimą.
- i) **Niekada nestovėkite stalinio pjūklo, nenaudokite jo kaip kopėtėlių.** Įrankiui apvirtus arba netyčia prisilietus prie pjovimo įrankio galimi sunkūs sužalojimai.
- j) **Patikrinkite, ar pjovimo diskas yra sumontuotas ir sukasi tinkama kryptimi. Su stalinio pjūklu nenaudokite šlifavimo diskų, vielinių šepetėlių ar abrazyvinių diskų.** Netinkamai sumontavus pjovimo diską ar naudojant kitus nei rekomenduojami priedus galimi sunkūs sužalojimai.

Papildomos saugos taisyklės naudojant stalinius pjūklus



ĮSPĖJIMAS! Pjaunant plastiką, sula padengtą medieną ir kitas medžiagas, ant disko galiukų ir korpuso gali imti kauptis išsilydžiusios medžiagos fragmentų, dėl ko pjaunant didės disko perkaitimo ir strigimo pavojus.

- Venkite nepatogių padėčių, kai netyčia paslydus ranka gali prisiliesti prie pjovimo disko.
- Nemėginkite paimti šalia disko esančių daiktų, kol diskas sukasi.
- Niekada nesiekite ranka už pjovimo įrankio arba apie jį, norėdami laikyti ruošinį.
- Siekiant išvengti sužalojimų, delnai, pirštai ir rankos turi būti atokiai nuo besisukančio pjovimo disko.
- Stumkite ruošinį į pjūklą naudodami pritaikytą stūmimo lazdelę. Stūmimo lazdelė yra medinė arba plastikinė, gali būti savadarbė, kurią reikia naudoti, kai dėl ruošinio dydžio ar formos rankos gali būti 152 mm nuo disko.
- Ruošiniui nukreipti ir kontroliuoti galite naudoti laikiklius, smulkiuosius įrankius, fiksatorius ar plokštes su įpjovomis. Šiam įrankiui rekomenduojamų priedų galite papildomai įsigyti iš savo vietinio įgaliotojo atstovo arba įgaliotojo serviso centro.
- Neatlikite įpjovimų, skersinių pjūvių ar kitų pjūvių laisvomis rankomis.
- Niekada nesiekite apie pjovimo diską arba virš jo, kol diskas sukasi.
- Stabilumas. Prieš naudojimą įsitikinkite, kad stalinis pjūklas yra tvirtai sumontuotas ant saugaus paviršiaus ir nejuda.
- Stalinį pjūklą galima įrengti tik ant lygaus ir stabilaus paviršiaus. Darbo vietoje neturi būti kliūčių ir trukdžių, dėl kurių kyla pavojus pargriūti. Į pjūklą negalima atremti jokių medžiagų ar įrankių.
- Niekada nepjaukite metalų, cemento plokščių ar mūro. Pjaunant su stalinio pjūklu tam tikros pagamintas medžiagas gali būti taikomos specialios instrukcijos. Visada vadovaukitės gamintojo nurodymais. Priešingu atveju galite sugadinti pjūklą ir susižaloti patys.
- Nemontuokite deimantinio disko mūriui ir nemėginkite naudoti stalinio pjūklo kaip šlapiojo pjovimo pjūklo.
- Siekiant sumažinti ruošinio išsviedimo ir galimo susižalojimo pavojų, tinkama angos plokštė visada turi būti užfiksuota vietoje.
- Tvarkydami pjovimo diskus, mėvėkite pirštines.
- Naudokite konkrečiai operacijai tinkamą pjovimo diską. Diskas turi sukis link pjūklo priekio. Visada gerai priveržkite disko atraminę veržlę. Prieš naudodami patikrinkite, ar diskas neįskilęs ir ar netrūksta dantukų. Nenaudokite apgadinto ar atšipusio disko.
- Niekada nemėginkite atlaisvinti užstrigusio pjovimo disko neišjungę įrenginio neatjungę įrankio nuo maitinimo šaltinio. Jei ruošinys ar nupjauta dalis įstringa disko apsaugo bloko viduje, išjunkite pjūklą ir palaukite, kol diskas visiškai sustos, tada pakelkite disko apsaugo bloką ir nuimkite nupjautą dalį.
- Siekdami sumažinti ruošinio išsviedimo ir sužalojimo riziką, niekada nepaleiskite įrenginio, kai ruošinys yra prie disko.
- Niekada nelaikykite jokios kūno dalies šalia disko. Priešingu atveju galite susižaloti. Stovėkite kurioje nors disko pusėje.
- Įrenginiui veikiant niekada neatlikite jokių stalo / darbo vietos išdėstymo, surinkimo ar nustatymo darbų. Netyčia paslydus ranka gali prisiliesti prie pjovimo disko. Galite sunkiai susižaloti.
- Pjūklui veikiant niekada neatlikite jokių reguliavimo, pavyzdžiui, kreiptuvo padėties keitimo ar nuėmimo, nuožambio užrakto reguliavimo ar disko aukščio reguliavimo darbų.
- Prieš prieš palikdami mašiną nuvalykite stalą / darbo vietą. Užrakininkite jungiklį ĮJUNGTOJE padėtyje ir atjunkite įrankį nuo maitinimo šaltinio, kad apsaugotumėte nuo naudojimo be leidimo.
- Prieš pjaudami visada užrakininkite kreiptuvą ir nuožambaus pjūvio reguliatorių.
- Stenkitės neperkaitinti pjovimo disko galiukų. Medžiaga turi judėti lygiagrečiai kreiptuvui. Nestumkite ruošinio į diską.
- Pjaudami plastiką stenkitės, kad jis nesilydytų.
- Nepalikite ilgos plokštės (ar kitokio ruošinio) be atramos, dėl plokštės šoktelėjimo ji gali pasislinkti ant stalo, ruošinys gali tapti nestabilus ir sužaloti. Tinkamai atremkite ruošinį pagal jo paviršių ir atliekamo veiksmo tipą. Laikykite ruošinį tvirtai prispaustą prie kreiptuvo ir stalo paviršiaus.
- Jei pjūklas pradeda skleisti neįprastą garsą ar pernelyg smarkiai vibruoti, iškart nutraukite darbą, išjunkite įrenginį ir atjunkite jį nuo maitinimo šaltinio, kol nerasite problemos ir jos neišspręsite. Jei nepavyksta nustatyti problemos, kreipkitės į DEWALT gamyklos įgaliotąjį serviso centro, ar kito kvalifikuoto serviso personalą.
- Nedirbkite šiuo įrenginiu, kol jis nebus visiškai sumontuotas ir įrengtas pagal instrukcijas. Netinkamai sumontuotas įrenginys gali sunkiai sužaloti.

- **Niekada nepjaukite krūvos laisvų ruošinio gabalų, nes galite prarasti įrankio kontrolę arba gali įvykti atatranka.** Gerai atremkite visus ruošinius.

Pjovimo diskai



ĮSPĖJIMAS. Siekiant sumažinti atatrakos riziką ir užtikrinti tinkamą pjovimą, skaldytuvus ir skėlimo peilis turi būti pakankamo storio pagal naudojamą diską. Jei naudojamas skirtingas diskas, patikrinkite disko korpuso (plokštės) storumą ir disko pjūvio (prapjovos) plotį, pažymėta ant paties disko arba jo pakuotėje. Skaldytuvo ir skėlimo peilio storis turi būti didesnis už disko storį, tačiau mažesnis už pjūvio plotį.

- Nenaudokite pjovimo diskų, kurių matmenys neatitinka skyriuje **Techniniai duomenys** nurodytų matmenų. Siekdami užmauti diską ant ašies, nenaudokite jokių tarpiklių. Naudokite tik šiame vadove nurodytus diskus, atitinkančius standartą EN 847-1, jei skirti medienai ar panašioms medžiagoms pjauti.
- Rinkitės specialiai skirtus, triukšmą mažinančius pjovimo diskus.
- Nenaudokite greitapjovio plieno (HSS) diskų.
- Nenaudokite įtrūkusių arba apgadinytų pjovimo diskų.
- Pasirūpinkite, kad būtų pasirinktas pjautinai medžiagai tinkamas pjovimo diskas.
- Visada mūvėkite pirštines pjovimo diskams ir šiurkšioms medžiagoms tvarkyti. Pjovimo diskus reikia nešti arba laikyti sudėtus laikiklyje (kiek tai praktiška).

Liekamieji pavojai

Naudojant pjūklus, kyla šie pavojai.

- susižalojimai prisilietus prie besisukančių dalių;

Nepaisant atitinkamų saugos nurodymų pritaikymo ir saugos priemonių naudojimo, tam tikrų liekamųjų pavojų išvengti neįmanoma. Kyla šie pavojai:

- klausos pablogėjimas;
- nelaimingų atsitikimų pavojai, kuriuos kelia neuždengtos besisukančios pjovimo disko dalys;
- susižalojimo pavojus keičiant pjovimo diską plikomis rankomis;
- pirštų suspaudimo pavojus atidarant apsaugas;
- sveikatai kylantys pavojai, įkvėpus dulkių, kurios susidaro pjaunant medieną, ypač ąžuolą, beržą ir MDF plokštes.

Triukšmingumui įtakos turi šie veiksniai:

- pjaunama medžiaga;
- pjovimo disko tipas;
- tiekimo jėga;
- įrenginio techninė priežiūra.

Dulkėtumui įtakos turi šie veiksniai:

- nusidėvėjęs pjovimo diskas;
- dulkių trauktuvas, kurio oro srautas yra mažesnis nei 20 m/s;
- netiksliai nukreiptas ruošinys.

Elektros sauga

Elektrinis variklis skirtas tik vieno dydžio įtampai. Visuomet patikrinkite, ar elektros tinklo įtampa atitinka kategorijos plokštelyje nurodytą įtampą.



Vadovaujantis standartu EN60745, DEWALT įrankyje įrengta dviguba izoliacija, todėl įžeminimo laido nereikia.



ĮSPĖJIMAS! 115 V blokai turi būti valdomi naudojant apsaugos nuo trikties izoliacinį transformatorių su įžeminimo ekranu tarp pagrindinės ir antrinės apvijų.

Jei būtų pažeistas maitinimo kabelis, jį reikia pakeisti specialiai paruoštu kabeliu, kurį galima įsigyti DEWALT servise.

Maitinimo kištuko keitimas (tik Jungtinei Karalystei ir Airijai)

Jei reikia sumontuoti naują maitinimo kištuką:

- Saugiai išmeskite seną kištuką.
- Rudą laidą prijunkite prie kištuko srovės įvado.
- Mėlyną laidą prijunkite prie neutralaus kontakto.



ĮSPĖJIMAS! Prie įžeminimo kontakto nieko jungti nereikia.

Vadovaukitės montavimo instrukcijomis, pateikiamomis su aukštos kokybės kištukais. Rekomenduojamas saugiklis: 13 A.

Ilginimo kabelio naudojimas

Jei būtina naudoti ilginimo kabelį, naudokite tik aprobuotus, trijų laidų ilginimo kabelius, atitinkančius šio įrankio galią (žr. skirsnyje **Techniniai duomenys**). Minimalus laido skerspjūvio plotas yra 1,5 mm²; maksimalus ilgis – 30 m.

Jei naudojate kabelio ritę, visuomet iki galo išvyniokite kabelį.

Pakuotės turinys

Pakuotėje yra:

- 1 Iš dalies surinktas įrenginys
- 1 Įpjovimo kreiptuvas
- 1 Įstrižojo pjūvio matuoklis
- 1 Pjovimo diskas
- 1 Viršutinio disko apsaugo blokas
- 1 Angos plokštė
- 2 Disko veržliarakčiai
- 1 Stūmimo lazdelė
- 1 Dulkių ištraukimo adapteris
- 1 Naudootojo vadovas
- Patikrinkite, ar gabenimo metu įrankis, jo dalys arba priedai nebuvo sugadinti.
- Prieš naudojimą širkite laiko atidžiai perskaityti ir išsiaiškinti šį vadovą.

Ant įrankio esantys ženklai

Ant įrankio rasite pavaizduotas šias piktogramas:



Prieš naudodami perskaitykite naudotojo vadovą.



Dėvėkite ausų apsaugos priemones.



Dėvėkite akių apsaugos priemones.



Dėvėkite kvėpavimo takų apsaugos priemones.



Nekiškite rankų į pjovimo zoną, laikykite jas atokiai nuo pjovimo disko.



Skėlimo peilio arba skaldytuvo storis



Pjovimo disko korpuso storis ir pjūvio plotis



Pjovimo disko skersmuo



Disko apsaugo atleidimo svirtis



Užrakinimo / atrakinimo gaubtas ant pagrindinio jungiklio.



Prieš keisdami laidą atjunkite pjūklą



Saugokite maitinimo kabelį / kištuką nuo drėgmės ir aštrių pjovimo disko kraštų

Datos kodo vieta (A pav.)

Datos kodas **51**, kuriame nurodyti ir pagaminimo metai, yra pažymėtas ant korpuso.

Pavyzdys:

2018 XX XX

Pagaminimo metai

Aprašymas (A, B pav.)



ĮSPĖJIMAS! Niekada nemodifikuokite elektrinio įrankio arba kurios nors jo dalies. Kitaip galite patirti turtinę žalą arba susižaloti.

- 1 Stalas
- 2 Diskas
- 3 Įpjovimo skalės indikatorius
- 4 Tiksliojo reguliavimo rankenėlė
- 5 Bėgelio užrakinimo svirtis
- 6 Disko aukščio reguliavimo ratukas
- 7 Nuožambio užrakinimo svirtis
- 8 Įjungimo / išjungimo jungiklis
- 9 Laikiklio skylės
- 10 Įstrižojo pjūvio matuoklis
- 11 Disko apsaugo blokas
- 12 Disko apsaugo atleidimo svirtis

13 Skaldytuvus

14 Dulkių ištraukimo anga

15 Apsaugo dulkių išleidimo jungtis

16 Angos plokštė

17 Įpjovimo kreiptuvas

18 Įpjovimo kreiptuvo skląstis

19 Ruošinio atramos pailginimas / siauro įpjovimo kreiptuvas (parodytas sandėliavimo padėtyje)

20 Disko veržliarakčiai

21 Stūmimo lazdelė (parodyta sandėliavimo padėtyje)

50 Nešimo rankenos

52 Nepjaunantis kiaurai skėlimo peilis (parodytas sandėliavimo padėtyje)

Naudojimo paskirtis

DWE7492 stalinis pjūklas skirtas įvairių medžiagų, pavyzdžiui, medienos, medienos gaminių ir plastiko įpjovimo, profesionaliems skėlimo, skersėjo pjovimo, įstrižo ir nuožambaus pjovimo darbams atlikti.

NENAUDOKITE drėgname ore, šalia liepsniųjų skysčių ar dujų.

NENAUDOKITE metalui, cemento plokštėms ar mūriui pjauti.

NENAUDOKITE šio pjūklo pjoviklio galvutėms formuoti.

NEATLIKITE kūginių pjūvių be kūginio siaurapjūklio priedo.

NENAUDOKITE pjūklo įpjovimams ar kišenėms pjauti.

Šie staliniai pjūklai yra profesionalų elektriniai įrankiai.

NELEISKITE vaikams liesti šio įrankio. Jei šį įrankį naudoja nepatyrę operatoriai, juos reikia prižiūrėti.

- **Maži vaikai ir ligoti žmonės.** Šiuo prietaisu be priežiūros negalima naudotis mažiems vaikams arba ligotiems asmenims. Šis gaminytis neskirtas naudoti menkesnių fizinių, jutiminių ar protinių gebėjimų asmenims (įskaitant vaikus) arba asmenims, kuriems trūksta patirties, žinių arba įgūdžių, nebent juos prižiūrėtų už jų saugą atsakingas asmuo. Vaikų negalima palikti vienu su šiuo gaminiu.

SURINKIMAS



ĮSPĖJIMAS! Siekdami sumažinti pavojų sunkiai susižaloti, prieš atlikdami bet kokius papildomų įtaisų ar priedų reguliavimo ar išmontavimo / sumontavimo darbus, išjunkite įrankį ir atjunkite jį nuo maitinimo šaltinio. Netyčia įjungus galima susižeisti.

Išpakavimas

- Atsargiai išimkite pjūklą iš pakuotės.
- Šis įrenginys yra visiškai sumontuotas, išskyrus įpjovimo kreiptuvą, disko apsaugo bloką, įstrižojo pjūvio matuoklį, disko veržliarakčius ir dulkių ištraukimo reduktoriaus jungtį.
- Užbaikite surinkimą vadovaudamiesi instrukcijomis, kaip aprašyta toliau.



ĮSPĖJIMAS! Jei nenaudojate stūmimo lazdelės, būtina padėkite ją į vietą.

Pjovimo disko montavimas (A, C pav.)



ISPĖJIMAS! Siekdami sumažinti pavojų susižaloti, prieš įrengdami ir nuimdami priedus, prieš reguliuodami, keisdami sgrąnką arba atlikdami remontu darbus, išjunkite įrenginį ir atjunkite jį nuo maitinimo šaltinio. Netyčia įjungus galima susižeisti.



ISPĖJIMAS! Montuodami pjovimo diską mūvēkite apsaugines pirštines. Pjovimo diskų dantukai yra labai aštrūs, todėl labai pavojingi.



ISPĖJIMAS! Pjovimo diską REIKIA pakeisti kaip aprašyta šiame skyriuje. Naudokite TIK skyriuje Techniniai duomenys nurodytus pjovimo diskus. Rekomenduojame naudoti DT4226. NIEKADA nedėkite kitų pjovimo diskų.



ISPĖJIMAS! Nelieskite pjovimo disko iškart po darbo, kol jis neatvės. Darbo metu pjovimo diskas labai įkaista.

PASTABA. Šio įrankio diskas sumontuotas gamykloje.

1. Iki galo pakelkite pjovimo disko atramą sukdami disko aukščio reguliavimo ratuką **6** pagal laikrodžio rodyklę.
2. Nuimkite angos plokštę **16**. Žr. skyrių **Angos plokštės montavimas**.
3. Veržliarakčiais **20** sukdami prieš laikrodžio rodyklę atsukite ir nuimkite atraminę veržlę **22** bei jungę **24** nuo pjūklo atramos.
4. Uždėkite pjovimo diską ant ašies **23** taip, kad disko dantukai **2** būtų nukreipti žemyn, į stalo priekį. Sumontuokite ant ašies poveržles ir veržles, tada kuo tvirtčiau rankomis suveržkite atraminę veržlę **22**, įsitikindami, kad pjovimo diskas yra prie vidinės poveržlės, o išorinė jungė **24** yra prie disko. Įsitikinkite, kad didžiausias jungės skersmuo yra prie disko. Įsitikinkite, kad ant ašies ir poveržlių nėra dulkių ir purvo.
5. Norėdami, kad veržiant atraminę veržlę ašis nesisuktų, prilaukite ją atviruoju disko veržliarakčio **20** galu.
6. Atraminį veržliarakčių suveržkite atraminę veržlę **22**, sukdami ją pagal laikrodžio rodyklę.
7. Pakeiskite angos plokštę.



ISPĖJIMAS! Pakeitę diską visada patikrinkite įpjovimo kreiptuvo rodyklę ir disko apsaugą.

Disko apsaugo bloko / skėlimo peilio montavimas (A, D pav.)



ISPĖJIMAS! Atlikdami visus pjovimo kiaurai darbus naudokite apsaugo bloką.



ISPĖJIMAS! Skėlimo peilį naudokite pjovimo ne kiaurai darbams, kai negalima naudoti disko apsaugo bloko.



ISPĖJIMAS! Nedėkite disko apsaugo bloko ir nepjaunančio kiaurai skėlimo peilio į veržiklį tuo pačiu metu.

PASTABA. Pjūklas tiekiamas su įrengtu nepjaunančiu kiaurai skėlimo peiliu.

1. Pakelkite pjovimo disko atramą iki maksimalaus aukščio.
2. Traukdami apsaugo atleidimo svirtį **12** ir įdėdami nepjaunančią kiaurai skėlimo peilį **52** arba disko apsaugo bloką **11** įdėkite disko apsaugo bloką, kol jis pasieks apačią.

3. Nuleiskite svirtį, įsitikinkite, kad veržiklio plokštės yra visiškai uždarytos, tada saugiai suveržkite skaldytuvą.



ISPĖJIMAS! Prieš prijungdami stalinį pjūklą prie maitinimo šaltinio arba pradėdami jį naudoti, visada patikrinkite, ar tinkamai išlygiuotas disko apsaugo blokas, patikrinkite tarpelį iki pjovimo disko. Išlygiavimą tikrinkite kiekvieną kartą pakeitę nuožambiojo pjūvio kampą.



ISPĖJIMAS! Siekdami sumažinti sunkių sužalojimų riziką, NEDIRBKITE pjūklui, jei disko blokas nėra saugiai priveržtas savo vietoje.

Tinkamai sulygiuotas skaldytuvas **13** arba skėlimo peilis **52** bus vienoje linijoje su disku stalo ir disko viršuje. Naudodami liniuotę patikrinkite, ar diskas **2** yra sulygiuotas su skaldytuvu **13** arba skėlimo peiliu **52**. Atjungę maitinimo tiekimą pasukite disko pakreipimo ir aukščio regulatorius visa eiga nuo vieno galo iki kito ir įsitikinkite, kad disko apsaugo blokas atliekiant bet kokius darbus nelies disko. Žr. **Disko apsaugo bloko / skaldytuvo sulygiavimas su disku**.



ISPĖJIMAS! Saugiam darbu labai svarbu tinkamai sulygiuoti disko apsaugo bloką!

Kaip nuimti disko apsaugo bloką / skėlimo peilį (A, D pav.)

1. Patraukite apsaugo atleidimo svirtį **12**.
2. Pakelkite disko apsaugo bloką **11** arba skėlimo peilį **52**.

Angos plokštės montavimas (E pav.)

1. Sulygiuokite angos plokštę **16** kaip parodyta E pav., tada įkiškite ašeles, esančias angos plokštės gale, į angą stalo gale.
2. Pasukite užrakinimo varžtą **40** pagal laikrodžio rodyklę 90°, kad užblokuotumėte stalo įdėklą vietoje.
3. Angos plokštė yra su keturiais reguliavimo varžtais **25**, pakeliančiais arba nuleidžiančiais ją. Tinkamai suregulavus tvirtai užfiksuosite vietoje angos plokštės priekis turi eiti lygiai su stalviršio paviršiumi arba būti šiek tiek žemiau jo. Angos plokštės galas turi eiti lygiai su stalviršiu arba būti šiek tiek aukščiau jo.



ISPĖJIMAS! Niekada nenaudokite staklių be angos plokštės. Jei angos plokštė nusidėvėjusi ar apgadinta, ją pakeiskite.

Angos plokštės nuėmimas

1. Nuimkite angos plokštę **16** sukdami užrakinimo varžtą **40** 90° prieš laikrodžio rodyklę.
2. Naudodami skylę pirštui **26** patraukite angos plokštę aukštyn ir į priekį, kad atvertumėte pjūklo vidų. NENAUDOKITE pjūklo be angos plokštės. Jei naudojate cokolių pjovimo diską, naudokite tinkamą cokolinę angos plokštę (parduodama atskirai).

Įpjovimo kreiptuvo uždėjimas (F pav.)

Įpjovimo kreiptuvą galima uždėti dviem padėtimis ant stalinio pjūklo dešinės pusės (1 padėtis nuo 0 mm iki 62 cm įpjovimams ir 2 padėtis nuo 20,3 iki 82,5 cm įpjovimams) ir viena padėtimi ant kairės pusės.

1. Atblokuokite įpjovimo kreiptuvo skląščius **18**.

- Laikydami kreiptuvą pakreiptą kampu sulygiuokite fiksavimo kaiščius (priekyje ir gale) **29** ant kreiptuvo bėgelių su kreiptuvo galvutės angomis **30**.
- Įstumkite galvutės angas ant kaiščių ir sukite kreiptuvą žemyn, kol jis atsirems ant bėgelių.
- Užfiksuokite kreiptuvą vietoje uždarydami priekinį ir galinį skląščius **18** ant bėgelių.

Montavimas ant darbatalio (A pav.)



ATSARGIAI! Siekdami sumažinti sužalojimų riziką prieš pradėdami darbą įsitikinkite, kad stalinis pjūklas yra tvirtai sumontuotas ant stabilaus paviršiaus.



ATSARGIAI! Įsitikinkite, kad paviršius yra pakankamai stabilus ir dirbant neapvirs dėl didelių medžiagos dalių.

Stalinis pjūklas turi būti gerai pritvirtintas. Ant įrankio pagrindo yra keturios montavimo skylės **9**. Primitytinai rekomenduojame naudoti šias skylės staliniam pjūklui prie darbatalio ar kito stacionaraus tvirto rėmo pritvirtinti.

- Sucentruokite pjūklą ant keturkampės 12,7 mm klijuotos faneros plokštės.
- Ant pjūklo rėmo pieštuku pažymėkite dviejų galinių montavimo skylių (tarp kurių yra 220 mm atstumas). Tada atmatuokite pirmyn 498,5 mm dviem priekinėms skylėms, tarp kurių turi būti 230 mm atstumas.
- Nuimkite pjūklą ir išgręžkite 9 mm skylės pažymėtose vietose.
- Uždėkite pjūklą ant keturių klijuotos faneros plokštėje išgręžtų skylių ir įkiškite keturis 8 mm įrenginio varžtus IŠ APAČIOS. Ant viršaus uždėkite poveržles ir 8 mm veržles. Gerai priveržkite.
- Saugodami, kad varžtų galvutės neišteptų paviršiaus, prie kurio priveršite pjūklą, prie klijuotos faneros plokštės pagrindo pridėkite dvi medienos atraižas. Šias atraižas galima pritvirtinti medvaržčiais, įsukamais iš viršaus, jei jie neišikiša iš atraižas apačios.
- Naudodami „C“ formos veržiklį pritvirtinkite klijuotos faneros pagrindą prie darbatalio, ant kurio bus naudojamas pjūklas.

REGULIAVIMAS

Disko reguliavimas (G pav.)

Disko sulygiavimas (lygiagrečiai įstrižojo pjūvio angai)



ĮSPĖJIMAS! Pavojus įsipjauti. Patikrinkite diską 0° ir 45° padėtyse ir įsitikinkite, kad diskas neliečia angos plokštės ir negali sukelti sužalojimų.

Jei diskas nėra sulygiuotas su įstrižojo pjūvio anga ant stalviršio, sulygiavimą reikia kalibruoti. Norėdami sulygiuoti diską ir įstrižąją angą, atlikite šią procedūrą:



ĮSPĖJIMAS! Siekdami sumažinti pavojų susižaloti, prieš įrengdami ir nuimdami priedus, prieš reguliuodami, keisdami sąranką arba atlikdami remonto darbus, išjunkite įrenginį ir atjunkite jį nuo maitinimo šaltinio. Netyčia įjungus galima susižeisti.

- 5 mm šešiakampiu veržliarakčiu atlaisvinkite galinius šarnyrinio laikiklio tvirtinimo elementus **32**, esančius apatinėje stalo dalyje tiek, kad laikiklį būtų galima pajudinti į šonus.
- Reguluokite laikiklį, kol diskas bus lygiagrečiai įstrižojo pjūvio matuoklio angai.
- Suveržkite galinio šarnyrinio laikiklio tvirtinimo elementus 12,5–13,6 Nm (110–120 in-lbs) jėga.

Disko aukščio reguliavimas (A pav.)

Diską galima pakelti ir nuleisti sukant disko aukščio reguliavimo ratuką **6**.

Įsitikinkite, kad pjaunant trys viršutiniai disko dantukai tiesiog praduria viršutinį ruošinio paviršių. Taip užtikrinama, kad bet kuriuo metu medžiagą pjauna maksimalus dantukų skaičius ir veikimas yra optimalus.

Apsaugo bloko / skaldytuvo sulygiavimas su disku (A, H pav.)

- Nuimkite angos plokštę. Žr. *Angos plokštės nuėmimas*.
- Pakelkite diską iki viso pjūvio gylio ir 0° nuožambiojo pjūvio kampo.
- Raskite tris mažus reguliavimo varžtus **39** greta apsaugo bloko užrakinimo veleno **38**. Šie varžtai bus naudojami apsaugo bloko padėčiai reguliuoti.
- Padėkite liniuotę ant stalo prie dviejų disko galiukų. Skaldytuvus **13** neturi liesti liniuotės. Jei reikia, atlaisvinkite du didesnius fiksuojamuosius varžtus **41**.
- Sureguliuokite du mažus reguliavimo varžtus **39**, kad perkeltumėte skaldytuvą pagal 4 veiksmę pažymėtą padėtį. Uždėkite liniuotę ant priešingos disko pusės ir, jei reikia, pakartokite reguliavimą.
- Šiek tiek suveržkite du didesnius fiksuojamuosius varžtus **41**.
- Uždėkite liniuotę ant skaldytuvo ir patikrinkite, ar skaldytuvus yra vertikaliai ir vienoje linijoje su disku.
- Jei reikia, naudodami reguliavimo varžtus pastumkite skaldytuvą vertikaliai liniuotei.
- Pakartokite 4 ir 5 veiksmus, kad patikrintumėte skaldytuvo padėtį.
- Iki galo suveržkite du didesnius fiksuojamuosius varžtus **41**.
- Vėl uždėkite ir užfiksuokite angos plokštę **16**.

Lygiagretus išlygiavimas (A, I, J, O pav.)



ĮSPĖJIMAS! Neišlygiuotas kreiptuvus, kuris nėra lygiagrečiai diskui, didina atatranks riziką!

Siekiant optimalaus veikimo, diskas turi būti lygiagrečiai įpjovimo kreiptuvui. Taip sureguliuota gamykloje. Norėdami sureguliuoti iš naujo:

Kreiptuvo išlygiavimas 1 padėtyje

- Sumontuokite kreiptuvą 1 padėtyje ir atblokuokite bėgelio užraktą svirtį **5**. Raskite abu fiksavimo kaiščius **29**, prilaikančius kreiptuvą ant priekinio ir galinio bėgelių.
- Atlaisvinkite galinį fiksavimo kaiščio varžtą ir reguliuokite kreiptuvo išlygiavimą griovelyje, kol kreiptuvo priekinė pusė

eis lygiagrečiai diskui. Būtinai matuokite nuo kreiptuvo priekinės pusės link disko priekio ir galo, kad užtikrintumėte išlygiavimą.

3. Suveržkite fiksavimo varžtą ir pakartokite šiuos veiksmus kairėje kreiptuvo pusėje.
4. Patikrinkite įpjovimo kreiptuvo skalės rodyklės išlygiavimą (J pav.).

Kreiptuvo išlygiavimas 2 padėtyje

1. Norėdami išlygiuoti 2 padėties kreiptuvo fiksavimo kaiščius **29**, įsitikinkite, kad išlygiuoti 1 padėties kaiščiai, žr. **Kreiptuvo išlygiavimas 1 padėtyje**.
2. Atlaisvinkite 2 padėties kaiščius, tada, naudodami disko veržliarakčio angas padėčiai nustatyti, išlygiuokite kaiščius (O pav.).
3. Suveržkite fiksavimo kaiščius (priekinį ir galinį).

Įpjovimo skalės reguliavimas (A, J pav.)

1. Atblokuokite bėgelio užrakto svirtį **5**.
2. Nustatykite diską ties 0° nuožambio kampų ir stumkite kreiptuvą, kol jis prisilies prie disko.
3. Atblokuokite bėgelio užrakto svirtį.
4. Atlaisvinkite įpjovimo skalės indikatorius varžtus **31** ir nustatykite įpjovimo skalės indikatorių į nulį (0). Vėl priveržkite įpjovimo skalės indikatorius varžtus. Geltonos įpjovimo skalės (viršuje) rodmenys yra teisingi tik tuo atveju, kai kreiptuvas yra sumontuotas dešinėje disko pusėje ir yra 1 padėtyje (nuo nulio iki 62 cm įpjovimas), o ne 82,5 cm įpjovimo padėtyje. Baltos įpjovimo skalės (apačioje) rodmenys yra teisingi tik tuo atveju, kai kreiptuvas yra sumontuotas dešinėje disko pusėje ir yra 2 padėtyje (nuo 20,3 cm iki 82,5 cm įpjovimas).

Įpjovimo skalės rodmenys yra teisingi tik sumontavus kreiptuvą disko dešinėje.

Bėgelio užrakto reguliavimas (A, K pav.)

Bėgelio užraktas yra nustatytas gamykloje. Jei reikia sureguliuoti papildomai, atlikite šiuos veiksmus:

1. Atblokuokite bėgelio užrakto svirtį **5**.
2. Apatinėje pjūklų pusėje atlaisvinkite antveržlę **33**.
3. Veržkite šešiakampį strypą **34**, kol užrakinimo sistemos spyruoklė bus suspausta, sukurdama reikiamą bėgelio užrakinimo svirties įtempimą. Vėl priveržkite antveržlę prie šešiakampio strypo.
4. Apverskite pjūklą ir patikrinkite, ar kreiptuvas nejudą, kai įjungta užrakinimo svirtis. Jei kreiptuvas vis dar laisvas, toliau veržkite spyruoklę.

Nuožambio stabdiklio ir rodyklės reguliavimas (L pav.)

1. Iki galo pakelkite diską sukdamį disko aukščio reguliavimo ratuką **6** pagal laikrodžio rodyklę, kol jis sustos.
2. Atblokuokite nuožambio užrakinimo svirtį **7**, spausdami ją aukštyn ir į dešinę. Atlaisvinkite nuožambio stabdiklio varžtą **36**.

3. Prie stalviršio ir disko, tarp dantukų padėkite liniuotę. Įsitikinkite, kad nuožambio užrakinimo svirtis yra atblokuotoje arba viršutinėje padėtyje.
4. Naudodami nuožambio užrakinimo svirtį reguliuokite nuožambaus pjūvio kampą, kol diskas bus prispaustas prie liniuotės.
5. Suveržkite nuožambio užrakinimo svirtį spausdami ją žemyn.
6. Sukite nuožambio stabdiklio kumštelį **35**, kol jis tvirtai atsirems į guolio bloką. Priveržkite nuožambio stabdiklio varžtą **36**.
7. Patikrinkite nuožambaus kampo skalę. Jei rodyklė nerodo 0°, atlaisvinkite rodyklės varžtą **37** ir pastumkite rodyklę, kad būtų reikiamas rodmuo. Vėl priveržkite rodyklės varžtą.
8. Pakartokite šiuos veiksmus su 45° rodmeniu, tačiau nereguliuokite rodyklės.

Įstrižojo pjūvio matuoklio reguliavimas (A pav.)

Norėdami sureguliuoti įstrižojo pjūvio matuoklį **10**, atlaisvinkite rankenėlę, nustatykite norimą kampą ir vėl suveržkite rankenėlę.

Kūno ir rankų padėtis

Tinkamai stovint ir laikant rankas kai dirbate su staliniu pjūklų, darbas bus atliekamas lengviau, tiksliau ir saugiau.



ĮSPĖJIMAS!

- Niekada nekiškite rankų prie pjūklų.
- Rankas laikykite ne arčiau nei per 150 mm nuo disko.
- Nesukryžiuokite rankų.
- Kojomis tvirtai remkitės į grindis ir išlaikykite tinkamą pusiausvyrą.

Prieš pradėdami dirbti



ĮSPĖJIMAS!

- Sumontuokite tinkamą pjovimo diską. Nenaudokite pernelyg susidėvėjusių pjovimo diskų. Maksimalios įrankio apsakos turi neviršyti pjovimo disko apsakų.
- Nebandykite pjauti pernelyg mažų ruošinių.
- Leiskite pjovimo diskui pjauti laisvai. Nenaudokite jėgos.
- Palaukite, kol variklis pasiekė maksimalias apsakas, ir tik tada pradėkite pjauti.

NAUDOJIMAS

Naudojimo instrukcijos



ĮSPĖJIMAS! Visuomet laikykitės saugos instrukcijų ir galiojančių reglamentų.



ĮSPĖJIMAS! Siekdami sumažinti pavojų sunkiai susižaloti, prieš atlikdami bet kokius papildomų įtaisų ar priedų reguliavimo ar išmontavimo / sumontavimo darbus, išjunkite įrankį ir atjunkite jį nuo maitinimo šaltinio. Netyčia įjungus galima susižeisti.

Jungtinės Karalystės naudotojai turėtų atkreipti dėmesį į „Medienos apdirbimo reglamentą 1974“ ir bet kokius šio dokumento pakeitimus.

Užtikrinkite, kad staklės būtų pastatytos taip, jog tenkintų ergonomines sąlygas stalo aukščio ir stabilumo atžvilgiu. Staklių statymo vietą privaloma pasirinkti taip, kad operatoriumi būtų užtikrintas geras apžvalgos laukas ir aplink stakles liktų pakankamai vietos laisvai tvarkyti ruošinius.

Norėdami sumažinti vibraciją, užtikrinkite, kad darbo aplinkoje temperatūra nebūtų per žema, staklės ir priedai būtų gerai techniškai prižiūrėti, o ruošiniai būtų tinkamo dydžio pjauti šiomis staklėmis.



ĮSPĖJIMAS!

- Užtikrinkite, kad staklės būtų pastatytos taip, jog tenkintų ergonomines sąlygas stalo aukščio ir stabilumo atžvilgiu. Įrenginio statymo vietą privaloma pasirinkti taip, kad operatoriumi būtų užtikrintas geras apžvalgos laukas ir aplink įrenginį liktų pakankamai vietos laisvai tvarkyti ruošinius.
- Sumontuokite tinkamą pjovimo diską. Nenaudokite pernelgų nusidėvėjusių diskų. Maksimalus įrankio sukimosi greitis neturi viršyti pjovimo disko sukimosi greičio.
- Nebandykite pjauti pernelyg mažų ruošinių.
- Leiskite pjovimo diskui pjauti laisvai. Nenaudokite jėgos.
- Palaukite, kol variklis pasieks maksimalias apsakas, ir tik tada pradėkite pjauti.
- Užtikrinkite, kad būtų tvirtai užveržtos visos užrakinimo rankenėlės ir veržiklių rankenos.
- Jei pjovimo staklės yra prijungtos prie energijos šaltinio, niekada nelaikykite rankų pjovimo disko vietoje.
- Nepjaukite šiuo pjūklui „laisvomis rankomis“!
- Nepjaukite deformuotų, išlenktų ar išgaubtų ruošinių. Į pjovos arba įstrižą kreiptuvą turi remtis bent viena tiesi ir lygi ruošinio pusė.
- Visada atremkite ilgus ruošinius, kad išvengtumėte atatrankos.
- Kol diskas sukasi, nenuimkite nuo jo jokių nuopjovų.

Įjungimas ir išjungimas (M pav.)

Darbatalio pjūklo įjungimo / išjungimo jungiklis **8** turi kelis pranašumus:

- Atleidimo dingus įtampai funkcija: jei kartais nutrūktų elektros tiekimas, jungiklį reikia įjungti iš naujo.
- Norėdami įjungti pjūklą, paspauskite žalią paleidimo mygtuką.
- Norėdami išjungti stakles, paspauskite raudoną sustabdymo mygtuką.

Užrakinimo funkcijos instrukcijos

Virš jungiklio esančiame gaubte įrengta skylė, pro kurią galima įkišti pakabinamąją spyną ir užrakinėti pjūklą. Rekomenduojame naudoti daugiausiai 6,35 mm skersmens ir mažiausiai 76,2 mm tarpelio pakabinamąją spyną.

Įpjovimo kreiptuvo naudojimas (N–P pav.)

Bėgelio užrakinimo svirtis

Bėgelio užrakinimo svirtis **5** užfiksuoja kreiptuvą vietoje, kad jis pjaunant nejudėtų. Norėdami užblokuoti bėgelio svirtį, patraukite ją žemyn ir pjūklo galo link. Norėdami atblokuoti, pakelkite ją aukštyn ir pjūklo priekio link.

PASTABA. Įpjaudami visada užblokuokite bėgelio užrakinimo svirtį.

Ruošinio atramos pailginimas / siauro įpjovimo kreiptuvas

Stalinis pjūklas yra su ruošinio atramos pailginimu, skirtu už stalo išsikišančiam ruošiniui atremti.

Norėdami naudoti siauro įpjovimo kreiptuvą ruošinio atramos padėtyje, pasukite jį iš laikymo padėties, kaip parodyta O pav., tada įstumkite kaiščius į apatinį angų rinkinį **27** abiejuose kreiptuvo galuose.

Norėdami naudoti siauro įpjovimo kreiptuvą ruošinio siauro įpjovimo padėtyje, įspauskite kaiščius į viršutinį angų rinkinį **28** abiejuose kreiptuvo galuose. Su šia funkcija diskui bus paliktas papildomas 51 mm tarpelis. Žr. P pav.

PASTABA. Dirbdami virš stalo įtraukite ruošinio atramos pailginimą arba sureguliuokite siauro įpjovimo kreiptuvo padėtį.

PASTABA. Jei naudojate siaurą įpjovimo kreiptuvą, nuo kreiptuvo skalės rodmens atimkite 51 mm.

Tiksliojo reguliavimo rankenėlė

Tiksliojo reguliavimo rankenėlė **4** galima atlikti mažesnius reguliavimus nustatant kreiptuvą. Prieš reguliuodami patikrinkite, ar bėgelio užrakinimo svirtis yra viršutinėje arba atblokuotoje padėtyje.

Įpjovimo skalės rodyklė

Norint, kad naudotojui pakeitus storos ir plonos pjovos diskus įpjovimo kreiptuvas veiktų tinkamai, reikia sureguliuoti įpjovimo skalės rodyklę. Įpjovimo skalės rodyklės rodmens yra tinkami kai kreiptuvas yra įrengtas 1 arba 2 padėtyse dešinėje disko pusėje. Jei naudojate siaurą įpjovimo kreiptuvą siauriems įpjovimams atlikti (ne ruošinio atramos padėtyje), nuo kreiptuvo skalės rodmens atimkite 51 mm. Žr. **Įpjovimo kreiptuvo skalės reguliavimas** skyriuje **Reguliavimas**.

BAZINIAI PJŪVIAI PJŪKLU

Pjovimo kiaurai darbai



ĮSPĖJIMAS! Atlikdami visus pjovimo kiaurai darbus naudokite disko apsaugo bloką.

Įpjovimas (A, B, Q, R pav.)



ĮSPĖJIMAS! Aštrūs kraštai.

1. Nustatykite 0° disko kampą.
2. Sumontuokite įpjovimo kreiptuvą ir užfiksukite įpjovimo kreiptuvo skląstį **18** (A pav.).
3. Kelkite diską, kol jis bus maždaug 3 mm aukščiau už ruošinio viršų. Reikiamai sureguliuokite viršutinio disko apsaugo aukštį.

4. Sureguliuokite kreiptuvo padėtį ir užfiksuokite bėgelio užrakto svirtį **5**, žr. **Įpjovimo kreiptuvo naudojimas**.
5. Paguldykite ruošinį ant stalo ir atremkite jį kreiptuvą. Laikykite ruošinį atokiai nuo disko.
6. Laikykite abi rankas atokiai nuo disko kelio (Q pav.).
7. Įjunkite stakles ir leiskite diskui maksimaliai įsisukti.
8. Lėtai stumkite ruošinį po apsaugą, laikydami tvirtai prispaustą prie įpjovimo kreiptuvo. Leiskite, kad dantukai įpjautų ruošinį; nestumkite jo per diską per jėgą. Reikia išlaikyti tolygų disko judėjimo greitį.
9. Jei reikia dirbti arti disko, naudokite stūmimo lazdelę **21** (R pav.).
10. Baigę pjauti, išjunkite įrenginį, leiskite diskui sustoti ir išimkite ruošinį.

**ĮSPĖJIMAS!**

- Niekada nestumkite ir nelaiykite laisvosios ruošinio pusės (nuopjovos).
- Nepjunkite pernelyg mažų ruošinių.
- Išilgai pjaudami mažus ruošinius, būtinai naudokite stūmimo lazdelę.

Nuožambūs pjūviai (A pav.)

1. Norėdami nustatyti reikiamą nuožambio kampą, sukite nuožambio užrakinimo svirtį **7**, spausdami ją aukštyn ir į dešinę.
2. Norėdami nustatyti reikiamą kampą, sukite svirtį spausdami ją žemyn ir į kairę, kad užblokuotumėte vietoje.
3. Atlikite tokius pat veiksmus kaip ir įpjovimo darbams.

Skersinis ir nuožambus skersinis pjovimas (Q pav.)

1. Nuimkite įpjovimo kreiptuvą ir norimoje angoje sumontuokite įstrižo pjūvio matuoklį.
2. Užfiksuokite įstrižo pjūvio matuoklį ties 0°.
3. Atlikite tokius pat veiksmus kaip ir įpjovimo darbams.

Įstrižieji pjūviai (A pav.)

1. Nustatykite reikiamą įstrižo pjūvio matuoklio **10** kampą.

PASTABA. Visada tvirtai laikykite ruošinį prie įstrižo pjūvio matuoklio priekio.

2. Atlikite tokius pat veiksmus kaip ir įpjovimo darbams.

Sudėtiniai įstrižieji pjūviai

Šis pjūvis – tai nuožambio ir įstrižo pjūvių derinys. Nustatykite reikiamą nuožambio kampą ir tęskite kaip įstrižo skersinio pjūvio atveju.

Ilgų ruošinių parėmimas

- Visuomet paremkite ilgus ruošinius.
- Kad ilgų ruošinių galai nekybotų, paremkite juos bet kokiomis patogiomis priemonėmis, pvz., ožiais ar panašiais įrenginiais.

Pjovimas ne kiaurai (griovelių ir užkaičių darymas)

ĮSPĖJIMAS! Nuimkite disko apsaugo bloką **11** ir sumontuokite nepjaunantį kiaurai skėlimo peilį **52**, skirtą pjovimo ne kiaurai darbams. Atlikdami visus pjovimo ne kiaurai darbus, kai negalima naudoti disko apsaugo bloko, apsaugų nuo atatranksio ir skėlimo peilio, naudokite plokštes su įpjovomis.

Skyriuose **Įpjovimas, Skersinis pjovimas, Nuožambus skersinis pjovimas, Įstrižas pjovimas** ir **Sudėtiniai įstrižieji pjūviai** pateikiamos instrukcijos yra skirtos pjūviams per visą ruošinio storį. Pjūklui taip pat galima atlikti pjovimo ne kiaurai pjūvius, siekiant medžiagoje padaryti griovelius ir užkaitas.

Įpjovimai ne kiaurai (D, U pav.)

ĮSPĖJIMAS! Norint išvengti kontrolės praradimo ir susižalojimų rizikos, atliekant visus įpjovimo darbus **VISADA** būtina naudoti įpjovimo kreiptuvą. **NIEKADA** neatlikite įpjovimo darbų laisvomis rankomis. **VISADA** užfiksuokite kreiptuvą prie bėgelo.



ĮSPĖJIMAS! Atlikdami nuožambius įpjovimus ir kai tik įmanoma, uždėkite kreiptuvą ant disko šono, kad diskas būtų pakreiptas nuo kreiptuvo ir rankų.



ĮSPĖJIMAS! Laikykite rankas atokiai nuo disko. Kadangi atliekant pjovimo ne kiaurai darbus diskas ne visada yra matomas, būtina elgtis labai atsargiai ir laikyti rankas atokiai nuo disko.



ĮSPĖJIMAS! Jei tarp kreiptuvo ir disko yra 51–152 mm atstumas, ruošinį stumkite stūmimo lazdele. Jei tarp kreiptuvo ir disko yra 51 mm ar siauresnis atstumas, ruošinį stumkite naudodami siaurą įpjovimo kreiptuvą ir stūmimo bloką.

1. Nuimkite disko apsaugo bloką **11** ir sumontuokite nepjaunantį kiaurai skėlimo peilį **52** (D pav.). Žr.: **Disko apsaugo bloko / skėlimo peilio montavimas**.
 2. Užblokuokite įpjovimo kreiptuvą spausdami žemyn bėgelio užrakto svirtį. Nuimkite įstrižo pjūvio matuoklį.
 3. Pakelkite diską iki norimo pjūvio gylio.
 4. Paguldykite ruošinį ant stalo ir atremkite jį kreiptuvą. Laikykite ruošinį maždaug 25,4 mm atstumu nuo disko.
- ĮSPĖJIMAS!** Ruošinys turi būti tiesiu kraštu prispaustas prie kreiptuvo, jis neturi būti su ataugomis, susuktas ar išlenktas. Laikykite abi rankas atokiai nuo disko ir jo kelio. Tinkama rankų padėtis parodyta U pav.
5. Įjunkite pjūklą ir leiskite diskui maksimaliai įsisukti. Pradedant pjūvį galima naudoti abi rankas. Jei liko įpjauti maždaug 305 mm, naudokite tik vieną ranką, nykščiu stumdami ruošinį, rodomuoju ir viduriniu pirštais reikia spausti ruošinį žemyn, o kitais pirštais apimti kreiptuvą. Nykštys turi būti šalia rodomojo ir didžiojo pirštų, šalia kreiptuvo.
 6. Laikydami ruošinį prispaustą prie stalo ir kreiptuvo lėtai stumkite ruošinį atgal per pjovimo diską. Toliau spauskite ruošinį, kol jis bus už disko apsaugo ir nukris stalo gale. Neperkraukite variklio.

- Niekada nemėginkite traukti ruošinio atgal varikliui veikiant. Išjunkite jungiklį, palaukite, kol diskas sustos, tada išstumkite ruošinį.
- Pjaudami ilgą ruošinį arba plokštę, visada naudokite ruošinio atramą. Tam gerai tinka sulankstomas stalas, ritinėlius arba tiekimo atgal blokas. Ruošinio atrama turi būti tokio paties aukščio arba šiek tiek žemesnė už pjūklo stalą.

Smulkių ruošinių įpjovimas ne kiaurai (A pav.)

Įpjauti smulkius ruošinius yra nesaugu. Nesaugu yra laikyti rankas arti disko. Norėdami gauti norimo dydžio dalį, geriau įpjaukite didesnį ruošinį. Jei reikia įpjauti mažo pločio dalį, o rankos negalima saugiai padėti tarp disko ir įpjovimo kreiptuvo, naudokite vieną ar kelias stūmimo lazdeles. Su šiuo pjūklų priedada stūmimo lazdelė **21**, ji yra pritvirtinta prie įpjovimo kreiptuvo. Stūmimo lazdelė (-es) naudokite norėdami prispausti ruošinį prie stalo ir kreiptuvo, tada stumkite ruošinį iki galo už disko.

Nuožambus įpjovimas ne kiaurai (V pav.)

Šis veiksmas atliekamas taip pat, kaip ir įpjovimas ne kiaurai, išskyrus tai, kad nuožambio kampas yra nustatomas ne ties nuliu laipsnių. Tinkamą rankų padėtį žr. V pav.

 **ISPĖJIMAS!** Prieš prijungdami pjūklą prie maitinimo šaltinio arba pradėdami jį naudoti, visada patikrinkite, ar tinkamai išlygiuotas skėlimo peilis, patikrinkite tarpelį iki pjovimo disko. Išlygiavimą tikrinkite kiekvieną kartą pakeitę nuožambiojo pjūvio kampą.

Skersinis pjovimas ne kiaurai (W pav.)

 **ISPĖJIMAS! NIEKADA** nenaudokite įpjovimo kreiptuvo kartu su įstrižojo pjūvio matuokliu.

 **ISPĖJIMAS!** Siekdami sumažinti sužalojimo riziką, atlikdami skersinį pjovimą **NIEKADA** nenaudokite kreiptuvo padėčiai nustatyti ar kaip stabdiklio.

 **ISPĖJIMAS!** Jei kaip nupjovimo matuoklį naudosite bloką, jo storis turi būti bent 19 mm, labai svarbu, kad bloko užpakalinis galas būtų uždėtas taip, kad ruošinys būtų matyti už bloko ir nesiliestų prie disko, kol jis nesisuka. Taip išvengsite ruošinio išsviedimo ir galimo sužalojimo.

1. Nuimkite įpjovimo kreiptuvą ir norimoje angoje sumontuokite įstrižojo pjūvio matuoklį.
2. Sureguliuokite disko aukštį pagal norimą pjūvio gylį.
3. Tvirtai laikykite ruošinį prispaustą prie įstrižojo pjūvio matuoklio **10** palei disko kelią, norimo pjūvio vietos kryptimi. Laikykite ruošinį maždaug vieno colio (trijų centimetrų) atstumu nuo disko priekio. LAIKYKITE ABI RANKAS ATOKIAI NUO DISKO KELIO (W pav.).
4. Įjunkite pjūklo variklį ir leiskite diskui maksimaliai įsisukti.
5. Abiem rankomis laikydami ruošinį prispaustą prie įstrižojo pjūvio matuoklio ir stalo, lėtai stumkite ruošinį prie disko.
6. Niekada nemėginkite traukti ruošinio varikliui veikiant. Išjunkite jungiklį, palaukite, kol diskas sustos, tada atsargiai išstumkite ruošinį.

Nuožambus skersinis pjovimas ne kiaurai

Šis veiksmas atliekamas taip pat, kaip ir skersinis pjovimas, išskyrus tai, kad nuožambio kampas yra nustatomas ne ties 0°.

 **ISPĖJIMAS!** Prieš prijungdami pjūklą prie maitinimo šaltinio arba pradėdami jį naudoti, visada patikrinkite, ar tinkamai išlygiuotas skėlimo peilis, patikrinkite tarpelį iki pjovimo disko. Išlygiavimą tikrinkite kiekvieną kartą pakeitę nuožambiojo pjūvio kampą.

Įstrižasis pjovimas ne kiaurai (W pav.)

Šis veiksmas atliekamas taip pat, kaip ir skersinis pjovimas, išskyrus tai, kad įstrižojo pjūvio matuoklis užrakinamas ne ties 0°. TVIRTAI laikykite ruošinį prispaustą prie įstrižojo pjūvio matuoklio **10** ir lėtai stumkite jį į diską (kad ruošinys nepajudėtų).

Įstrižojo pjūvio matuoklio naudojimas pjovimui ne kiaurai

Norėdami nustatyti įstrižojo pjūvio matuoklį:

1. Atlaisvinkite įstrižojo pjūvio kampo užrakinimo rankenėlę **46**.
2. Pastumkite įstrižojo pjūvio matuoklį į reikiamą kampą.
3. Suveržkite įstrižojo pjūvio kampo užrakinimo rankenėlę.

Sudėtinis įstrižasis pjovimas ne kiaurai

Šie pjūviai yra nuožambių skersųjų ir įstrižųjų pjūvių ne kiaurai derinys. Vadovaukitės nuožambių skersųjų ir įstrižųjų pjūvių ne kiaurai instrukcijomis.



Dulkių ištraukimas (A, AA pav.)

Įrenginys yra su dulkių išleidimo anga **14** mašinos gale, tinkančia naudoti su dulkių ištraukimo įranga, turinčia 57/65 mm antgalius. Su įrenginiu tiekiama reduktoriaus jungtis, skirta naudoti su 34–40 mm skersmens dulkių ištraukimo antgaliais. Su įrenginiu tiekiama reduktoriaus jungtis, skirta naudoti su „DEWALT AirLock“ sistema (DWV9000-XJ).

Disko apsaugo blokas yra su dulkių ištraukimo anga, pritaikyta 35 mm antgaliais arba tiesiai prijungti prie „DEWALT AirLock“ (DWV9000-XJ).

Medžiagų, pavyzdžiui, dangos, kurios sudėtyje yra švino, tam tikro tipo medienos, dulkės gali būti kenksmingos sveikatai. Įkvėptos šios dulkės naudotojui arba pašaliniais gali sukelti alerginę reakciją ir (arba) sukelti kvėpavimo takų infekcijas. Tam tikros dulkės (pvz., ažuolo arba beržo) laikomos kancerogeninėmis, ypač – kartu su medienos apdorojimo priedais.

Vadovaukitės savo šalyje galiojančiais įstatymais dėl medžiagų, kurias apdirbsite.

Dulkių siurblys privalo būti pritaikytas apdorojamai medžiagai. Siurbdami sausas dulkes, kurios ypač kenkia sveikatai arba yra kancerogeninės, naudokite specialų dulkių siurblių.

Disko apsaugo blokas yra su dulkių ištraukimo anga, pritaikyta 35 mm antgaliais (M klasės dulkių siurbliui).

- Dirbdami visada prijunkite dulkių ištraukimo įrenginį, suprojektuotą atsižvelgiant į atitinkamus reglamentus dėl dulkių emisijos.

- Įsitinkinkite, kad naudojama dulkių ištraukimo žarna yra tinkama atliekamam darbui ir pjaunamai medžiagai. Tinkamai naudokite žarną.
- Atminkite, kad pjaunant žmogaus sukurtas medžiagas, pavyzdžiui, medienos drožlių plokštes arba MDF, kyla daugiau dulkių, nei pjaunant natūralią medieną.

Sandėliavimas (B, X–Z pav.)

Saugiai sandėliuokite nenaudojamą įrenginį. Sandėliavimo vieta turi būti sausa ir rakinama. Taip apsaugosite įrenginį nuo apgadinimo sandėliuojant, o neišmokyti asmenys neturės galimybės jį naudoti.

1. Pritvirtinkite stūmimo lazdelę **21** prie kreiptuvo.
2. Nuimkite disko apsaugo bloką. Žr. **Disko apsaugo bloko nuėmimas**. Įstumkite disko apsaugo bloką **11** į laikiklį, kaip parodyta, tada pasukite užrakinimo rankenėlę 1/4 pasukimo, kad užsifikuotų vietoje. Žr. X pav.
3. Įstumkite disko veržliarakčius **20** į kišenėlę, kol geltonas mygtukas saugiai susilygiuos su anga, žr. B pav.
4. Įkiškite įstrižojo pjūvio matuoklio kreiptuvo strypą į kišenėlę, kol pasieks apačią.
5. Suvyniokite kabelį šioje vietoje **43**. Žr. Z pav.
6. Norėdami sandėliuoti kreiptuvą, užfiksukite ruošinio atramą sandėliavimo padėtyje. Nuimkite kreiptuvą nuo bėgelių. Vėl pritvirtinkite apverstą kreiptuvą kairėje disko pusėje, žr. Y pav. **NEUŽKABINKITE** fiksavimo angų ant kairės pusės kreiptuvo fiksavimo varžtų. Šie varžtai susilygiuos su tarpelio kišenėle ant kreiptuvo, kaip parodyta. Pritvirtinkite uždarydami įpjovimo kreiptuvo skląščius **18**.
7. Nepjaunantis kiauurai skėlimo peilis **52** gali būti sumontuotas ant pjūklo (darbinėje padėtyje) arba sandėliuojamas su disko apsaugo bloku. Žr. B pav.

Transportavimas (A, B pav.)

Prieš transportuojant reikia atlikti šiuos darbus:

- Suvynioti laidą.
- Pasukti disko aukščio reguliavimo ratuką **6** prieš laikrodžio rodyklę, kol pjovimo disko dantukai bus žemiau pjūklo stalo. Užblokuoti bėgelio užrakto svirtį **7**.
- Įstumti kreiptuvo bėgelius iki galo į priekį ir užfiksuoti juos bėgelio užrakto svirtimi **5**.
- Mašiną visada neškite suėmę už specialių rankenų **50**, žr. A ir B pav.

! **ISPĖJIMAS!** *Stakles visada transportuokite su sumontuotu viršutiniu disko apsaugu.*

TECHINĖ PRIEŽIŪRA

Šis DEWALT elektrinis įrankis skirtas ilgalaikiam darbui, prireikiant minimalios techninės priežiūros. Įrankis veiks kokybiškai ir ilgai, jei jį tinkamai prižiūrėsite ir reguliariai valysite.

! **ISPĖJIMAS!** *Siekdami sumažinti pavojų sunkiai susižaloti, prieš atlikdami bet kokius papildomų įtaisų ar priedų reguliavimo ar išmontavimo / sumontavimo darbus, išjunkite įrankį ir atjunkite jį nuo maitinimo šaltinio. Netyčia įjungus galima susižeisti.*



Tepimas (T pav.)

Variklio ir guolių papildomai tepti nereikia. Jei sunku pakelti ir nuleisti diską, išvalykite ir patepkite aukščio reguliavimo varžtus:

1. Atjunkite pjūklą nuo maitinimo šaltinio.
2. Paguldykite pjūklą ant šono.
3. Išvalykite ir patepkite aukščio reguliavimo varžto sriegius **42** apatinėje pjūklo pusėje, kaip parodyta T pav. Naudokite universalųjį tepalą.



Valymas (A, S pav.)

! **ISPĖJIMAS!** *Siekdami sumažinti pavojų sunkiai susižaloti, prieš valydami išjunkite įrenginį ir atjunkite jį nuo maitinimo šaltinio. Netyčia įjungus galima susižeisti.*

! **ISPĖJIMAS!** *Kai tik pastebėsite, kad pagrindiniame korpusė arba aplink ventilacijos angas susikaupė purvo ar dulkių, išpūskite jas sausu oru. Atlikdami šį darbą, dėvėkite patvirtintas akių apsaugos priemonės ir dulkių kaukę.*

! **ISPĖJIMAS!** *Nemetalinių įrankio dalių niekada nevalykite tirpikliais arba kitais stipriais chemikalais. Šie chemikalai gali susilpninti šioms dalims gaminti panaudotas medžiagas. Naudokite tik švelniū muiliniu vandeniu sudrėkintą šluostę. Saugokite įrankį nuo bet kokių skystųjų: niekada nepamarkinkite jokios šio įrankio dalies į skystį.*

! **ISPĖJIMAS!** *Norėdami sumažinti pavojų susižeisti, reguliariai valykite stalviršį.*

! **ISPĖJIMAS!** *Norėdami sumažinti pavojų susižeisti, reguliariai valykite dulkių surinkimo sistemą.*

Prieš pradėdami dirbti pjūklu disko apsaugo blokas **11** ir angos plokštė turi būti savo vietose.

Prieš naudojimą atidžiai patikrinkite, ar tinkamai veikia viršutinis ir apatinis disko apsaugai bei ir dulkių ištraukimo vamzdis. Pasirūpinkite, kad skiedros, dulksės ir ruošinio dalelės neužblokuotų jokios funkcijos.

Jeigu tarp pjovimo disko ir apsaugų užstrigtų ruošinio atplaišų, atjunkite stakles nuo elektros tinklo ir vadovaukitės nurodymais, pateiktais skyriuje **Pjovimo disko montavimas**. Pašalinkite užstrigusias dalis ir vėl sumontuokite pjovimo diską.

Pasirūpinkite, kad ventilacijos angos nebūtų užkimštos, ir reguliariai valykite korpusą sausa šluoste.

Reguliariai valykite dulkių surinkimo sistemą:

1. Atjunkite pjūklą.
2. Paguldykite diską ant šono, kad būtų pasiekiami apačia, atvira įrenginio dalis.
3. Atidarykite dulkių prieigos dureles **44**, parodytas S pav., atsukdami du varžtus ir vieną link kito spausdami šoninius spausdukus **45**. Išvalykite dulkių perteklių ir vėl pritvirtinkite, įspausdami spausdukus į savo vietas, tada vėl užveržkite fiksavimo varžtus.

Pasirinktiniai priedai



ĮSPĖJIMAS! Kadangi su šiuo gaminiu nebuvo bandomi kiti nei DEWALT priedai, juos su šiuo įrankiu naudoti pavojinga. Siekiant sumažinti sužeidimo pavojų, su šiuo gaminiu rekomenduojama naudoti tik DEWALT priedus.

Dėl papildomos informacijos apie tinkamus priedus kreipkitės į savo vietos įgaliotąjį atstovą.

Pakeiskite nusidėvėjusį disko apsaugą. Informacijos apie disko apsaugo keitimą teiraukitės vietiniame DEWALT servise.

PJOVIMO DISKAI: VISADA NAUDOKITE 250 mm sumažinto triukšmingumo pjovimo diskus su 30 mm atraminėmis angomis. Disko apsuks turi būti bent 5000 aps./min. Niekada nenaudokite mažesnio skersmens pjovimo disko. Jis nebus tinkamai apsaugotas.

PJOVIMO DISKŲ APRAŠYMAS

NAUDOJIMO SRITIS	SKERSMUO	DANTUKAI
Statybinės paskirties pjovimo diskai (<i>greitojo pjovimo</i>)		
Bendroji paskirtis	250 mm	24
Tiksliems skersiniams pjūviams	250 mm	40
Medienos pjovimo diskai (<i>pjauna glotniai ir švariai</i>)		
Tiksliems skersiniams pjūviams	250 mm	60

Dėl papildomos informacijos apie tinkamus priedus kreipkitės į savo vietos įgaliotąjį atstovą.

- DWE74911 stalinio pjūklo stovas ant ratukų
- DWE74912 stovas išskečiamomis kojelėmis

Aplinkosauga



Atskiras surinkimas. Šiuo simboliu pažymėtų gaminių ir akumuliatorių negalima išmesti kartu su kitomis buitinėmis atliekomis.

Gaminiuose ir akumuliatoriuose yra medžiagų, kurias galima pakartotinai panaudoti arba perdirbti: taip sumažinsite aplinkos taršą ir naujų žaliavų poreikį. Atiduokite elektrinius prietaisus ir akumuliatorius perdirbti, laikydamiesi vietinių reglamentų. Daugiau informacijos rasite tinklavietėje www.2helpU.com.

GALDA ZĀĢIS

DWE7492

Apsveicam!

Jūs izvēlējāties DeWALT instrumentu. DeWALT ir viens no uzticamākajiem profesionālu elektroinstrumentu lietotāju partneriem, jo tam ir ilggadīga pieredze instrumentu izveidē un novatorismā.

Tehniskie dati

		DWE7492- QS/GB	DWE7492- LX
Spriegums	V _{AC}	230	115
Veids		1	1
Motorā (ieejas) jauda	W	2000	1700
Motorā (izejas) jauda	W	1200	800
Tukšgaitas ātrums	apgr./ min	4800	4800
Asmens diametrs	mm	250	250
Asmens iekšējais diametrs	mm	30	30
Asmens biezums	mm	2,0	2,0
Šķēļošā naža biezums	mm	2,3	2,3
Zāģēšanas dziļums 90°	mm	77	77
Zāģēšanas dziļums 45°	mm	55	55
Slīpums	°	45–90	45–90
Maksimālais slīpums	°	45–90	45–90
Leņķis	°	30–90	30–90
Garenzāģēšanas kapacitāte	mm	825	825
Kopējie izmēri	mm	680 x 650 x 330	680 x 650 x 330
Svars	kg	26,5	26,5

Trokšņa vērtība (trīs asu vektoru summa) saskaņā ar EN62841-3-1

L _{PA} (skaņas emisijas spiediena līmenis)	dB(A)	92,0	92,0
L _{WA} (skaņas jaudas līmenis)	dB(A)	105,2	105,2
K (neprecizitāte norādītajam skaņas līmenim)	dB(A)	2	2

Šajā informācijas lapā norādītā trokšņa emisijas vērtība ir izmērīta saskaņā ar standarta pārbaudes metodi, kas norādīta EN62841, un to var izmantot viena instrumenta salīdzināšanai ar citu. Šo vērtību var izmantot, lai iepriekš novērtētu iedarbību.

BRĪDINĀJUMS! Deklarētā trokšņa emisijas vērtība attiecas uz instrumenta galveno paredzēto lietošanu. Tomēr trokšņa emisija var atšķirties atkarībā no tā, kādiem darbiem instrumentu lieto, kādus piederumus tam uzstāda vai cik labi veic tā apkopi. Šādos gadījumos var ievērojami palielināties iedarbības līmenis visā darba laikposmā.

Novērtējot vibrāciju iedarbības līmeni, līdztekus darba režīmam jāņem vērā arī tas laiks, kad instruments ir izslēgts vai darbojas tukšgaitā. Šādos gadījumos var ievērojami samazināties iedarbības līmenis visā darba laikposmā.

Nosakiet arī citus drošības pasākumus, lai aizsargātu operatoru no vibrācijas iedarbības, piemēram, jāveic instrumentu un piederumu apkope, jā rūpējas, lai rokas būtu siltas, jāorganizē darba gaita.

EK atbilstības deklarācija

Mašīnu direktīva



Galda zāģis DWE7492

DeWALT apliecina, ka izstrādājumi, kas aprakstīti **tehniskajos datos**, atbilst šādiem dokumentiem: 2006/42/EK, EN62841-1:2015 + AC:2015, EN62841-3-1:2014 + AC:2015.

Šie izstrādājumi atbilst arī Direktīvai 2014/30/ES un 2011/65/ES. Lai iegūtu sīkāku informāciju, lūdz, sazinieties ar DeWALT turpmāk minētajā adresē vai skatiet rokasgrāmatas pēdējo vāku.

Persona, kas šeit parakstījusies, atbild par tehnisko datu sagatavošanu un DeWALT vārdā izstrādā šo apliecinājumu.

Markus Rompel
inženiertehniskās nodaļas priekšsēdētājs
DeWALT, Richard-Klinger-Straße 11,
D-65510, Idstein, Vācija
26.06.2018.



BRĪDINĀJUMS! Lai mazinātu ievainojumu risku, izlasiet lietošanas rokasgrāmatu.

Definīcijas. Ieteikumi par drošību

Turpmāk redzamajās definīcijās izskaidrota signālvārdu nopietnības pakāpe. Lūdz, izlasiet šo rokasgrāmatu un pievērsiet uzmanību šiem apzīmējumiem.



BĪSTAMI! Norāda draudošu bīstamu situāciju, kuras rezultātā, ja to nenovērš, **iestājas nāve vai tiek gūti smagi ievainojumi**.



BRĪDINĀJUMS! Norāda iespējami bīstamu situāciju, kuras rezultātā, ja to nenovērš, **var iestāties nāve vai gūt smagus ievainojumus**.



UZMANĪBU! Norāda iespējami bīstamu situāciju, kuras rezultātā, ja to nenovērš, **var gūt nelielus vai vidēji smagus ievainojumus**.

IEVĒRĪBA! Norāda situāciju, kuras rezultātā **negūst ievainojumus**, bet, ja to nenovērš, **var radīt materiālos zaudējumus**.



Apzīmē elektriskās strāvas trieciena risku.



Apzīmē ugunsgrēka risku.

Vispārīgi elektroinstrumenta drošības brīdinājumi



BRĪDINĀJUMS! Izlasiet visus drošības brīdinājumus, norādījumus, ilustrācijas un tehniskos datus, kas atrodas elektroinstrumenta komplektācijā. Ja netaiek ievēroti visi turpmāk redzami norādījumi, var saņemt elektriskās strāvas triecienu, izraisīt ugunsgrēku un/vai gūt smagu ievainojumu.

SAGLABĀJIET VISUS BRĪDINĀJUMUS UN NORĀDĪJUMU TURPMĀKĀM UZZIŅĀM.

Termins "elektroinstrumenti", kas redzams brīdinājumos, attiecas uz šo elektroinstrumentu (ar vadu), ko darbina ar elektrības palīdzību, vai ar akumulatoru darbināmu elektroinstrumentu (bez vada).

1) Darba zonas drošība

- Rūpējieties, lai darba zona būtu tīra un labi apgaismota.** Nesakārtotā un vāji apgaismotā darba zonā var izraisīt negadījumus.
- Elektroinstrumentus nedrīkst darbināt sprādzienbīstamā vidē, piemēram, viegli uzliesmojošu šķidrumu, gāzu vai putekļu tuvumā.** Elektroinstrumenti rada dzirksteles, kas var aizdedzināt putekļus vai izgarojumu tvaikus.
- Strādājot ar elektroinstrumentu, neļaujiet tuvumā atrasties bērniem un nepiederošām personām.** Novēršot uzmanību, jūs varat zaudēt kontroli pār instrumentu.

2) Elektrodrošība

- Elektroinstrumenta kontaktdakšai jāatbilst kontaktlīgzdai. Kontaktdakšū nekādā gadījumā nedrīkst pārveidot. Iezemētiem elektroinstrumentiem nedrīkst izmantot pārejas kontaktdakšas.** Nepārveidotas kontaktdakšas un piemērotas kontaktlīgzdas rada mazāku elektriskās strāvas trieciena risku.
- Nepieskarieties iezemētām virsmām, piemēram, caurulēm, radiatoriem, plītiem un ledusskapjiem.** Ja jūsu ķermenis ir iezemēts, pastāv lielāks elektriskās strāvas trieciena risks.
- Elektroinstrumentus nedrīkst pakļaut lietus vai mitru laika apstākļu iedarbībai.** Ja elektroinstrumentā iekļūst ūdens, palielinās elektriskās strāvas trieciena risks.
- Lietojiet vadu pareizi. Nekad nepārnēsājiet, nevelciet vai neatvienojiet elektroinstrumentu no kontaktlīgzdas, turot to aiz vada. Netuviniet vadu karstuma avotiem, eļļai, asām šķautnēm vai**

kustīgām detaļām. Ja vads ir bojāts vai sapinies, pastāv lielāks elektriskās strāvas trieciena risks.

- Strādājot ar elektroinstrumentu ārpus telpām, izmantojiet tādu pagarinājuma vadu, kas paredzēts lietošanai ārpus telpām.** Izmantojot vadu, kas paredzēts lietošanai ārpus telpām, pastāv mazāks elektriskās strāvas trieciena risks.
- Ja elektroinstrumentu nākas ekspluatēt mitrā vidē, ierīkojiet elektrobarošanu ar noplūdstrāvas aizsargierīci.** Lietojot noplūdstrāvas aizsargierīci, mazinās elektriskās strāvas trieciena risks.

3) Personīgā drošība

- Elektroinstrumenta lietošanas laikā esat uzmanīgs, skatieties, ko jūs darāt, rīkojieties saprātīgi. Nelietojiet elektroinstrumentu, ja esat noguris vai atrodaties narkotiku, alkohola vai medikamentu ietekmē.** Pat viens mirklis neuzmanības elektroinstrumentu ekspluatācijas laikā var izraisīt smagus ievainojumus.
- Lietojiet individuālos aizsardzības līdzekļus. Vienmēr valkājiet acu aizsargus.** Attiecīgos apstākļos lietojot aizsardzības līdzekļus, piemēram, putekļu masku, aizsargapavus ar neslidošu zoli, aizsargķiveri vai ausu aizsargus, samazinās risks gūt ievainojumus.
- Nepieļaujiet nejausu iedarbināšanu. Pirms instrumenta pievienošanas kontaktlīgzdai un/vai akumulatora pievienošanas, instrumenta pacelšanas vai pārnēsāšanas pārbaudiet, vai slēdzis ir izslēgtā pozīcijā.** Ja elektroinstrumentu pārnēsājat, turot pirkstu uz slēdža, vai ja kontaktlīgzdai pievienojat elektroinstrumentu ar ieslēgtu slēdzi, var rasties negadījumi.
- Pirms elektroinstrumenta ieslēgšanas noņemiet no tā visas regulēšanas atslēgas vai uzgriežņu atslēgas.** Ja elektroinstrumenta rotējošajai daļai ir piestiprināta uzgriežņu atslēga vai regulēšanas atslēga, var gūt ievainojumus.
- Nesniedzieties pārāk tālu. Vienmēr cieši stāviet uz piemērota atbalsta un saglabājiet līdzsvaru.** Tādējādi neparedzētās situācijās daudz labāk varat saglabāt kontroli pār elektroinstrumentu.
- Valkājiet piemērotu apģērbu. Nevalkājiet pārāk brīvu apģērbu vai rotaslietas. Netuviniet matus, apģērbu un cimdus kustīgām detaļām.** Brīvs apģērbs, rotaslietas vai garī mati var ieķerties kustīgajās detaļās.
- Ja instrumentam ir paredzēts pievienot putekļu atsūkšanas un savākšanas ierīces, obligāti tās pievienojiet un ekspluatējiet pareizi.** Lietojot putekļu savākšanas ierīci, var mazināt putekļu kaitīgo ietekmi.
- Kaut arī jums ir labas iemaņas darbā ar instrumentiem, kas apgūtas, tos bieži lietojot, neaizmirstiet par piesardzību un instrumenta drošības noteikumu ievērošanu.** Bezrūpīgas rīcības sekas var būt smagi ievainojumi, ko var gūt vienā acumirklī.

4) Elektroinstrumenta ekspluatācija un apkope

- a) **Nelietojiet elektroinstrumentu ar spēku.**
Izmantojiet konkrētām gadījumam piemērotu elektroinstrumentu. Ar pareizi izvēlētu elektroinstrumentu tā efektivitātes robežās paveiksiet darbu daudz labāk un drošāk.
- b) **Neekspluatējiet elektroinstrumentu, ja to ar slēdzi nevar ne ieslēgt, ne izslēgt.** Ja elektroinstrumentu nav iespējams kontrolēt ar slēdža palīdzību, tas ir bīstams un ir jāsalabo.
- c) **Pirms elektroinstrumentu regulēšanas, piederumu nomaiņišanas vai novietošanas glabāšana atvienojiet kontaktdakšu no barošanas avota un/ vai no elektroinstrumenta izņemiet akumulatoru, ja tas ir atvienojams.** Šādu profilaktisku drošības pasākumu rezultātā mazinās nejausās elektroinstrumenta iedarbināšanas risks.
- d) **Glabājiet elektroinstrumentus, kas netiek darbināti, bērniem nepieejamā vietā un neatļaujiet to ekspluatēt personām, kas nav apmācītas to lietošanā vai nepārzina šos noteikumus.** Elektroinstrumenti ir bīstami, ja tos ekspluatē neapmācītas personas.
- e) **Veiciet elektroinstrumenta un piederumu apkopi.** Pārbaudiet, vai kustīgās detaļas ir pareizi savienotas un nostiprinātas, vai detaļas nav bojātas, kā arī vai nav kāds cits apstākļi, kas varētu ietekmēt elektroinstrumenta darbību. Ja instruments ir bojāts, pirms ekspluatācijas tas ir jāsalabo. Daudzu negadījumu cēlonis ir tādi elektroinstrumenti, kam nav veikta pienācīga apkope.
- f) **Regulāri uzasiniet un tīriet griežņus.** Ja griežņiem ir veikta pienācīga apkope un tie ir uzasināti, pastāv mazāks to iestrēgšanas risks, un tos ir vieglāk vadīt.
- g) **Elektroinstrumentu, tā piederumus, detaļas u. c. ekspluatējiet saskaņā ar šiem norādījumiem, ņemot vērā darba apstākļus un veicamā darba specifiku.** Ja elektroinstrumentu izmanto mērķiem, kam tas nav paredzēts, var rasties bīstama situācija.
- h) **Rūpējieties, lai rokturi un satveršanas virsmas vienmēr būtu sausi, tīri un lai uz tiem nebūtu eļļas un smērvielas.** Ja rokturi un satveršanas virsmas ir slideni, negaidītās situācijās instrumentu nevar savaldīt.

5) Remonts

- a) **Elektroinstrumentu drīkst remontēt vienīgi kvalificēts remonta speciālists, izmantojot tikai oriģinālās rezerves daļas.** Tādējādi tiek saglabāta elektroinstrumenta drošība.

Drošības noteikumi galda zāģiem

1) Brīdinājumi saistībā ar aizsargiem

- a) **Aizsargiem jāatrodas paredzētajā vietā.** Aizsargiem jābūt labā darba stāvoklī un pareizi uzstādītiem. Ja aizsargs ir vaļīgs, bojāts vai nedarbojas pareizi, tas jāsalabo vai jānomaina pret jaunu.

- b) **Caurzāģējot materiālu, vienmēr lietojiet zāģa asmens aizsargu, šķeļošo nazi un atsitiena novēršanas aizturus.** Ja zāģa asmens darba laikā caurzāģēt materiālu visā tā biezumā, aizsargi un citas aizsargierīces palīdz mazināt ievainojuma risku.
- c) **Uzstādiēt atpakaļ aizsargsistēmu uzreiz pēc tam, kad pabeigts darbs (piemēram, iegriezumu veidošana), kuru veicot, bija jānoņem aizsargs, šķeļošais nazis un/vai atsitiena novēršanas ierīce.** Aizsargs, šķeļošais nazis un atsitiena novēršanas ierīce palīdz mazināt ievainojuma risku.
- d) **Raugieties, lai pirms instrumenta ieslēgšanas zāģa asmens nesaskartos ar aizsargu, šķeļošo nazi vai apstrādājamo materiālu.** Ja šie elementi nejauši saskaras ar zāģa asmeni, var rasties bīstami apstākļi.
- e) **Noregulējiet šķeļošo nazi tā, kā aprakstīts šajā lietošanas rokasgrāmatā.** Ja tā attālumš, novietojums un ieregulējums nav pareizš, tas var nespēt novērst atsitieni.
- f) **Šķeļošajam nazim un atsitiena novēršanas aizturim darba laikā jāatrodas apstrādājamajā materiālā.** Tas nav iespējams, ja apstrādājamais materiāls ir pārāk īss, tāpēc šķeļošais nazis un atsitiena novēršanas aizturi nenodrošina nekādu aizsardzību. Šajā gadījumā ne šķeļošais nazis, ne atsitiena novēršanas aizturi nevar novērst atsitieni.
- g) **Izmantojiet šķeļošajam nazim piemērotu zāģa asmeni.** Lai šķeļošais nazis darbotos pareizi, zāģa asmens diametram jāsakrīt ar attiecīgo šķeļošo nazi, asmenim jābūt plānākam nekā šķeļošajam nazim un asmens zāģēšanas platumam jābūt lielākam nekā šķeļošā naža biezumam.

2) Brīdinājumi par zāģēšanas paņēmieniem

- a)  **BĪSTAMI! Neturiet pirkstus vai plaukstas zāģa asmens tuvumā vai tā zāģēšanas taisnē.** Pat viens mirklis neuzmanības vai paslīdēšana var pagrūst plaukstu asmens virzienā izraisīt smagus ievainojumus.
- b) **Padodiet apstrādājamo materiālu zem zāģa asmens vai griežņa vienīgi pretēji asmens rotācijas virzienam.** Ja materiāls tiek padots asmens rotācijas virzienā virs galda, materiālu un jūsu plaukstu var ieraut zāģa asmenī.
- c) **Garenzāģēšanai nedrīkst lietot leņķa skalu lai padotu materiālu, un šķērszāģēšanai ar leņķa skalu nedrīkst izmantot garenzāģēšanas ierobežotāju kā garuma aizturi.** Virzot apstrādājamo materiālu vienlaikus ar garenzāģēšanas ierobežotāju un leņķa skalu, palielinās zāģa asmens iestrēgšanas un atsitiena risks.
- d) **Zāģējot gareniski, apstrādājamā materiāla padeves spēkam jābūt starp ierobežotāju un zāģa asmeni.** Izmantojiet bidstieni, ja attālumš starp ierobežotāju un zāģa asmeni nepārsniedz 150 mm, un bidbloku, ja attālumš nepārsniedz 50 mm. Šie darba palīgglīdzekļi palīdz turēt plaukstu drošā attālumā no zāģa asmens.

- e) **Izmantojiet bidstieni, ko norādījis ražotājs vai kas izgatavots saskaņā ar norādēm.** Šis bidstienis palīdz turēt plaukstu pietiekamā attālumā no zāga asmens.
- f) **Nedrīkst lietot bojātu vai sazāģētu bidstieni.** Bojāts bidstienis var salūzt, un roka var paslīdēt zem zāga asmens.
- g) **Neveiciet nekādas brīvroku darbības. Vienmēr lietojiet vai nu garenzāģēšanas ierobežotāju vai leņķa skalu, lai izvietotu un virzītu materiālu.** Brīvroku darbības nozīmē apstrādājamā materiāla balstīšana vai virzīšana ar rokām, nevis garenzāģēšanas ierobežotāju vai leņķa skalu. Brīvroku darbību rezultātā asmens var nobīdīties, iestrēgt vai radīt atsitienu.
- h) **Nedrīkst sniegties apkārt vai pāri rotējošam zāga asmenim.** Censoties aizsniegt apstrādājamo materiālu, var nejauši pieskarties rotējošajam zāga asmenim.
- i) **Uzstādiēt zāga galda aizmugurē un/vai malās papildu materiāla balstu, lai balstītu garus un/vai platus apstrādājamus materiālus un noturētu tos līdzēni.** Garš un/vai plats apstrādājamais materiāls mēdz grozīties uz galda malas, kā rezultātā jūs varat zaudēt kontroli un zāga asmens var iestrēgt un radīt atsitienu.
- j) **Padodiet apstrādājamo materiālu vienmērīgā gaitā. Nesalieciet un nesavērpjiet apstrādājamo materiālu. Ja asmens iestrēgst, nekavējoties izslēdziet instrumentu, atvienojiet no barošanas avota un novērsiet iestrēgšanas cēloni.** Ja apstrādājamais materiāls izraisa asmens iestrēgšanu, var rasties atsitiens vai iestrēgt motors.
- k) **Neaizvāciet materiāla atgriezumus, kamēr zāģis darbojas.** Materiāls var būt iestrēdzis starp ierobežotāju vai zāga asmens aizsarga iekšpusē, ieraujot jūsu pirkstus zāga asmenī. Pirms atgriezuma aizvākšanas izslēdziet zāģi un nogaidiet, līdz zāga asmens apstājas.
- l) **Turiet papildu ierobežotāju pie galda virsmas, ja zāģējat gareniski materiālus, kuru biezums nepārsniedz 2 mm.** Plāni materiāli var pakļūt zem garenzāģēšanas ierobežotāja un izraisīt atsitienu.

3) Atsitienu cēloņi un ar to saistīti brīdinājumi

Atsitiens ir pēkšņa reakcija uz saspiestu un iestrēgušu zāga asmeni vai nobīdītu zāģēšanas līniju uz apstrādājamā materiāla attiecībā pret zāga asmeni, kā arī situāciju, kad apstrādājamais materiāls ir daļēji iestrēdzis starp zāga asmeni un garenzāģēšanas ierobežotāju vai citu nekustīgu detaļu.

Visbiežāk atsitienu brīdī zāga asmens aizmugurējā daļa paceļ gaisā apstrādājamo materiālu, kurš tiek virsū operatoram.

Atsitiens rodas zāga nepareizas lietošanas un/vai nepareizu darba paņēmieni vai apstākļu rezultātā, un to var novērst, veicot atbilstīgas piesardzības pasākumus.

- a) **Nekādā gadījumā nestāviet tieši zāga asmens ceļā. Vienmēr nostājieties tajā zāga asmens pusē, kurā atrodas ierobežotājs.** Atsitienu spēks var lielā ātrumā dzīt apstrādājamo materiālu tās personas virzienā, kura stāv zāga asmens priekšpusē vai ceļā.
- b) **Nekādā gadījumā nesniedzieties pāri zāga asmenim vai uz tā aizmuguri, lai vilktu vai balstītu**

apstrādājamo materiālu. Rokas var nejauši saskarties ar zāga asmeni vai atsitienu rezultātā pirksti var ieķerties zāga asmenī.

- c) **Nekādā gadījumā neturiet un nespiediet apstrādājamo materiālu pret rotējošu zāga asmeni, kad tas tiek nozāģēts.** Zāga asmens var iestrēgt un radīt atsitienu, ja pie tā piespiež apstrādājamo materiālu.
- d) **Noregulējiet ierobežotāju paralēli asmenim.** Nepareizi noregulēts ierobežotājs piespiedīs apstrādājamo materiālu pie zāga asmens un izraisīs atsitienu.
- e) **Izmantojiet ķemveida piespiedi, lai virzītu apstrādājamo materiālu pa galdu, veicot iezāģēšanu utt., nezāģējot cauri materiālam.** Ķemveida piespiedis palīdz kontrolēt apstrādājamo materiālu atsitienu gadījumā.
- f) **Atbalstiet lielus paneļus, lai līdz minimumam samazinātu zāga asmens iespiešanās un atsitienu risku.** Lielu paneļi mēdz nosēsties paši zem sava svara. Balsts(-i) jānovieto zem visām paneļa daļām, kas sniedzas pāri galda virsmai.
- g) **Ievērojiet īpašu piesardzību, zāģējot apstrādājamo materiālu, kas ir savērts, sariežies, kam ir daudz zaru vietu vai kam nav taisnas malas, kuru var virzīt ar leņķa skalu vai gar ierobežotāju.** Savērts, sariežies apstrādājamais materiāls, kam ir daudz zaru vietu ir nestabils un izraisa iegriezuma nobīdi no zāga asmens, iestrēgšanu un atsitienu.
- h) **Nekādā gadījumā nezāģējiet vairākus apstrādājamus materiālus, kas sakrauti kopā vertikāli vai horizontāli.** Zāga asmens var paceļt gaisā kādu no tiem un izraisīt atsitienu.
- i) **No jauna ieslēdzot zāģi ar asmeni apstrādājamajā materiālā, centrējiet zāga asmeni iecirtumā tā, lai zāģa zobi nebūtu ieķērušies materiālā.** Ja zāģa asmens ir iestrēdzis, tas var paceļt gaisā apstrādājamo materiālu un izraisīt atsitienu, uzsākot zāģēšanu.
- j) **Asmens ir regulāri jātīra, jāasina un pareizi jāuzstāda. Nedrīkst lietot savērpusos zāga asmeņus vai tādus, kam saplaisājuši vai nolūzuši zobi.** Asī un pareizi uzstādīti zāga asmeņi mazina iestrēgšanas, apstāšanās un atsitienu risku.

4) Brīdinājumi par galda zāga ekspluatācijas kārtību

- a) **Noņemot galda starplikus, mainot zāga asmeni, regulējot šķeļošo nazi, atsitienu novēršanas aizturus vai zāga asmens aizsargu, kā arī atstājot zāģi bez uzraudzības, izslēdziet zāģi un atvienojiet to no barošanas avota.** Piesardzības pasākumi palīdz izvairīties no nelaimes gadījumiem.
- b) **Nedrīkst atstāt iedarbinātu galda zāģi bez uzraudzības. Izslēdziet to un nogaidiet, līdz tas pilnībā pārstāj darboties.** Bez uzraudzības atstāts zāģis, kas darbojas, rada nekontrolējami bīstamus apstākļus.
- c) **Novietojiet galda zāģi labi apgaismotā un līdzēnā vietā, kur iespējams stāvēt uz cieša un stabila**

atbalsta. Darba zonai jābūt pietiekami plašai, lai tajā varētu ērti rīkoties ar attiecīga izmēra apstrādājamo materiālu. Šaurās, tumšās telpās un uz slidenām grīdām var rasties nelaimes gadījumi.

- d) **Regulāri tīriet zāga galda apakšpusi un/vai putekļu savākšanas ierīci, kā arī atbrīvojiet tās no zāga skaidām.** Ja uzkrājas pārāk daudz zāga skaidu, tās var pašizdegties.
- e) **Galda zāģis stingri jānofiksē.** Ja galda zāģis nav pareizi nostiprināts, tas var izkustēties vai apgāzties.
- f) **Pirms galda zāga izslēgšanas noņemiet rīkus, koka atgriezumus utt. no galda virsmas.** Tie var novērst uzmanību vai izraisīt iestrēgšanu, tāpēc ir bīstami.
- g) **Vienmēr izmantojiet zāga asmeņus ar pareizu centra atveres diametru un formu (rombeida vai apaļa).** Zāga asmeņi, kas neatbilst instrumenta vārpstas lielumam, darbojas ekscentriski, kā rezultātā varat zaudēt kontroli pār instrumentu.
- h) **Nedrīkst lietot bojātus vai nepareizus zāga asmens uzstādīšanas līdzekļus, piemēram, atlokus, zāga asmens paplāksnes, skrūves vai uzgriežņus.** Šie uzstādīšanas līdzekļi ir īpaši izgatavoti šim zāģim, lai garantētu drošu ekspluatāciju un maksimālu darbību.
- i) **Nekad nestāviet uz galda zāga un nelietojiet to, lai pakāptos.** Ja instruments apgāžas vai notiek nejausa saskare ar griezni, var gūt smagus ievainojumus.
- j) **Pārliecinieties, vai zāga asmens uzstādīts rotācijai pareizajā virzienā. Galda zāģi nedrīkst lietot ar slīpripi, stieplu suku vai abrazīvo ripu.** Nepareizi uzstādīts asmens vai tādi piederumi, kurus ražotājs nav ieteicis, var izraisīt smagus ievainojumus.

Papildu drošības noteikumi galda zāģiem



BRĪDINĀJUMS! Zāģējot plastmasu, aplievu un citus materiālus, izkusušais materiāls var uzkrāties asmens zobu galos un uz tā virsmas, palielinot asmens pārkaršanas un iestrēgšanas risku darba laikā.

- **Neturiet rokas neērtā stāvoklī, lai tās nejauši nepaslidētu un nepakļūtu zem zāga asmens.**
- **Nemēģiniet ar rokām vilkt materiālu pa galdu pavisam tuvu rotējošajam asmenim.**
- **Nesniedzieties ar rokām griežņa aizmugurē vai tam apkārt, lai ar rokām pieturētu apstrādājamo materiālu.**
- **Netuviniet asmenim rokas, plaukstas un pirkstus, lai negūtu smagus ievainojumus.**
- **Izmantojiet darbam piemērotu bīdstieni, lai virzītu apstrādājamo materiālu pa zāga galdu.** Bīdstenis parasti ir pašgatavots plastmasas vai koka stienis, kas jālieto ikreiz, kad apstrādājamā materiāla izmēra vai formas dēļ rokas nāktos turēt tuvāk par 152 mm no asmens.
- **Izmantojiet turētājus, iespīšanas ierīces, armatūru vai ķemmveida piespiedņus, lai virzītu un kontrolētu apstrādājamo materiālu.** Piederumus, kas jālieto kopā ar šo instrumentu, var iegādāties par atsevišķu samaksu no vietējā izplatītāja vai pilnvarotā remontdarbnīcā.
- **Neveiciet garenzāģēšanas, šķērszāģēšanas un nekādas brīvroku darbības.**
- **Nedrīkst sniegties apkārt vai pāri rotējošam zāga asmenim.**
- **Stabilitāte.** Pirms darba pārliecinieties, vai galda zāģis ir cieši piestiprināts pie stingras virsmas un nekustas.
- **Galda zāģis jāuzstāda vienīgi uz līdzenas un stabilas virsmas.** Darba zonā nedrīkst būt šķēršļu un pakļūšanas riska. Neatbalstiet materiālus vai darbarīkus pret zāģi.
- **Nedrīkst zāģēt metālus, betona plāksnes vai mūri.** Dažiem mākslīgajiem materiāliem jāievēro īpaši norādījumi, zāģējot ar galda zāģi. Vienmēr ievērojiet ražotāja ieteikumus. Pretējā gadījumā var sabojāt zāģi un gūt ievainojumus.
- **Neuzstādiēt mūrim paredzēto dimanta asmeni un neveiciet slāpjo zāģēšanu.**
- **Vienmēr jāuzstāda un jānofiksē piemērota atveres plāksne, lai mazinātu apstrādājama materiāla gaisā izmešanas un ievainojumu risku.**
- **Valkājiet cimdus, turot rokās zāga asmeņus.**
- **Izmantojiet darbam piemērotu zāga asmeni.** Asmenim jārotē virzienā uz zāga priekšpusi. Cieši pievelciet asmens tapņa uzgriezni. Pirms darba pārbaudiet, vai asmenim nav plaisu vai nolūzušu zobu. Nelietojiet bojātu vai trulu asmeni.
- **Nekādā gadījumā nemēģiniet atbrīvot iestrēgušo zāga asmeni, ja instruments nav izslēgts atvienots no barošanas avota.** Ja apstrādājama materiāls vai atgriezumus iestrēdzis asmens aizsargā, izslēdziet zāģi un nogaidiet, līdz asmens apstājas; tad paceliet asmens aizsargu un atbrīvojiet iestrēgušo materiālu.
- **Iedarbinot instrumentu, apstrādājama materiāls nedrīkst būt piespiests pie asmens, lai mazinātu apstrādājamā materiāla gaisā izmešanas un ievainojumu risku.**
- **Netuviniet nevienu savu ķermeņa daļu asmens zāģēšanas līnijai.** Jūs varat gūt ievainojumus. Stāviet vienā asmens pusē.
- **Kamēr instruments darbojas, nedrīkst veikt izkārtošanas, salikšanas vai uzstādīšanas darbus uz galva vai darba zonā.** Rokas var nejauši paslidēt un pakļūt zem zāga asmens. Tas var izraisīt smagus ievainojumus.
- **Kamēr zāģis darbojas, nepārvietojiet un nenomēģiniet ierobežotāju, neregulējiet slīpuma bloķēšanas sviru, neregulējiet asmens augstumu un neveiciet citus regulēšanas darbus.**
- **Pēc darba pabeigšanas notīriet galdu vai darba zonu.** Lai novērstu instrumenta neatļautu ekspluatāciju, nofiksējiet slēdzi izslēgtā pozīcijā un atvienojiet instrumentu no barošanas avota.
- **Pirms zāģēšanas vienmēr nofiksējiet ierobežotāju un slīpuma regulēšanas sviru.**
- **Nepieļaujiet asmens zobu galu pārkaršanu.** Vienmērīgi virziet materiālu paralēli ierobežotājam. Nestumiet materiālu ar spēku zāģa asmeni.
- **Zāģējot plastmasu, nepieļaujiet tās kušanu.**

- **Neturiet uz galdā garu dēli (vai citu apstrādājamo materiālu) bez balsta, jo dēlis var kustēties pa galdā virsmu un jūs varat zaudēt kontroli un gūt ievainojumus.** Nodrošiniet apstrādājamajam materiālam pareizu balstu, ņemot vērā tā izmēru un veicamā darba veidu. Zāģējot stingri turiet apstrādājamo materiālu pie ierobežotāja galdā virsmas.
- **Ja zāģis rada savādu troksni vai pārmērīgi vibrē, nekavējoties pārtrauciet darbu, izslēdziet zāģi un atvienojiet to no barošanas avota, kamēr problēma nav atrasta un novērsta.** Ja nevarat atrast problēmas cēloni, sazinieties ar DeWALT rūpnīcas apkopes centru, DeWALT pilnvaroto apkopes centru vai arī citu kvalificētu apkopes speciālistu centru.
- **Instrumentu nedrīkst darbināt, kamēr tas nav pilnībā salikts un uzstādīts saskaņā ar norādījumiem.** Nepareizi samontēts instruments var izraisīt smagus ievainojumus.
- **Nedrīkst zāģēt kaudzē sakrātus materiālus vai vaļīgus materiāla gabalus, jo var tikt zaudēta kontrole vai radīts atsitiens.** Visi materiāli ir stingri jānostiprina.

Zāģa asmeņi

- **BRĪDINĀJUMS!** Lai mazinātu atsitienu risku un panāktu pareizu zāģēšanas darbu, jāizmanto dalītājs un šķeļošais nazis ar asmenim piemērotu biežumu. Ja tiek izmantots cits asmens, pārbaudiet asmens plātnes biežumu un asmens iecirtuma platumu, kas norādīts uz asmens vai tā iepakojuma. Dalītāja un šķeļošā naža biežumam jābūt lielākam nekā plātnes biežumam un mazākam nekā iecirtuma platumam.
- Nedrīkst lietot tādus zāģa asmeņus, kuru izmēri neatbilst **tehniskajos datos** norādītajiem. Nelietojiet starplikas, lai asmeni varētu ievietot vārpstā. Lietojiet tikai šajā rokasgrāmatā norādītos asmeņus, kas atbilst EN847-1 un ir paredzēti koknei un tamlīdzīgiem materiāliem.
- Pamēģiniet lietot īpaši veidotus troksni mazinājošus asmeņus.
- Neizmantojiet ātrgriezēja tērauda zāģa asmeņus.
- Neizmantojiet salūzušus vai bojātus zāģa asmeņus.
- Izvēlieties pareizo zāģa asmeni zāģējamam materiālam.
- Vienmēr valkājiet cimdus zāģa asmeņu un raupju materiālu turēšanai. Zāģa asmeņi jāpārnēsā turētājā, ja vien iespējams.

Atlikušie riski

Eksploatējot zāģus, parasti pastāv arī šādi riski.

- ievainojumi, kas radušies, pieskaroties rotējošām detaļām;
- Lai arī tiek ievēroti attiecīgi drošības noteikumi un tiek izmantotas drošības ierīces, dažus atlikušos riskus nav iespējams novērst. Tie ir šādi:
- dzirdes pasliktināšanās;
 - negadījumu risks, ko izraisa rotējošā zāģa asmens neredzamās daļas;
 - ievainojuma risks, mainot zāģa asmeni ar kailām rokām;
 - pirkstu saspišanas risks, atverot aizsargus;
 - kaitējums veselībai, ko izraisa putekļu ieelpošana, kuri rodas, zāģējot koksnī, jo īpaši ozolu, dižskābardi un MDF paneļus.

Troksni var izraisīt šādi faktori:

- zāģējamais materiāls;
- zāģa asmens veids;
- padeves jauda;
- asmens apkope.

Putekļu iedarbības risku izraisa šādi faktori:

- nodilis zāģa asmens;
- ja putekļu savācēja gaisa plūsma ir mazāka par 20 m/s;
- apstrādājamais materiāls netiek precīzi padots.

Elektrodrošība

Elektromotors ir paredzēts tikai vienam noteiktam spriegumam. Pārbaudiet, vai barošanas avota spriegums atbilst kategorijas plāksnītē norādītajam spriegumam.



Šim DeWALT instrumentam ir dubulta izolācija atbilstīgi EN60745, tāpēc nav jālieto iezemēts vads.



BRĪDINĀJUMS! 115 V instrumenti jādarbina ar droša izolējoša pārveidotāja palīdzību, un starp primāro un sekundāro tinumu jābūt iezemētam ekrānam.

Ja barošanas vads ir bojāts, tas ir jānomaina pret īpaši sagatavotu vadu, kas pieejams DeWALT remontdarbnīcās.

Barošanas vada kontaktdakšas nomaīņa (tikai Apvienotajai Karalistei un Īrijai)

Ja ir jāuzstāda jauna barošanas vada kontaktdakša:

- nekaitīgā veidā atrīvojieties no nederīgās kontaktdakšas;
- pievienojiet brūno vadu pie kontaktdakšas fāzes spaiļes;
- pievienojiet zilo vadu pie neitrālās spaiļes.



BRĪDINĀJUMS! Vadus nedrīkst pievienot pie zemējuma spaiļes.

Ievērojiet uzstādīšanas norādījumus, kas ietilpst labas kvalitātes kontaktdakšu komplektācijā. Ieteicamais drošinātājs: 13 A.

Pagarinājuma vada lietošana

Ja ir vajadzīgs pagarinājuma vads, lietojiet atzītu trīs vadu pagarinājuma vadu, kas ir piemērots šī instrumenta ieejas jaudai (sk. **tehniskos datus**). Minimālais vadītāja izmērs ir 1,5 mm²; maksimālais garums ir 30 m.

Ja lietojat kabeļa spoli, vienmēr notīniet vadu no tās pilnībā nost.

Iepakojuma saturs

Iepakojumā ietilpst:

- 1 Daļēji salikts instruments
- 1 Garenzāģēšanas ierobežotājs
- 1 Leņķa skala
- 1 Zāģa asmens
- 1 Augšējais asmens aizsargs
- 1 Atveres plāksne
- 2 Asmens uzgriežņu atslēgas
- 1 Bīdstienis
- 1 Putekļu izvadatveres adapters
- 1 Lietošanas rokasgrāmatā

- Pārbaudiet, vai transportēšanas laikā nav bojāts instruments, tā detaļas vai piederumi.
- Pirms ekspluatācijas veltiet laiku tam, lai pilnībā izlasītu un izprastu šo rokasgrāmatu.

Apzīmējumi uz instrumenta

Uz instrumenta ir attēlotas šādas piktogrammas:



Pirms ekspluatācijas izlasiet lietošanas rokasgrāmatu.



Valkājiet ausu aizsargus.



Valkājiet acu aizsargus.



Valkājiet elpceļu aizsarglīdzekļus.



Netuviniet rokas zāģēšanas zonai un asmenim.



Šķeļošā naža vai dalītāja biezums



Zāģa asmens plātnes biezums un iecirtuma platums



Zāģa asmens diametrs



Asmens aizsarga atbrīvošanas svira



Galvenā slēdža vāciņš bloķēšanai/atbloķēšanai



Pirms asmens maiņas atvienot zāģi no barošanas avota



Aizsargāt barošanas vadu/kontaktdakšu pret mitrumu un zāģa asmens asajām malām

Datuma koda novietojums (A. att.)

Datuma kods **51**, kurā ir norādīts arī ražošanas gads, ir nodrukāts uz korpusa.

Piemērs.

2018 XX XX
Ražošanas gads

Apraksts (A., B. att.)



BRĪDINĀJUMS! Elektroinstrumentu vai tā daļas nedrīkst pārveidot. Šādi var izraisīt bojājumus vai var gūt ievainojumus.

- 1 Galds
- 2 Asmens
- 3 Garenzāģēšanas skalas rādītājs
- 4 Precīzas regulēšanas kloķis
- 5 Slīdes bloķēšanas svira
- 6 Asmens augstuma regulēšanas ripa
- 7 Slīpuma bloķēšanas svira
- 8 Ieslēgšanas/izslēgšanas slēdzis
- 9 Uztādīšanas caurumi
- 10 Leņķa skala
- 11 Asmens aizsargs
- 12 Asmens aizsarga atbrīvošanas svira
- 13 Dalītājs
- 14 Putekļu izvadatvere
- 15 Aizsarga putekļu izvadatvere
- 16 Atveres plāksne
- 17 Garenzāģēšanas ierobežotājs
- 18 Garenzāģēšanas ierobežotāja fiksators
- 19 Materiāla balsts / šaurais garenzāģēšanas ierobežotājs (attēlots uzglabāšanas pozīcijā)
- 20 Asmens uzgriežņu atslēgas
- 21 Bīdstienis (attēlots uzglabāšanas pozīcijā)
- 50 Pārnēsāšanas rokturi
- 52 Necaurzāģējošais šķeļošais nazis (attēlots uzglabāšanas pozīcijā)

Paredzētā lietošana

Galda zāģis DWE7492 paredzēts profesionāliem garenzāģēšanas, šķērszāģēšanas, leņķzāģēšanas un slīpzāģēšanas darbiem un dažādiem materiāliem, piemēram, koksnei, koksnes kompozītmateriāliem un plastmasai.

NELIETOJIET mitros apstākļos vai viegli uzliesmojošu šķidrumu un gāzu klātbūtnē.

NELIETOJIET metāla, betona plākšņu vai mūra zāģēšanai.

NEUZSTĀDIET romiešu profilfrēzes.

NEVEICIET konusveida zāģējumus, ja nav uzstādīts konusveida matricēšanas piederums.

NELIETOJIET izliekumu un iedobumu zāģēšanai.

Šis galda zāģis ir profesionālai lietošanai paredzēts elektroinstrumenti.

NEĻAUJIET bērniem aiztikt instrumentu. Ja šo instrumentu ekspluatē nepieredzējuši operatori, viņi ir jāuzrauga.

- **Mazi bērni un nespēcīgas personas.** Šo instrumentu nav paredzēts lietot maziem bērniem vai nespēcīgām personām bez uzraudzības. Šo instrumentu nav paredzēts ekspluatēt personām (tostarp bērniem), kam ir ierobežotas fiziskās, sensorās vai psihiskās spējas vai trūkst pieredzes un zināšanu, ja vien tās neuzrauga persona, kas atbild par

viņu drošību. Bērns nedrīkst atstāt bez uzraudzības ar instrumentu.

SALIKŠANA



BRĪDINĀJUMS! *Lai mazinātu smaga ievainojuma risku, pirms regulēšanas vai pierīču/piederumu uzstādīšanas un noņemšanas izslēdziet instrumentu un atvienojiet to no barošanas avota. Instrumentam nejausi sākot darboties, var gūt ievainojumus.*

Izņemšana no iepakojuma

- Uzmanīgi izņemiet zāģi no iepakojuma materiāla.
- Instruments ir pilnībā salikts, izņemot garenzāģēšanas ierobežotāju, asmens aizsargu, leņķa skalu, asmens uzgriežņu atslēgas un putekļu izvadatveres adaptērs.
- Pabeidziet uzstādīšanu saskaņā ar tālāk minētajiem norādījumiem.



BRĪDINĀJUMS! *Ja bīdīstienis netiek izmantots, vienmēr novietojiet to glabāšanai tam paredzētajā vietā.*

Zāģa asmens uzstādīšana (A., C. att.)



BRĪDINĀJUMS! *Lai mazinātu ievainojuma risku, pirms piederumu uzstādīšanas un noņemšanas, uzstādījumu regulēšanas vai mainīšanas vai arī remontdarbiem izslēdziet instrumentu un atvienojiet to no barošanas avota. Instrumentam nejausi sākot darboties, var gūt ievainojumus.*



BRĪDINĀJUMS! *Uzstādot zāģa asmeni, valkājiet aizsargcimdus. Jauna zāģa asmens zobi ir ļoti asi un var būt bīstami.*



BRĪDINĀJUMS! *Zāģa asmens jānomaina TIKAI tā, kā norādīts šajā sadaļā. Izmantojiet TIKAI tādus zāģa asmeņus, kuri norādīti tehniskajos datos. Ieteicams lietot DT4226. NEDRĪKST uzstādīt citus zāģa asmeņus.*



BRĪDINĀJUMS! *Pēc darba nepieskarieties zāģa asmenim, kamēr tas nav atdzisis. Darba laikā zāģa asmens kļūst ļoti karsts.*

PIEZĪME. Šim instrumentam ir rūpnīcā uzstādīts asmens.

1. Paceliet zāģa asmens tapni maksimālajā augstumā, griežot asmens augstuma regulēšanas ripu **6** pulksteņrādītāja virzienā.
2. Noņemiet atveres plāksni **16**. Sk. sadaļu **Atveres plāksnes uzstādīšana**.
3. Griežiet uzgriežņu atslēgas **20** pretēji pulksteņrādītāja virzienam un atskrūvējiet un noņemiet tapņa uzgriezni **22** un atloku **24** no zāģa tapņa.
4. Novietojiet zāģa asmeni uz vārpstas **23** tā, lai asmens **2** zobi galda priekšpusē būtu vērsti uz leju. Uzstādiet paplāksnes un tapņa uzgriežņi uz vārpstas un ar roku pēc iespējas cieši pievelciet tapņa uzgriezni **22**, raugoties, lai zāģa asmens būtu pret iekšējo paplāksni un lai ārējais atloks **24** būtu pret asmeni. Atloka malai ar lielāko diametru jābūt pret asmeni. Pārbaudiet, vai uz vārpstas un paplāksnēm nav netīrumu un putekļu.
5. Lai vārpsta negriežtos, kamēr tiek pievilks tapņa uzgriežnis, pieturiet to ar asmens uzgriežņu atslēgas **20** atvērto galu.

6. Ar tapņa uzgriežņu atslēgu pulksteņrādītāja virzienā pievelciet tapņa uzgriezni **22**.

7. Uzlieciet atpakaļ atveres plāksni.



BRĪDINĀJUMS! *Pēc asmens nomaiņas vienmēr pārbaudiet garenzāģēšanas ierobežotāja rādītāju un asmens aizsargu.*

Asmens aizsarga / šķeļošā naža uzstādīšana (A., D. att.)



BRĪDINĀJUMS! *Asmens aizsargs jālieto vienmēr, veicot caurzāģēšanu.*



BRĪDINĀJUMS! *Lietojiet šķeļošo nazi necaurzāģēšanas darbiem, kur nevar izmantot asmens aizsargu.*



BRĪDINĀJUMS! *Neievietojiet skavā vienlaicīgi gan asmens aizsargu, gan necaurzāģējošo šķeļošo nazi.*

PIEZĪME. Šim zāģim ir rūpnīcā uzstādīts necaurzāģējošais šķeļošais nazis.

1. Paceliet zāģa tapni maksimālajā augstumā.
2. Velkot aizsarga atbrīvošanas sviru **12**, ievietojiet vai nu necaurzāģējošo šķeļošo nazi **52**, vai arī asmens aizsargu **11**, līdz tā apakšpuse ir izstumta cauri.
3. Atlaidiet sviru, pārbaudiet, vai skavas plāksnes ir cieši aizvērtas, un stingri nofiksējiet dalītāju.



BRĪDINĀJUMS! *Pirms galda zāģa pievienošanas barošanas avotam vai darbināšanas vienmēr pārbaudiet, vai asmens aizsargs ir pareizi savietots ar zāģa asmeni un atrodas pareizā attālumā no asmens. Pārbaudiet savietojumu ikreiz, mainot slīpumu.*



BRĪDINĀJUMS! *Lai mazinātu smaga ievainojuma risku, NESTRĀDĀJIET ar zāģi, ja asmens aizsargs nav stingri nofiksēts.*

Ja dalītājs **13** vai šķeļošais nazis **52** ir pareizi savietots, tas ir vienā līnijā ar asmeni galda virspusē un ar asmens augšpusi. Ar taisnās malas sliedi pārbaudiet, vai asmens **2** ir savietots ar dalītāju **13** vai šķeļošo nazi **52**. Atvienojiet zāģi no barošanas avota un regulējiet asmens slīpumu un augstumu no viena gājiena gala līdz otram, lai pārbaudītu, vai asmens aizsargs nevienā brīdī nepieskaras asmenim. Sk. sadaļu **Asmens aizsarga / dalītāja savietošana ar asmeni**.



BRĪDINĀJUMS! *Svarīgs drošu darba priekšnosacījums ir asmens aizsarga pareizs uzstādījums un savietojums!*

Asmens aizsarga / šķeļošā naža noņemšana (D. att.)

1. Velciet aizsarga atbrīvošanas sviru **12**.
2. Paceliet asmens aizsargu **11** vai šķeļošo nazi **52**.

Atveres plāksnes uzstādīšana (E. att.)

1. Savietojiet atveres plāksni **16**, kā norādīts E. attēlā, un ievietojiet atveres plāksnes aizmugurē esošās mēlītes galda atveres aizmugurē esošajos caurumos.
2. Pagrieziet bloķēšanas skrūvi **40** par 90° pulksteņrādītāja virzienā un nofiksējiet atveres plāksni.

- Atveres plāksnei ir četras regulēšanas skrūves **25**, ar kurām pacelt vai nolaist plāksni. Ja atveres plāksne ir pareizi noregulēta, tās priekšpusei jābūt vienā līmenī ar galda virspusi vai mazliet zemāk un cieši nofiksētai. Atveres plāksnes aizmugurei jābūt vienā līmenī ar galda virspusi vai mazliet augstāk.



BRĪDINĀJUMS! *Ar instrumentu nedrīkst strādāt, ja nav uzstādīta atveres plāksne. Ja atveres plāksne ir nolietota vai bojāta, tā nekavējoties jānomaina pret jaunu.*

Atveres plāksnes noņemšana

- Noņemiet atveres plāksni **16**, griežot bloķēšanas skrūvi **40** par 90° pretēji pulksteņrādītāja virzienam.
- Ievietojiet pirkstu atverē **26** un pavelciet atveres plāksni uz augšu un priekšu, lai atvērtu zāga iekšpusi. Ar zāģi **NEDRĪKST** strādāt, ja nav uzstādīta atveres plāksne. Ja lietojat īpašu rīpzāģa asmeni, izmantojiet pareizu īpašajam rīpzāģa asmenim paredzētu atveres plāksni (jāiegādājas atsevišķi).

Garenzāģēšanas ierobežotāja uzstādīšana (F. att.)

Garenzāģēšanas ierobežotāju var uzstādīt divējādi galda zāģa labā pusē (1. pozīcija paredzēta 0–62 cm garenzāģēšanai, 2. pozīcija paredzēta 20,3–82,5 cm garenzāģēšanai) un vienā veidā galda zāģa kreisā pusē.

- Atbrīvojiet garenzāģēšanas ierobežotāja fiksatorus **18**.
- Turiet ierobežotāju slīpi un savietojiet ierobežotāja sliežu stabilizēšanas bultskrūves (priekšpusē un aizmugurē) **29** ar ierobežotāja priekšējām spraugām **30**.
- Uzstumiet priekšējās spraugas uz bultskrūvēm un pagrieziet ierobežotāju uz leju, līdz tas atbalstās pret sliedēm.
- Nofiksējiet ierobežotāju uz sliedēm ar priekšējo un aizmugurējo fiksatoru **18**.

Uzstādīšana uz darbagalda (A. att.)



UZMANĪBU! *Lai mazinātu ievainojuma risku, galda zāģim pirms darba jābūt cieši piestiprinātam pie stabilas virsmas.*



UZMANĪBU! *Pārbaudiet, vai virsma ir pietiekami stabila, lai zāģis neapgāztos, zāģējot lielus apstrādājamus materiālus.*

Galda zāģis stingri jānofiksē. Instrumenta pamatnē ir uzstādīšanai paredzētas četras atveres **9**. Šīs atveres ir stingri ieteicams izmantot tam, lai galda zāģi piestiprinātu pie darbagalda vai citas stabilas stacionāras konstrukcijas.

- Novietojiet zāģi 12,7 mm finiera gabala vidū.
- Ar zīmuli atzīmējiet abu zāģa rāmi esošo uzstādīšanas caurumu (220 mm attālumā viens no otra) atrašanās vietas. Pēc tam nomēriet 498,5 mm garas līnijas uz priekšu un atzīmējiet galos abus priekšējos caurumus 230 mm attālumā vienu no otra.
- Noceliet zāģi nost un atzīmētājās vietās izurbiet 9 mm caurumus.
- Novietojiet zāģi uz četriem urbumiem finiera gabalā un **NO APAKŠPUSES** ievietojiet tajos četras 8 mm mašīnskrūves. Uzlieciet augšpusē paplāksni un 8 mm uzgriežņus. Cieši pievelciet.

- Lai skrūvju galvas neskrāpētu virsmu, pie kā zāģis piestiprināts, piestipriniet finiera gabala apakšpusē divus garus, šaurus koka atgriezumus gabalus. Šos atgriezumus gabalus var piestiprināt no augšpusē ar kokskrūvēm, kas nav pārāk garas un neizspiežas pa apakšpusi.
- Piestipriniet finiera gabala pamatni pie darbagalda ar C veida spilēm, kad vien strādājat ar zāģi.

REGULĒŠANA

Asmens regulēšana (G. att.)

Asmens regulēšana (paralēli leņķa spraugai)



BRĪDINĀJUMS! *Sagriešanas risks! Pārbaudiet asmeni 0° un 45° leņķī, vai tas neatsitas pret atveres plāksni, citādi tas var radīt ievainojumus.*

Ja asmens nobidijies no leņķa spraugas galda virspusē, tas jākalibrē. Lai pareizi savietotu asmeni ar leņķa spraugu, rīkojieties šādi.



BRĪDINĀJUMS! *Lai mazinātu ievainojuma risku, pirms piederumu uzstādīšanas un noņemšanas, uzstādījumu regulēšanas vai mainīšanas vai arī remontdarbiem izslēdziet instrumentu un atvienojiet to no barošanas avota. Instrumentam nejausi sākot darboties, var gūt ievainojumus.*

- Ar 5 mm sešstūru uzgriežņu atslēgu atskrūvējiet grozāmā kronšteina stiprinājumus **32**, kas atrodas galda apakšpusē, tik daudz, lai kronšteinu varētu kustināt no viena sāna uz otru.
- Regulējiet kronšteinu, līdz asmens ir paralēli leņķa skalas spraugai.
- Pievelciet aizmugurējos grozāmā kronšteina stiprinājumus līdz 12,5–13,6 Nm (110–120 collas/mārc.).

Asmens augstuma regulēšana (A. att.)

Asmeni var pacelt vai nolaist, griežot asmens augstuma regulēšanas ripu **6**.

Zāģējot trim augšējiem asmens zobiem tik tikko jāpāršķēļ apstrādājamā materiāla augšējā virsma. Tādējādi tiek nodrošināts, ka materiāla noņemšanai tiek izmantots pareizais zobu daudzums un panākta maksimālā darbība.

Asmens aizsarga / dalītāja savietošana ar asmeni (A., H. att.)

- Noņemiet atveres plāksni. Sk. sadaļu **Atveres plāksnes noņemšana**.
- Paceliet asmeni pilnā zāģēšanas dziļumā un 0° slīpumā.
- Atrodiet trīs mazās piespiešanas skrūves **39**, kas atrodas blakus aizsarga fiksētājvārpstai **38**. Ar šīm skrūvēm tiek regulēta asmens aizsarga pozīcija.
- Novietojiet taisnās malas sliedi uz galda pret diviem asmens zobu galiem. Dalītājs **13** nedrīkst pieskarties taisnās malas slidei. Vajadzības gadījumā atskrūvējiet abas lielās bloķēšanas skrūves **41**.
- Noregulējiet mazās piespiešanas skrūves **39**, lai pārvietotu dalītāju pozīcijā, kas norādīta 4. darbībā. Novietojiet taisnās

malas vadiklu pretējā asmens pusē un regulējiet tāpat, kā iepriekš norādīts.

6. Viegli pievelciet abas lielās bloķēšanas skrūves **41**.
7. Novietojiet stūreni līdzēni pie atdalītāja, lai pārbaudītu, vai atdalītājs ir vertikāli savietots ar asmeni.
8. Vajadzības gadījumā izmantojiet piespiešanas skrūves, lai ar stūreni noregulētu atdalītāju vertikāli.
9. Lai pārbaudītu atdalītāja novietojumu, atkārtojiet 4. un 5. darbību.
10. Pilnībā pievelciet abas lielās bloķēšanas skrūves **41**.
11. Uzlieciet atpakaļ un nofiksējiet atveres plāksni **16**.

Regulēšana paralēli (A., I., J., O. att.)

⚠ BRĪDINĀJUMS! Ja ierobežotājs ir nobīdījies un nav paralēli asmenim, palielinās atstiena risks!

Lai nodrošinātu maksimālu darbību, asmenim jābūt paralēli garenzāģēšanas ierobežotājam. Šis ir rūpnīcā veikts regulējums. Lai to pārregulētu, rīkojieties šādi.

1. pozīcija: ierobežotāja regulēšana

1. Uzstādiet ierobežotāju 1. pozīcijā un atbloķējiet sliedes bloķēšanas sviru **5**. Atrodiet abas stabilizēšanas bultskrūves **29**, ar kurām ierobežotājs balstās uz priekšējās un aizmugurējās sliedes.
2. Atskrūvējiet aizmugurējo stabilizēšanas bultskrūvi un noregulējiet ierobežotāja savietojumu ar gropi, līdz ierobežotāja priekšpuse ir paralēli asmenim. Mērījums jāveic no ierobežotāja priekšpuses līdz asmens priekšpusei un aizmugurei, lai pārbaudītu savietojumu.
3. Pievelciet stabilizēšanas bultskrūvi un veicot iepriekš minēto darbību arī asmens kreisā pusē.
4. Pārbaudiet garenzāģēšanas skalas rādītāja regulējumu (J. att.).

2. pozīcija: ierobežotāja regulēšana

1. Lai savietotu 2. pozīcijas stabilizēšanas bultskrūves **29**, vispirms jābūt savietotām 1. pozīcijas bultskrūvēm; sk. sadaļu **1. pozīcija: ierobežotāja regulēšana**.
2. Atskrūvējiet 2. pozīcijas bultskrūves, tad, izmantojot asmens uzgriežņu atslēgas atveres kā savietošanas vadiklas, savietojiet bultskrūves (O. att.).
3. Pievelciet stabilizēšanas bultskrūves (priekšējās un aizmugurējās).

Garenzāģēšanas skalas regulēšana

(A., J. att.)

1. Atbloķējiet sliedes bloķēšanas sviru **5**.
2. Iestatiet asmeni 0° slīpumā un stumiet iekšā ierobežotāju, līdz tas saskaras ar asmeni.
3. Nobloķējiet sliedes bloķēšanas sviru.
4. Atskrūvējiet garenzāģēšanas skalas rādītāja skrūves **31** un iestatiet rādītāju pret nulles atzīmi **0**. No jauna pievelciet garenzāģēšanas skalas rādītāja skrūves. Precīzs rādījums dzeltenajam (augšējam) garenzāģēšanas ierobežotājam iespējams vienīgi tad, ja ierobežotājs piestiprināts asmens labā pusē un iestatīts 1. pozīcijā (0–62 cm garenzāģēšanai),

nevis 82,5 cm garenzāģēšanas pozīcijā. Precīzs rādījums baltajam (apakšējam) garenzāģēšanas ierobežotājam iespējams vienīgi tad, ja ierobežotājs piestiprināts asmens labā pusē un iestatīts 2. pozīcijā (20,3–82,5 cm garenzāģēšanai).

Garenzāģēšanas skalas rādījums ir precīzs vienīgi tad, ja ierobežotāju piestiprina asmens labā pusē.

Sliedes bloķēšanas sistēmas regulēšana (A., K. att.)

Sliedes bloķēšanas sistēma ir iestatīts rūpnīcā. Lai to pārregulētu, rīkojieties šādi.

1. Nobloķējiet sliedes bloķēšanas sviru **5**.
2. Žāģa apakšpusē atskrūvējiet pretuzgriezni **33**.
3. Pievelciet sešstūrveida stieni **34**, līdz bloķēšanas sistēmas atspere ir saspiesta un nodrošina vajadzīgo spriegojumu sliedes bloķēšanas svirai. No jauna pievelciet sešstūrveida stienī pretuzgriezni.
4. Apvēršiet žāģi otrādi un pārbaudiet, vai ierobežotājs nekustas, ja bloķēšanas svira tiek nobloķēta. Ja ierobežotājs joprojām ir vaļīgs, pievelciet atsperei stingrāk.

Slīpuma aiztura un rādītāja regulēšana (L. att.)

1. Paceliet asmeni līdz galam, griežot asmens augstuma regulēšanas ripu **6** pulkstenrādītāja virzienā, līdz tā apstājas.
2. Atbloķējiet slīpuma bloķēšanas sviru **7**, spiežot to uz augšu un pa labi. Atskrūvējiet slīpuma aiztura skrūvi **36**.
3. Novietojiet stūreni līdzēni pie galva virsmas un piespiediet pie asmens starp zobiem. Slīpuma bloķēšanas svirai jābūt atbloķētā jeb augšējā pozīcijā.
4. Ar slīpuma bloķēšanas sviru noregulējiet slīpumu, līdz asmens atduras līdzēni pret stūreni.
5. Spiediet slīpuma bloķēšanas sviru uz leju un pievelciet.
6. Grieziet slīpuma aiztura izcilni **35**, līdz tas stingri atduras pret gultņu bloku. Pievelciet slīpuma aiztura skrūvi **36**.
7. Pārbaudiet slīpuma skalu. Ja rādītājs nav pret 0° atzīmi, atskrūvējiet rādītāja skrūvi **37** un pārvietojiet rādītāju pret šo atzīmi. No jauna pievelciet rādītāja skrūvi.
8. Tāpat rīkojieties ar 45° atzīmi, bet neregulējiet rādītāju.

Leņķa skalas regulēšana (A. att.)

Lai regulētu leņķa skalu **10**, atskrūvējiet kloķi, iestatiet vajadzīgo leņķi un no jauna pievelciet kloķi.

Ķermeņa un roku novietojums

Galda žāģa ekspluatācijas laikā pareizi novietojot ķermeni un rokas, zāģēšanas darbu var paveikt vieglāk, daudz precīzāk un drošāk.

⚠ BRĪDINĀJUMS!

- Rokas nedrīkst turēt zāģēšanas vietas tuvumā.
- Rokām vienmēr jāatrodas vismaz 150 mm attālumā no asmens.

- Nesakrustojiet rokas.
- Cieši stāviet uz grīdas un saglabājiet pienācīgu līdzsvaru.

Pirms ekspluatācijas



BRĪDINĀJUMS!

- Uzstādiet piemērotu zāģa asmeni. Nedrīkst lietot pārāk nolietotus zāģa asmeņus. Maksimālais instrumenta rotācijas ātrums nedrīkst pārsniegt asmens rotācijas ātrumu.
- Nežāģējiet ļoti mazus materiāla gabaliņus.
- Zāģējot asmenim jākustas brīvi. Nespiediet pārāk spēcīgi.
- Pirms zāģēšanas nogaidiet, līdz motors sasniedzis pilnu jaudu.

EKSPLUATĀCIJA

Lietošanas norādījumi



BRĪDINĀJUMS! Vienmēr ievērojiet šos drošības norādījumus un spēkā esošos normatīvos aktus.



BRĪDINĀJUMS! *Lai mazinātu smaga ievainojuma risku, pirms regulēšanas vai pierīču/piederumu uzstādīšanas un noņemšanas izslēdziet instrumentu un atvienojiet to no barošanas avota. Instrumentam nejauši sākot darboties, var gūt ievainojumus.*

Lietotājiem Apvienotajā Karalistē jāiepazīstas ar "1974. gada kokapstrādes darbāgaldu noteikumiem" un visiem to turpmākiem grozījumiem.

Instrumentam jābūt novietotam tā, lai galda augstums un stabilitāte atbilstu ergonomikas prasībām. Instrumenta atrašanās vieta jāizraugās tāda, kas operatoram ir labi pārdzama un kurā viņam ir pietiekami daudz brīvas vietas visapkārt instrumentam, lai varētu netraucēti apstrādāt materiālus.

Lai mazinātu vibrācijas iedarbību, raugieties, lai apkārtējā temperatūra nebūtu pārāk zema, instruments un piederumi būtu labā darba kārtībā un apstrādājamā materiāla izmērs atbilstu instrumenta prasībām.



BRĪDINĀJUMS!

- Instrumentam jābūt novietotam tā, lai galda augstums un stabilitāte atbilstu ergonomikas prasībām. Instrumenta atrašanās vieta jāizraugās tāda, kas operatoram ir labi pārdzama un kurā viņam ir pietiekami daudz brīvas vietas visapkārt instrumentam, lai varētu netraucēti apstrādāt materiālus.
- Uzstādiet piemērotu zāģa asmeni. Nedrīkst lietot pārāk nolietotus asmeņus. Maksimālais instrumenta rotācijas ātrums nedrīkst pārsniegt zāģa asmens rotācijas ātrumu.
- Nežāģējiet ļoti mazus materiāla gabaliņus.
- Zāģējot asmenim jākustas brīvi. Nespiediet pārāk spēcīgi.
- Pirms zāģēšanas nogaidiet, līdz motors sasniedzis pilnu jaudu.

- Pārbaudiet visu stiprinājumkloķu un bloķēšanas kloķu ciešumu.
- Ja zāģis ir pievienots elektriskajam barošanas blokam, nedrīkst tuvināt rokas asmens zonai.
- Šo zāģi nedrīkst lietot zāģēšanai brīvroku režīmā.
- Nežāģējiet savērtus, izliktus vai veidņotus materiālus. Tiem jābūt vismaz vienai taisnai, līdzenai malai, kuru virzīt gar garenzāģēšanas vai leņķa ierobežotāju.
- Vienmēr nodrošiniet balstu gariem materiāliem, lai neizraisītu atsitenu.
- Neaizvāciet no asmens zonas materiāla atgriezumus, kamēr asmens griežas.

Ieslēgšana un izslēgšana (M. att.)

Zāģa darbāgalda ieslēgšanas/izslēgšanas slēdzim **8** ir vairākas priekšrocības:

- nulles sprieguma funkcija — ja kāda iemesla dēļ barošana tiek atvienota, slēdzis ir speciāli jāieslēdz no jauna;
- lai ieslēgtu instrumentu, nospiediet zaļo iedarbināšanas pogu;
- lai izslēgtu instrumentu, nospiediet sarkano apturēšanas pogu.

Bloķēšanas funkcijas norādes

Virš slēdža esošais nolokāmāis vāciņš paredzēts slēdzenes ievietošanai tajā, lai instrumentu nobloķētu. Ieteicams izmantot slēdzeni, kuras maksimālais diametrs ir 6,35 mm, minimālā atstarpe ir 76,2 mm.

Garenzāģēšanas ierobežotāja darbība (N.–P. att.)

Sliedes bloķēšanas svira

Sliedes bloķēšanas svira **5** nofiksē ierobežotāju, lai zāģējot tas neizkustētos. Lai nofiksētu sliedes sviru, spiediet to uz leju un virzienā uz zāģa aizmuguri. Lai to atbloķētu, velciet to uz augšu un virzienā uz zāģa priekšpusi.

PIEZĪME. Zāģējot gareniski, vienmēr nofiksējiet sliedes bloķēšanas sviru.

Pagarināts materiāla balsts / šaurais garenzāģēšanas ierobežotājs

Šis galda zāģis ir aprīkots ar pagarinātu materiāla balstu, kurš paredzēts tāda materiāla atbalstam, kas sniedzas pāri zāģa galda malai.

Lai lietotu šauro garenzāģēšanas ierobežotāju materiāla balsta pozīcijā, pagrieziet to no uzglabāšanas pozīcijas, kā norādīts O. attēlā, un nofiksējiet tapas apakšējās spraugās **27** abos ierobežotāja galos.

Lai lietotu šauro garenzāģēšanas ierobežotāju šaurās garenzāģēšanas pozīcijā, nofiksējiet tapas augšējās spraugās **28** abos ierobežotāja galos. Šī funkcija nodrošina asmenim par 51 mm lielāku klīrensu. Sk. P. attēlu.

PIEZĪME. Strādājot virs galda, ievelciet pagarināto materiāla balstu vai iestatiet ierobežotāju šaurās garenzāģēšanas pozīcijā.

PIEZĪME. Ja lietojat šauru garenzāģēšanas ierobežotāju, atņemiet 51 mm no garenzāģēšanas skalas rādījuma.

Precīzas regulēšanas kļūšis

Precīzas regulēšanas kļūšis **4** paredzēts precīzākai ierobežotāja iestatīšanai. Pirms regulēšanas pārbaudiet, vai sliedes bloķēšanas svira ir augšējā vai atbloķētā pozīcijā.

Garenzāģēšanas skalas rādītājs

Garenzāģēšanas skalas rādītājs jāpieregulē, nomainot biezu iezāģēšanas asmeni pret šauru un otrādi, lai nodrošinātu garenzāģēšanas ierobežotāja precīzu darbību. Garenzāģēšanas skalas rādījums ir precīzs vienīgi tad, ja ierobežotāju piestiprina asmens labā pusē un iestata 1. vai 2. pozīcijā. Ja lietojat šauru garenzāģēšanas ierobežotāju (šaurās garenzāģēšanas, ne materiāla balsta pozīcijā), atņemiet 51 mm no garenzāģēšanas skalas rādījuma. Sk. iedaļu **Garenzāģēšanas skalas regulēšana** sadaļā **Regulēšana**.

PAMATA ZĀĢĒŠANAS DARBI

Caurzāģēšana



BRĪDINĀJUMS! *Asmens aizsargs jālieto vienmēr, veicot caurzāģēšanu.*

Garenzāģēšana (A., B., Q., R. att.)



BRĪDINĀJUMS! *Asas malas.*

- Iestatiet asmeni 0° leņķī.
- Uzstādiet garenzāģēšanas ierobežotāju un saslēdziet garenzāģēšanas ierobežotāja fiksatoru **18** (A. att.).
- Paceliet asmeni, līdz tas ir aptuveni 3 mm augstāk par apstrādājamā materiāla virsmu. Vajadzības gadījumā noregulējiet augšējā asmens aizsarga augstumu.
- Noregulējiet ierobežotāja pozīciju un nobloķējiet sliedes bloķēšanas sviru **5**. Sk. sadaļu **Garenzāģēšanas ierobežotāja darbība**.
- Turiet materiālu līdzenu uz galdā un pret ierobežotāju. Netuviniet apstrādājamo materiālu asmenim.
- Netuviniet abas rokas asmens ceļam (Q. att.).
- Ieslēdziet instrumentu un nogaidiet, līdz asmens darbojas ar pilnu jaudu.
- Lēnām virziet materiālu zem aizsarga, turot to cieši piespiestu pie garenzāģēšanas ierobežotāja. Ļaujiet asmens zobiem zāģēt un nestumiet materiālu asmeni. Asmens ātrumam jābūt nemainīgam.
- Strādājot tuvu asmenim, vienmēr izmantojiet bīdstieni **21** (R. att.).
- Pabeidzot zāģēšanu, izslēdziet instrumentu, nogaidiet, līdz asmens pārstāj kustēties, un izņemiet apstrādāto materiālu.



BRĪDINĀJUMS!

- Nekādā gadījumā nestumiet un neturiet rokās brīvo vai nozāģēto apstrādājamā materiāla galu.*
- Nezāģējiet ļoti mazus materiāla gabaliņus.*
- Zāģējot gareniski mazus materiālus, jāizmanto bīdstienis.*

Slipzāģēšana (A. att.)

- Lai iestatiet vajadzīgo slīpumu, pagrieziet slīpuma bloķēšanas sviru **7**, spiežot to uz augšu un pa labi.
- Lai iestatītu vajadzīgo leņķi, pagrieziet sviru, spiežot to uz leju un pa kreisi un nofiksējot.
- Rikoļieties tāpat, kā aprakstīts sadaļā par garenzāģēšanu.

Šķērszāģēšana un slīpā šķērszāģēšana (Q. att.)

- Noņemiet garenzāģēšanas ierobežotāju un uzstādiet leņķa skalu vajadzīgajā spraugā.
- Nofiksējiet leņķa skalu 0° pozīcijā
- Rikoļieties tāpat, kā aprakstīts sadaļā par garenzāģēšanu.

Leņķzāģēšana (A. att.)

- Iestatiet leņķa skalu **10** vajadzīgajā leņķī.

PIEZĪME. Vienmēr cieši turiet apstrādājamo materiālu pret leņķa skalas priekšpusi.

- Rikoļieties tāpat, kā aprakstīts sadaļā par garenzāģēšanu.

Kombinētā leņķzāģēšana

Kombinētā zāģēšana ir leņķzāģēšanas un slīpā zāģēšanas apvienojums. Iestatiet vajadzīgo slīpumu un rikoļieties tāpat, kā aprakstīts sadaļā par šķērszāģēšanu leņķī.

Garu materiāla gabalu balsts

- Gari materiāla gabali vienmēr jānovieto uz balsta.
- Lai to gali nenokristu, materiāli jāatbalsta, izmantojot jebkurus parocīgus līdzekļus, piemēram, kokzāģēšanas stēķus vai tamlīdzīgi.

Necaurzāģēšana (rievošana un gropēšana)



BRĪDINĀJUMS! *Nepiemiet asmens aizsargu **11** un uzstādiet necaurzāģējošo šķeļošo nazi **52**, kas piemērots necaurzāģēšanai. Izmantojiet ķemmveida piespiedni vienmēr, ja netiek zāģēts cauri materiālam, jo šajā gadījumā nevar izmantot asmens aizsargu, atsitienu novēršanas aizturus un šķeļošo nazi.*

Norādes nodājās, kas attiecas uz **garenzāģēšanu**, **šķērszāģēšanu**, **slīpo šķērszāģēšanu**, **leņķzāģēšanu** un **kombinēto leņķzāģēšanu**, attiecas uz gadījumiem, ja tiek zāģēt cauri visam materiāla biežumam. Necaurzāģēšana paredzēta arī rievu un gropju veidošanai materiālā.

Garenzāģēšana, nezāģējot cauri materiālam (D., U. att.)



BRĪDINĀJUMS! *Garenzāģēšanas ierobežotājs jālieto VIENMĒR, ja tiek zāģēts taisni, lai nezaudētu kontroli un negūtu ievainojumus. NEDRĪKST veikt garenzāģēšanu brīvroku režīmā. VIENMĒR piestipriniet aizsargu pie sliedes.*



BRĪDINĀJUMS! *Slīpās garenzāģēšanas gadījumā (kā arī vienmēr, kad vien iespējams) novietojiet ierobežotāju tajā asmens malā, kas noliekta prom no ierobežotāja un plaukstām.*



BRĪDINĀJUMS! *Netuviniet rokas asmenim. Ja nezāgē cauri materiālam, darba laikā asmens ne vienmēr ir redzams, tāpēc jāievēro īpaša piesardzība, lai plaukostas nenonāktu saskarē ar asmeni.*



BRĪDINĀJUMS! *Ja starp ierobežotāju un asmeni ir 51–152 mm, izmantojiet bīdstieni materiāla padošanai. Ja starp ierobežotāju un asmeni ir mazāk nekā 51 mm, izmantojiet šauru garenzāģēšanas ierobežotāju un bīdbloku materiāla padošanai.*

1. Noņemiet asmens aizsargu **11** un uzstādiat necaurzāģējošo šķeļošo nazi **52** (D. att.). Sk. sadaļu **Asmens aizsarga / šķeļošā naža uzstādīšana**.
2. Nospiediet slīdes bloķēšanas sviru uz laju un nobloķējiet garenzāģēšanas ierobežotāju. Noņemiet leņķa skalu.
3. Paceliet asmeni vajadzīgajā zāģēšanas dziļumā.
4. Turiet materiālu līdzīgi uz galda un pret ierobežotāju. Turiet apstrādājamo materiālu aptuveni 25,4 mm attālumā no zāģa asmens.



BRĪDINĀJUMS! *Pret ierobežotāju jābūt novietotai apstrādājamā materiāla taisnajai malai, turklāt materiāls nedrīkst būt savērpts, sarieties vai saliekts. Netuviniet abas rokas asmenim un asmens ceļam. Skariet U. attēlā norādīto pareizo roku novietojumu.*

5. Ieslēdziet zāģi un nogaidiet, līdz asmens darbojas pilnā ātrumā. Zāģēšanas darbu var iesākt ar abām rokām. Kad atļicis aptuveni 305 mm no zāģējamā garuma, turiet materiālu tikai ar vienu roku, piespiežot to ar īkšķi, rādītājpirkstu un vidējo pirkstu, bet pārējos divus pirkstus apvijot ap ierobežotāju. Īkšķis jātur cieši pie pārējiem pirkstiem un ierobežotāja tuvumā.
6. Turiet apstrādājamo materiālu pie galda un ierobežotāja un lēnām virziet to atpakaļ, ļaujot asmenim to zāģēt. Turiet materiālu piespiestu, līdz tas atvienojas no asmens aizsarga un nokrīt galda aizmugurē. Nepārslodojiet motoru.
7. Nemēģiniet pavilkt materiālu atpakaļ, kamēr asmens griežas. Izslēdziet instrumentu, nogaidiet, līdz asmens pārstāj kustēties, un izbidiet apstrādāto materiālu.
8. Zāģējot garu materiāla vai paneļa gabalu, vienmēr jālieto materiāla balsts. Šim nolūkam labi der kokzāģēšanas stēķis, rullīšu galds vai padeves balsta galds. Materiāla balstam jābūt vienādā augstumā ar zāģa galdu vai mazliet zemāk.

Mazu materiālu garenzāģēšana, nezāģējot cauri materiālam (A. att.)

Mazu materiālu garenzāģēšana nav droša. Turēt plaukostas tuvu asmenim ir bīstami. Tā vietā ieteicams zāģēt gareniski lielāku materiālu, lai iegūtu vajadzīgā izmēra gabalu. Zāģējot gareniski šaurus materiālus, kad plaukstu nav droši turēt starp asmeni un garenzāģēšanas ierobežotāju, izmantojiet vienu vai vairākus bīdstienus. Šī zāģa komplektācijā ir iekļauts bīdstienis **21**, kas piestiprināts garenzāģēšanas ierobežotājam. Ar bīdstieni(-ņiem) turiet apstrādājamo materiālu pie galda un ierobežotāja un stumiet asmens virzienā, ļaujot asmenim to pārzāģēt.

Slīpzāģēšana, nezāģējot cauri materiālam (V. att.)

Šī darbība līdzinās garenzāģēšanai, nezāģējot cauri materiālam, izņemot slīpums netiek iestatīts pret nulles atzīmi, bet kādā leņķī. Skatiet V. attēlā norādīto pareizo roku novietojumu.



BRĪDINĀJUMS! *Pirms zāģa pievienošanas barošanas avotam vai darbināšanas vienmēr pārbaudiet, vai šķeļošais nazis ir pareizi savietots ar zāģa asmeni un atrodas pareizā attālumā no asmens. Pārbaudiet savietojumu ikreiz, mainot slīpumu.*

Šķērszāģēšana, nezāģējot cauri materiālam (W. att.)



BRĪDINĀJUMS! NEDRĪKST izmantot garenzāģēšanas ierobežotāju vienlaikus ar leņķa skalu.



BRĪDINĀJUMS! *Lai mazinātu ievainojuma risku šķērszāģējot, ierobežotāju NEDRĪKST izmantot kā vadītāju vai garuma aizturi.*



BRĪDINĀJUMS! *Izmantojot bloku kā nogriešanas mēru, tam jābūt vismaz 19 mm platum, kā arī ļoti svarīgi, ka bloka aizmugurējā daļa ir novietota tā, lai materiāls nepieskartos blokam pirms padošanas asmeni, citādi materiāls var tikt izmests gaisā un izraisīt ievainojumus.*

1. Noņemiet garenzāģēšanas ierobežotāju un uzstādiat leņķa ierobežotāju vajadzīgajā spraugā.
2. Noregulējiet asmens augstumu vajadzīgajā zāģēšanas dziļumā.
3. Cieši turiet apstrādājamo materiālu pie leņķa skalas **10** tā, lai asmens ceļš sakristu ar zāģējamo līniju. Turiet apstrādājamo materiālu priekšā asmenim aptuveni 2–3 cm attālumā. NETUVINIET ABAS ROKAS ASMENIM UN ASMENS CEĻAM (W. att.).
4. Iedarbiniet zāģa motoru un nogaidiet, līdz asmens darbojas pilnā ātrumā.
5. Ar abām rokām turiet apstrādājamo materiālu pie leņķa skalas priekšpusē, tad, turot materiālu līdzīgi pie galda, lēnām padodiet asmeni zāģējiet.
6. Nemēģiniet pavilkt materiālu atpakaļ, kamēr asmens griežas. Izslēdziet instrumentu, nogaidiet, līdz asmens pārstāj kustēties, un uzmanīgi izbidiet apstrādāto materiālu.

Slīpa šķērszāģēšana, nezāģējot cauri materiālam

Šī darbība līdzinās šķērszāģēšanai, izņemot slīpums netiek iestatīts pret 0° atzīmi, bet kādā leņķī.



BRĪDINĀJUMS! *Pirms zāģa pievienošanas barošanas avotam vai darbināšanas vienmēr pārbaudiet, vai šķeļošais nazis ir pareizi savietots ar zāģa asmeni un atrodas pareizā attālumā no asmens. Pārbaudiet savietojumu ikreiz, mainot slīpumu.*

Leņķzāģēšana, nezāģējot cauri materiālam (W. att.)

Šī darbība līdzinās šķērszāģēšanai, izņemot leņķa skala netiek nofiksēta pret 0° atzīmi, bet kādā leņķī. CIEŠI turiet apstrādājamo materiālu pie leņķa skalas **10** un lēnām padodiet materiālu asmeni un zāģējiet (lai materiāls neizkustētos).

Necaurzāgēšanas leņķa skalas darbība

Lai iestatītu leņķa skalu:

1. Atskrūvējiet leņķa skalas bloķēšanas kloķi **46**;
2. Novietojiet leņķa skalu vajadzīgajā leņķī;
3. Pievelciet leņķa skalas bloķēšanas kloķi.

Kombinētā leņķzāģēšana, nezāģējot cauri materiālam

Kombinētās zāģēšanas gadījumā tiek apvienota slīpa šķērszāģēšana, nezāģējot cauri materiālam, ar leņķzāģēšanu, nezāģējot cauri materiālam. Ievērojiet norādes gan par slīpu šķērszāģēšanu, nezāģējot cauri materiālam, gan leņķzāģēšanu, nezāģējot cauri materiālam.



Putekļu savākšana (A., AA. att.)

Instrumenta aizmugurē ir putekļu izvadatvere **14**, kurai var pievienot putekļu savākšanas ierīci ar 57/65 mm sprauslām. Instrumenta komplektācijā ir iekļauts arī adapters putekļu savākšanas ierīču sprauslām ar 34–40 mm diametru.

Instrumenta komplektācijā ir iekļauts arī adapters putekļu DEWALT AirLock sistēmai (DWW9000-XJ).

Asmens aizsargam ir arī putekļu izvadatvere, kurai var pievienot 35 mm sprauslas vai DEWALT AirLock sistēmu (DWW9000-XJ).

Tādi materiāli kā virsmu pārklājumi, kuru sastāvā ir svins, un daži koksnes veidi rada putekļus, kas var būt kaitīgi veselībai. Ieelpojot šādus putekļus, operatoram vai tuvumā esošām personām var rasties alerģiskas reakcijas un/vai elpceļu infekcijas.

Zināmu zāģmateriālu, piemēram, ozola un dižskābarža, skaidas tiek uzskatītas par kancerogēnām, it īpaši apvienojumā ar kokapstrādes piedevām.

Ievērojiet attiecīgos valsts noteikumus par konkrētajiem apstrādājamajiem materiāliem.

Putekļsūcējam jābūt piemērotam attiecīgā materiāla savākšanai.

Uzkopjot sausus putekļus, kas ir īpaši kaitīgi veselībai vai kancerogēni, lietojiet M klases putekļsūcēju.

Asmens aizsargam ir arī putekļu izvadatvere, kurai var pievienot 35 mm sprauslas (M klases putekļsūcējs).

- Vienmēr jāpievieno paredzētā putekļu savākšanas ierīce atbilstīgi attiecīgiem noteikumiem par putekļu emisiju.
- Pārbaudiet, vai putekļu savākšanas šūtene ir piemērota veicamajam darbam un apstrādājamajam materiālam. Raugieties, lai šūtene vienmēr būtu labā darba kārtībā.
- Ņemiet vērā, ka, zāģējot mākslīgos materiālus, piemēram, skaidu plāksnes un MDF paneļus, rodas vairāk putekļu nekā dabīgas koksnes gadījumā.

Uzglabāšana (B., X.–Z. att.)

Ja instruments netiek ekspluatēts, uzglabājiet to drošos apstākļos. Glabātavai jābūt sausai un aizslēdzamai. Tādējādi instruments uzglabājot tiek pasargāts pret bojājumiem un neatļautas lietošanas.

1. Piestipriniet bīdstieni **21** pie ierobežotāja.
2. Noņemiet asmens aizsargu. Sk. sadaļu **Asmens aizsarga / šķeļošā naža noņemšana**. Stumiet asmens aizsargu **11**

turētājā, kā norādīts, tad pagrieziet bloķēšanas kloķi par 1/4 apgriezienu un nofiksējiet. Sk. X. attēlu.

3. Ievietojiet kabatā asmens uzgriežņu atslēgas **20**, līdz dzeltenā poga sakrīt ar atveri un nofiksējas. Sk. B. attēlu.
4. Ievietojiet kabatā vadīklu vai leņķa skalu, līdz apakšpusē ir izstumta cauri.
5. Aptiniet vadu šajā vietā **43**. Sk. Z. attēlu.
6. Lai uzglabātu ierobežotāju, nofiksējiet materiāla balstu uzglabāšanas pozīcijā. Noņemiet ierobežotāju no sledēm. Apvēršiet ierobežotāju otrādi un piestipriniet zāģa kreisā pusē. Sk. Y. attēlu. NEFIKSEJĪET stabilizēšanas spraugās ierobežotāja kreisās puses stabilizēšanas bultskrūves. Šīs bultskrūves sakrīt ar ierobežotāja rezerves dobumu, kā norādīts. Aizveriet garenzāģēšanas ierobežotāja fiksatorus **18**, lai nofiksētu.
7. Necaurzāģējošo šķeļošo nazi **52** var uzstādīt uz zāģa (darba pozīcijā) vai uzglabāt kopā ar asmens aizsargu. Sk. B. attēlu.

Transportēšana (A., B. att.)

Pirms transportēšanas jāveic šādi darbi.

- Aptiniet vadu
- Grieziet asmens augstuma regulēšanas ripu **6** pretēji pulksteņrādītāja virzienam, līdz zāģa asmens zobi atrodas zem zāģa galdā. Nofiksējiet slīpuma bloķēšanas sviru **7**.
- Iestumiet ierobežotāja slīdes iekšā līdz galam un nofiksējiet tās ar slīdes bloķēšanas sviru **5**.
- Instruments ir jāpārvieta, turot to aiz speciāliem rokturiem **50**. Sk. A. un B. attēlu.



BRĪDINĀJUMS! Instrumentu drīkst transportēt, ja ir uzstādīts augšējais asmens aizsargs.

APKOPE

Šis DEWALT elektroinstruments ir paredzēts ilglaicīgam darbam ar mazāko iespējamo apkopi. Nepārtraukti nevainojama darbība ir atkarīga no pareizas instrumenta apkopes un regulāras tīrīšanas.



BRĪDINĀJUMS! Lai mazinātu smaga ievainojuma risku, pirms regulēšanas vai pierīču/piederumu uzstādīšanas un noņemšanas izslēdziet instrumentu un atvienojiet to no barošanas avota. Instrumentam nejausi sākot darboties, var gūt ievainojumus.



Eļļošana (T. att.)

Motors un gultņi nav jāeļļo. Ja asmeni var pacelt un nolaist ar grūtībām, notīriet un ieeļļojiet augstuma regulēšanas skrūves:

1. Atvienojiet zāģi no barošanas avota;
2. Sagāziet zāģi uz sāniem;
3. Notīriet un ieeļļojiet augstuma regulēšanas skrūvju vitnes **42** zāģa apakšpusē, kā norādīts T. attēlā. Izmantojiet universālo smērvielu.



Tīrīšana (A., S. att.)



BRĪDINĀJUMS! *Lai mazinātu smaga ievainojuma risku, pirms tīrīšanas izslēdziet instrumentu un atvienojiet to no barošanas avota. Instrumentam nejausi sākot darboties, var gūt ievainojumus.*



BRĪDINĀJUMS! *Ar sausu gaisu no galvenā korpusa izpūstiet netīrumus un putekļus ikreiz, kad pamanāt tos uzkrājamiem gaisa atverēs, kā arī visapkārt tām. Veicot šo darbu, valkājiet atzītus acu aizsargus un putekļu masku.*



BRĪDINĀJUMS! *Instrumenta detaļu tīrīšanai, kas nav no metāla, nedrīkst izmantot šķīdinātājus vai citas asas ķīmiskas vielas. Šīs ķīmiskās vielas var sabojāt šo detaļu materiālu. Lietojiet tikai ziepjūdeni samitrinātu lupatiņu. Nekādā gadījumā nepieļaujiet, lai instrumentā iekļūst šķidrums; instrumentu nedrīkst iegremdēt šķīdumā.*



BRĪDINĀJUMS! *Lai mazinātu ievainojuma risku, regulāri notīriet galda virsmu.*



BRĪDINĀJUMS! *Lai mazinātu ievainojuma risku, regulāri iztīriet putekļu savākšanas ierīci.*

Pirms darba ar zāģi vispirms jāuzstāda asmens aizsargs **11** un atveres plāksne.

Pirms ekspluatācijas rūpīgi pārbaudiet augšējo aizsargu, apakšējo aizsargu un putekļu izvadatveri, vai tie darbojas pareizi. Raugieties, lai kādu no tiem nenosprostotu skaidas, putekļi vai apstrādājamā materiāla fragmenti.

Ja starp zāģa asmeni un aizsargiem iestrēguši apstrādājamā materiāla fragmenti, atvienojiet instrumentu no barošanas avota un ievērojiet sadaļā **Zāģa asmens uzstādīšana** minētos norādījumus. Iztīriet iestrēgušo materiālu un no jauna uzstādiet zāģa asmeni.

Ventilācijas atveres nedrīkst būt nosprostotas, un korpusi ir regulāri jātīra ar mikstu lupatiņu.

Regulāri tīriet putekļu savākšanas sistēmu:

1. Atvienojiet zāģi no barošanas avota;
2. Sagāziet zāģi uz sāniem, lai var piekļūt tā apakšpusei jeb atvērtajai daļai;
3. Atveriet putekļu piekļuves durtiņas **44**, kas norādītas S. attēlā, atskrūvējot abas skrūves un tad saspiežot kopā sānu skavas **45**. Iztīriet uzkrājušos putekļus un aizveriet durtiņas, iespiežot sānu skavas atpakaļ vietā un pievelkot bloķēšanas skrūves.

Piederumi



BRĪDINĀJUMS! *Tā kā citi piederumi, kurus DEWALT nav ieteicis un nepiedāvā, nav pārbaudīti lietošanai ar šo instrumentu, var rasties bīstami apstākļi, ja tos lieto. Lai mazinātu ievainojuma risku, šim instrumentam lietojiet tikai DEWALT ieteiktos piederumus.*

Sīkāku informāciju par attiecīgiem piederumiem jautājiet izplatītājam.

Nomainiet asmens aizsargu, kad tas nolietots. Sīkāku informāciju par asmens aizsarga nomainīšanu jautājiet vietējā DEWALT apkopes centrā.

ZĀĢA ASMEŅI: JĀIZMANTO VIENĪGI klusinātie 250 mm zāģa asmeņi ar 30 mm iekšējo diametru. Nominālajam ātrumam jābūt vismaz 5000 apgr./min. Nekādā gadījumā nelietojiet asmeņus ar mazāku diametru, jo aizsargs nenodrošina pret tiem pienācīgu aizsardzību.

ASMENS APRAKSTS

DARBA VEIDS	DIAMETRS	ZOBI
Būvniecības zāģa asmeņi (ātra garenzāģēšana)		
Universāls	250 mm	24
Smalka šķērszāģēšana	250 mm	40
Kokapstrādes zāģa asmeņi (zāģē vienmērīgi un tīri)		
Smalka šķērszāģēšana	250 mm	60

Sīkāku informāciju par attiecīgiem piederumiem jautājiet izplatītājam.

- Galda zāģa statīvs ar riteņiem DWE74911
- Saliekams galda zāģa statīvs DWE74912

Vides aizsardzība



Dalīta atkritumu savākšana. Izstrādājumus un akumulatorus ar šo apzīmējumu nedrīkst izmest kopā ar parastiem sadzīves atkritumiem.

Izstrādājumu un akumulatoru sastāvā ir materiāli, ko var atgūt vai otrreizēji pārstrādāt, samazinot pieprasījumu pēc izejvielām. Nododiet otrreizējai pārstrādei elektriskos izstrādājumus un akumulatorus saskaņā ar vietējiem noteikumiem. Sīkāka informācija ir pieejama vietnē www.2helpU.com.

ЦИРКУЛЯРНЫЙ СТАНОК DWE7492

Поздравляем!

Вы приобрели инструмент DEWALT. Многолетний опыт, тщательная разработка изделий и инновации делают компанию DEWALT одним из самых надежных партнеров для пользователей профессионального электроинструмента.

Технические характеристики

		DWE7492- QS/GB	DWE7492- LX
Напряжение	V _{перем. тока}	230	115
Тип		1	1
Мощность двигателя (вход)	Вт	2000	1700
Мощность двигателя (выход)	Вт	1200	800
Частота вращения на холостом ходу	мин-1	4800	4800
Диаметр диска	мм	250	250
Диаметр посадочного отверстия	мм	30	30
Толщина диска	мм	2,0	2,0
Толщина расклинивающего ножа	мм	2,3	2,3
Глубина разреза под углом 90°	мм	77	77
Глубина разреза под углом 45°	мм	55	55
Угол скоса	°	45-90	45-90
Максимальный угол скоса	°	45-90	45-90
Угол торцевания	°	30-90	30-90
Максимальная длина продольного распила	мм	825	825
Общий размер	мм	680 x	680 x
		650 x	650 x
		330	330
Вес	кг	26,5	26,5

Значения шума (сумма векторов в трех плоскостях) в соответствии с EN62841-3-1

L _{pa} (уровень звукового давления)	дБ(А)	92,0	92,0
L _{wa} (уровень звуковой мощности)	дБ(А)	105,2	105,2
K (погрешность для заданного уровня мощности)	дБ(А)	2	2

Значение шумовой эмиссии, указанное в данном справочном листке, было получено в соответствии со стандартным тестом, приведенным в EN62841, и может использоваться для сравнения инструментов. Кроме того, оно может использоваться для предварительной оценки воздействия вибрации.



ОСТОРОЖНО! Заявленное значение шумовой эмиссии относится к основным областям применения инструмента. Однако, если инструмент используется не по основному назначению с различной оснасткой или при ненадлежащем уходе, уровень шума может измениться. Это может привести к значительному увеличению уровня воздействия вибрации в течение всего рабочего периода.

При расчете приблизительного значения уровня воздействия вибрации также необходимо учитывать время, когда инструмент выключен или то время, когда он работает на холостом ходу. Это может привести к значительному снижению уровня воздействия вибрации в течение всего рабочего периода.

Определите дополнительные меры техники безопасности для защиты оператора от эффектов воздействия вибрации, а именно: следить за состоянием инструмента и принадлежностей, создание комфортных условий работы, хорошая организация рабочего места.

Декларация о соответствии нормам ЕС

Директива по механическому оборудованию



Циркулярный станок DWE7492

DEWALT заявляет, что продукция, описанная в **Технических характеристиках** соответствует:

2006/42/ЕС, EN62841-1:2015 + АС:2015, EN62841-3-1:2014 + АС:2015.

Эти продукты также соответствуют Директиве 2014/30/EU и 2011/65/EU. За дополнительной информацией обращайтесь в компанию DEWALT по адресу, указанному ниже или приведенному на задней стороне обложки руководства.

Нижеподписавший несет ответственность за составление технической документации и составил данную декларацию по поручению компании DEWALT.

Маркус Ромпель

Директор по разработке и производству
DEWALT, Richard-Klinger-Straße 11,
D-65510, Idstein, Германия
26.06.2018



ОСТОРОЖНО! Во избежание риска получения травм ознакомьтесь с инструкцией.

Обозначения: правила техники безопасности

Ниже описывается уровень опасности, обозначаемый каждым из предупреждений. Прочитайте руководство и обратите внимание на данные символы.



ОПАСНО! Обозначает опасную ситуацию, которая неизбежно приведет к **серьезной травме** или смертельному исходу, в случае несоблюдения соответствующих мер безопасности.



ОСТОРОЖНО! Указывает на потенциально опасную ситуацию, которая, в случае несоблюдения соответствующих мер безопасности, **может** привести к **серьезной травме или смертельному исходу**.



ВНИМАНИЕ! Указывает на потенциально опасную ситуацию, которая, в случае несоблюдения соответствующих мер безопасности **может** стать причиной **травм средней или легкой степени тяжести**.

ПРИМЕЧАНИЕ. Указывает на практики, использование которых не связано с получением травмы, но если ими пренебречь, могут привести к порче имущества.



Указывает на риск поражения электрическим током.



Указывает на риск возгорания.

Общие правила техники безопасности при использовании электроинструментов



ОСТОРОЖНО! Прочитайте и просмотрите все предупреждения, инструкции, иллюстрации и спецификации по данному электроинструменту. Несоблюдение всех приведенных ниже инструкций может стать причиной поражения электрическим током, возгорания и/или тяжелой травмы.

СОХРАНИТЕ ВСЕ ИНСТРУКЦИИ ДЛЯ ПОСЛЕДУЮЩЕГО ИСПОЛЬЗОВАНИЯ

Термин «электроинструмент» в предупреждениях относится к работающим от сети (проводным) электроинструментам или работающим от аккумуляторной батареи (беспроводным) электроинструментам.

1) Безопасность на рабочем месте

- Следите за чистотой и хорошим освещением на рабочем месте.** Захламленное или плохо освещенное рабочее место может стать причиной несчастного случая.
- Не работайте с электроинструментами во взрывоопасных местах, например, вблизи легковоспламеняющихся жидкостей, газов и пыли.** Искры, которые появляются при

работе электроинструментов могут привести к воспламенению пыли или паров.

- Следите за тем, чтобы во время работы с электроинструментом в зоне работы не было посторонних и детей.** Отвлекаясь от работы вы можете потерять контроль над инструментом.

2) Электробезопасность

- Штепсельная вилка электроинструмента должна соответствовать розетке. Никогда не меняйте вилку инструмента. Не используйте переходники к вилкам для электроинструментов с заземлением.**
Использование оригинальных штепсельных вилок, соответствующих типу сетевой розетки снижает риск поражения электрическим током.
- Избегайте контакта с заземленными поверхностями, такими как трубы, радиаторы и холодильники.** Если вы будете заземлены, увеличивается риск поражения электрическим током.
- Не оставляйте электроинструмент под дождем и в местах повышенной влажности.**
При попадании воды в электроинструмент риск поражения электротоком возрастает.
- Берегите кабель от повреждений. Никогда не используйте кабель для переноски инструмента, не тяните за него, пытаясь отключить инструмент от сети. Держите кабель подальше от источников тепла, масла, острых углов или движущихся предметов.**
Поврежденный или запутанный кабель питания повышает риск поражения электротоком.
- При работе с электроинструментом на открытом воздухе используйте удлинитель, подходящий для использования на улице.**
Использование кабеля питания, предназначенного для использования вне помещения, снижает риск поражения электрическим током.
- Если использование электроинструмента в условиях повышенной влажности неизбежно, используйте устройства защитного отключения (УЗО) для защиты сети.**
Использование УЗО сокращает риск поражения электрическим током.

3) Обеспечение индивидуальной безопасности

- Будьте внимательны, смотрите, что делаете и не забывайте о здравом смысле при работе с электроинструментом. Не работайте с электроинструментом, если вы устали, находитесь в состоянии наркотического, алкогольного опьянения или под воздействием лекарственных препаратов.** Невнимательность при работе с электроинструментом может привести к серьезным телесным повреждениям.

- b) **Используйте индивидуальные средства защиты. Всегда используйте защитные очки.** Средства защиты, такие как противопылевая маска, обувь с не скользящей подошвой, каска и защитные наушники, используемые при работе, уменьшают риск получения травм.
- c) **Примите меры для предотвращения случайного включения. Перед тем как подключить электроинструмент к сети и/или аккумуляторной батарее, взять инструмент или перенести его на другое место, убедитесь в том, что выключатель находится в положении Выкл.** Если при переноске электроинструмента он подключен к сети, и при этом ваш палец находится на выключателе, это может стать причиной несчастных случаев.
- d) **Перед включением электроинструмента уберите гаечные или инструментальные ключи.** Ключ, оставленный на вращающейся части электроинструмента, может привести к травме.
- e) **Не пытайтесь дотянуться до слишком удаленных поверхностей.** Обувь должна быть удобной, чтобы вы всегда могли сохранять равновесие. Это позволит лучше контролировать электроинструмент в непредвиденных ситуациях.
- f) **Одевайтесь соответствующим образом. Избегайте носить свободную одежду и ювелирные украшения.** Следите за тем, чтобы волосы, одежда и перчатки не попадали под движущиеся детали. Свободная одежда, украшения или длинные волосы могут попасть в подвижные части инструмента.
- g) **Если для электроинструмента предусмотрено устройство для сбора пыли и частиц обрабатываемого материала, убедитесь в том, что оно установлено и используется должным образом.** Использование устройства для пылеудаления сокращает риски, связанные с пылью.
- h) Не позволяйте хорошему знанию от частого использования инструментов стать причиной самонадеянности и игнорирования правил техники безопасности. Небрежное действие может повлечь серьезные травмы за долю секунды.
- 4) Эксплуатация электрифицированного инструмента и уход за ним**
- a) **Не прилагайте силу к электроинструменту. Используйте электроинструмент в соответствии с назначением.** Правильно подобранный электроинструмент выполнит работу более эффективно и безопасно при стандартной нагрузке.
- b) **Не пользуйтесь инструментом, если не работает выключатель.** Любой инструмент, управлять выключением и включением которого невозможно, опасен, и его необходимо отремонтировать.
- c) **Перед выполнением любых настроек, сменой дополнительных принадлежностей или прежде чем убрать инструмент на хранение, отключите его от сети и/или снимите с него аккумуляторную батарею, если ее можно снять.** Такие превентивные меры безопасности сокращают риск случайного включения электроинструмента.
- d) **Храните электроинструмент в недоступном для детей месте и не позволяйте работать с инструментом людям, не имеющим соответствующих навыков работы с такого рода инструментами.** Электроинструмент представляет опасность в руках неопытных пользователей.
- e) **Поддерживайте электроинструмент и принадлежности в исправном состоянии. Проверьте, не нарушена ли центровка или не заклинены ли движущиеся детали, нет ли повреждений или иных неисправностей, которые могли бы повлиять на работу электроинструмента. В случае обнаружения повреждений, прежде чем приступить к эксплуатации электрифицированного инструмента, его нужно отремонтировать.** Большинство несчастных случаев происходит с инструментами, которые не обслуживаются должным образом.
- f) **Следите за тем, чтобы инструмент был заточен и чистый.** Вероятность заклинивания инструмента, за которым следят должным образом и который хорошо заточен, значительно меньше, а работать с ним легче.
- g) **Используйте электроинструменты, аксессуары и наконечники в соответствии с данными инструкциями, принимая во внимание условия работы и характер выполняемой работы.** Использование электроинструмента для выполнения операций, для которых он не предназначен, может привести к созданию опасных ситуаций.
- h) **Все рукоятки и поверхности захватывания должны быть сухими и без следов смазки.** Скользкие рукоятки и поверхности захватывания не позволяют обеспечить безопасность работы и управления инструментом в непредвиденных ситуациях.
- 5) Обслуживание**
- a) **Обслуживание электроинструмента должен проводить квалифицированный специалист с использованием только оригинальных запасных частей.** Это позволит обеспечить безопасность обслуживаемого инструмента.

Инструкции по технике безопасности для циркулярных станков

1) Предупреждения, связанные с ограждением

- a) **Ограждение должно находиться на месте. Ограждение должно быть в исправном состоянии и надежно установлено.** Неадекватно закрепленное, поврежденное или неисправно работающее ограждение должно быть отремонтировано или заменено.
- b) **Всегда используйте ограждение пильного полотна, расклинивающий нож и защелку от отдачи во время выполнения распила.** Во время выполнения распила, где пильное полотно целиком проходит через всю толщину заготовки, ограждение и другие защитные устройства позволяют снизить риск получения травмы.
- c) **По завершению работы, для которой необходимо снятие ограждения, расклинивающего ножа и/или устройства защиты от отдачи (например, фальцовки) немедленно установите на место систему защитных кожухов.** Ограждение, расклинивающий нож и устройство защиты от отдачи позволяют снизить риск получения травмы.
- d) Убедитесь, что перед включением оборудования пильное полотно не соприкасается с **ограждением, расклинивающим ножом или заготовкой.** Случайный контакт этих деталей с пильным полотном может создавать опасные ситуации.
- e) Отрегулируйте расклинивающий нож так, как описано в **данном руководстве по эксплуатации.** Неправильный зазор, позиционирование и подгонка могут привести к тому, что расклинивающий нож не будет снижать вероятность отдачи.
- f) **Для того чтобы расклинивающий нож и защелка от отдачи исправно работали, необходимо чтобы они взаимодействовали с заготовкой.** Расклинивающий нож и защелка от отдачи неэффективны во время работы с заготовками, которые слишком короткие, чтобы взаимодействовать с ними. При таких обстоятельствах расклинивающий нож и защелка от отдачи не смогут предотвратить отдачу.
- g) Используйте полотно для циркулярной пилы в соответствии с **расклинивающим ножом.** Для того чтобы расклинивающий нож работал исправно, необходимо использовать диаметр пильного полотна, который соответствует расклинивающему ножу, корпус пильного полотна должен быть тоньше, чем расклинивающий нож, а ширина режущего пильного полотна должна быть больше толщины расклинивающего ножа.

2) Предупреждения порядка распиливания

- a)  **ОПАСНО!** Никогда не держите пальцы или руки вблизи или в одной плоскости с **пильным полотном.** Невнимательность или смещение направят руки к пильным полотнам и может привести к серьезным телесным повреждениям.
- b) Направляйте заготовку к пильному полотну или фрезе только в **обратном направлении от вращения.** Движение заготовки в том же направлении, в котором вращается пильное полотно над столом может привести к затягиванию обрабатываемой детали и рук в пильное полотно.
- c) Запрещается использовать указатель угла для подачи заготовки при продольной распиловке, также запрещается использовать направляющую планку в качестве ограничителя длины при поперечном резании с **указателем угла.** Направление заготовки при помощи направляющей планки и указателя угла увеличивает возможность заклинивания и отдачи пильного полотна.
- d) При продольной распиловке всегда применяйте силу на подачу заготовки между планкой и **пильным полотном. Используйте толкатель, если расстояние между планкой и пильным полотном составляет меньше 150 мм, и толкающий блок, если расстояние меньше 50 мм.** Вспомогательные устройства уберегут ваши руки от пильных полотен.
- e) **Используйте толкатель, который предоставлен производителем или построен согласно инструкциям.** Толкатель предоставляет достаточное расстояние между рукой и пильным полотном.
- f) **Запрещается использовать поврежденный или укороченный толкатель.** Поврежденный толкатель может сломаться, из-за чего ваша рука может соскользнуть в пильное полотно.
- g) **Не выполняйте никакие операции со свободными руками.** Всегда используйте направляющую планку или указатель угла, чтобы выставить заготовку в нужное положение и **направлять ее.** «Операция свободными руками» означает использование рук для поддержки или направления заготовки вместо направляющей планки или указателя угла. Распиловка свободными руками приведет к нарушению центровки, заклиниванию и отдаче.
- h) Никогда не наклоняйтесь рядом с **движущимся пильным полотном или над ним.** Наклоняясь за заготовкой, вы можете случайно соприкоснуться с движущимся пильным полотном.
- i) **Обеспечьте дополнительную опору длинной и/или широкой заготовке с задней стороны и/или по бокам стола станка, чтобы удерживать ее**

на одном уровне. Длинная и/или широкая заготовка может наклониться с краю стола, что приведет к потере контроля, заклиниванию и отдаче пильного полотна.

- j) **Подача заготовки должна проходить равномерно. Не сгибайте или не скручивайте заготовку.** В случае застревания немедленно отключите инструмент, отсоедините его от питания и **устраните причину застревания.** Застревание заготовки в пильном полотне может привести к отдаче или остановке двигателя.
- k) **Не вынимайте обрезки материала при работающей пиле.** Материал может застрять в планке или внутри ограждения пильного полотна, или пильное полотно может затянуть ваши пальцы. Выключите пилу и подождите пока пильное полотно не остановится, прежде чем удалить материал.
- l) **Используйте дополнительную планку вместе с поверхностью стола при продольной распиловке заготовки, толщина которой меньше 2 мм.** Тонкая заготовка может заклинить под направляющей планкой и вызвать отдачу.

3) Причины отдачи и связанные риски

Отдача — это внезапная реакция заготовки из-за защемления или заклинивания пильного полотна, нарушения центровки линии разреза детали или застревания части заготовки между пильным полотном и направляющей планкой или другим закрепленным объектом.

Чаще всего во время отдачи задняя часть пильного полотна поднимает заготовку над столом и отталкивает ее в сторону оператора.

Отдача является результатом неправильного использования пилы и/или использования неправильных методов или режима; избежать этого явления можно путем выполнения указанных далее мер предосторожности.

- a) **Никогда не находитесь в одной плоскости с пильным полотном. Всегда стойте с той стороны пильного полотна, где находится планка.** Отдача может отбросить заготовку на большой скорости в сторону любого, кто стоит перед пильным полотном и в одной плоскости с ним.
- b) **Никогда не наклоняйтесь над пильным полотном или с его задней стороны, чтобы потянуть или поддержать заготовку.** Случайный контакт с пильным полотном может произойти или в результате отдачи ваши пальцы могут быть затянуты в пильное полотно.
- c) **Никогда не держите заготовку или давите на нее, когда она проходит резьбу на вращающемся пильном полотне.** Нажатие на заготовку, которая проходит резьбу через пильное полотно, создаст заклинивание и отдачу.
- d) **Выворачивайте планку, чтобы она находилась параллельно пильному полотну.** Планка с нарушением центровки защемит заготовку в пильном полотне и вызовет отдачу.

- e) **Используйте гребенчатый прижим, чтобы направлять заготовку по столу и планке при выполнении несковозного разреза, например фальцовки.** Гребенчатый прижим помогает контролировать заготовку в случае отдачи.
- f) **Поддерживайте большие панели для снижения риска защемления или отдачи пильного полотна.** Большие панели провисают под собственным весом. Опору необходимо поместить под всеми выступающими частями панели.
- g) **Будьте особо осторожны при выполнении резки заготовки, которая скручена, имеет сучки, неровную поверхность или не имеет ровного края для направления при помощи указателя угла или вдоль планки.** Неровная, скрученная или имеющая сучки заготовка нестабильна и может вызвать нарушение центровки пропила с пильным полотном, защемление и отдачу.
- h) **Запрещается резать одновременно несколько заготовок, составленные вертикально или горизонтально.** Пильное полотно может подхватить один или несколько частей и вызовет отдачу.
- i) **При перезапуске пилы с пильным полотном в заготовке установите пильное полотно в пропиле в центральное положение и убедитесь в том, что зубья пилы не касаются материала.** Если полотно заклинило, оно может поднять заготовку и вызвать отдачу при повторном запуске пилы.
- j) **Поддерживайте пильное полотно в чистом состоянии, заточенным и надежно установленным. Никогда не используйте искривленные пильные полотна или полотна с треснувшими или сломанными зубьями.** Острые и надежно установленные пильные полотна снижают защемление, застревание и отдачу.

4) Предупреждения, связанные с эксплуатацией циркулярного станка

- a) **Выключайте циркулярный станок и отключайте его от источника питания при удалении пластины для пропила, смене пильного полотна, регулировки расклинивающего ножа, защелок от отдачи или ограждения пильного полотна и когда станок остается без присмотра.** Меры предосторожности позволяют предотвратить несчастный случай.
- b) **Никогда не оставляйте циркулярный станок в рабочем состоянии без присмотра.** Выключайте его и не оставляйте инструмент до его полной остановки. Действующая пила, оставленная без присмотра, является неуправляемой опасностью.
- c) **Установите циркулярный станок в хорошо освещаемой и ровной области, где вы можете сохранять устойчивость и равновесие.** Установите его в достаточно просторном

помещении, где вам будет удобно работать с заготовками нужного размера. Тесные и темные помещения с неровным и скользким полом могут привести к несчастным случаям.

- d) **Регулярно чистите и удаляйте опилки из-под циркулярного станка и/или устройства пылесборника.** Накопившиеся опилки легко воспламеняются и могут самовоспламениться.
- e) **Циркулярный станок должен быть надежно закреплен.** Неправильно закрепленный циркулярный станок может переместиться или перевернуться.
- f) **Перед запуском циркулярного станка снимите со стола инструменты, куски древесины и другие посторонние предметы.** Рассеянность или потенциальное застревание может создать опасную ситуацию.
- g) **Всегда используйте пыльные полотна с посадочными отверстиями соответствующего размера и формы (ромбовидные или круглые).** Пыльные полотна, которые не соответствуют крепежным приспособлениям пилы, будут вращаться несимметрично относительно центра, что может привести к потере управления.
- h) **Никогда не используйте испорченные или неправильные крепления пыльного полотна, например фланцы, шайбы, болты или гайки пыльного полотна.** Эти крепления были созданы специально для вашей пилы для безопасной работы и оптимальной производительности.
- i) **Никогда не стойте на циркулярном станке и не используйте его в качестве стремянки.** Если вы перевернете инструмент или если случайно соприкоснетесь с режущим инструментом, это может привести к серьезным травмам.
- j) **Убедитесь в том, что пыльное полотно установлено для вращения в правильном направлении. Не используйте на циркулярном станке шлифовальные круги, проволочные щетки или абразивные отрезные круги.** Неправильно установленное пыльное полотно или использование нерекомендованных принадлежностей может привести к серьезным травмам.

Дополнительные правила техники безопасности для работы настольными пилами



ОСТОРОЖНО! Резка пластмассы, пропитанной древесиной и других материалов может привести к накоплению расплавленного материала на краях полотна и корпусе пыльного полотна, что увеличивает риск перегрева и заклинивания во время резки.

- **Избегайте неудобного положения, при котором может произойти внезапное скольжение и рука окажется в пыльном полотне.**

- **Не пытайтесь вытащить материалы, которые находятся рядом с лезвием циркулярного станка во время вращения лезвия.**
- **Никогда не тянитесь рукой с обратной стороны или возле режущего инструмента, чтобы удерживать заготовку.**
- **Следите за тем, чтобы руки и пальцы находились на расстоянии от диска во избежание серьезных травм.**
- **Используйте подходящий толкатель, чтобы толкать заготовку через пилу.** Толкатель является деревянной или пластмассовой палкой, которую следует использовать, если размер или форма заготовки может привести к тому, что руки окажутся на расстоянии 152 мм от лезвия.
- **Используйте удерживающее устройство, прижимы, зажимы или гребенчатый прижим, чтобы направлять и контролировать заготовку.** Принадлежности, рекомендованные к использованию с Вашим инструментом, можно приобрести за отдельную плату у Вашего дилера или в ближайшем сервисном центре.
- **Не выполняйте продольный распил, торцевой распил или другие операции свободными руками.**
- **Никогда не тянитесь вокруг или над пыльным полотном во время вращения лезвия.**
- **Стабильность.** Убедитесь, что циркулярный станок крепко закреплен на надежной поверхности перед использованием и его нельзя сдвинуть с места.
- **Циркулярный станок следует настраивать только на ровной и стабильной поверхности.** Рабочее место должно быть свободно от препятствий и опасностей падений. Не прислоняйте материалы или инструменты к пиле.
- **Никогда не режьте металлы, цементные плиты или кирпичи.** Для резки определенных искусственных материалов на циркулярном станке следуйте специальным инструкциям. Всегда следуйте рекомендациям производителя. Это может привести к повреждению пилы и травмам.
- **Запрещается устанавливать алмазное лезвие для кирпичей и использовать циркулярный станок в качестве пилы для мокрой резки.**
- **Соответствующая вставка стола должна быть всегда закреплена, чтобы снизить риск выброса заготовки и получения травмы.**
- **Надевайте перчатки при работе с пыльными полотнами.**
- **Используйте правильное пыльное полотно для соответствующей работы.** Лезвие должно вращаться в направлении передней части пилы. Всегда держите наружную гайку лезвия надежно затянутой. Перед использованием проверьте лезвие на наличие трещин или отсутствия зубьев. Не используйте поврежденное или затупленное лезвие.

- **Никогда не пытайтесь высвободить заклинившее пильное полотно, не выключив сначала станок и не отсоединив его от источника питания.** Если заготовка или ее обрезки застрянут внутри узла ограждения полотна, выключите пилу и дождитесь полной ее остановки перед тем, как поднять узел, чтобы устранить проблему.
- **Никогда не запускайте станок с заготовкой на полотне во избежание риска выброса заготовки и получения травмы.**
- **Никогда не допускайте нахождения какой-либо части тела в одной плоскости с полотном.** Это может привести к травме. Стойте либо с одной, либо с другой стороны от полотна.
- **Никогда не выполняйте расположение, сборку или настройку станков на рабочем месте во время работы станка.** Из-за внезапного скольжения рука может оказаться в пильном полотне. Может произойти серьезная травма.
- **Никогда не выполняйте регулировку во время работы пилы, например, регулировку расположения планки или ее снятие, регулировку блокировки угла или регулировку высоты полотна.**
- **По завершении работы очистите рабочее место/стол.** Заблокируйте переключатель в положение «ВЫКЛ» и отсоедините инструмент от источника питания во избежание несанкционированного использования.
- **Всегда блокируйте регулировку планки и скоса перед распиливанием.**
- **Избегайте перегрева краев пильного полотна.** Следите, чтобы материал двигался параллельно планке. Избегайте чрезмерную нагрузку на полотно.
- **Во время резки пластмассовых материалов избегайте расплавления пластмассы.**
- **Не оставляйте длинные доски (или другие заготовки) без опоры, чтобы доска при отскоке не упала со стола, что может привести к потере управления и возможным травмам.** Обеспечьте заготовке надлежащую опору согласно ее размерам и типу выполняемой операции. Прочно прижимайте заготовку к планке и поверхности стола.
- **Если пила издает неопознанные звуки или чрезмерно вибрирует, немедленно остановите работу, остановите станок и отсоедините инструмент от источника питания пока проблема не будет обнаружена и исправлена.** Свяжитесь с заводским сервисным центром DEWALT, авторизованным сервисном центре DEWALT или с иным квалифицированным специалистом, если проблема не будет устранена.
- **Не используйте данный станок пока не будет завершена сборка и установка в соответствии с инструкциями.** Неправильная сборка станка может стать причиной серьезной травмы.
- **Запрещается распиловка установленных друг на друга незакрепленных заготовок, так как это**

может привести к потере управления и отдаче.

Надежно закрепляйте материалы.

Пильные полотна



- ОСТОРОЖНО:** для снижения риска отдачи и для обеспечения надлежащей распиловки, делитель и расклинивающий нож должны быть соответствующей толщины для используемого полотна. Если используется другое полотно, проверьте толщину полотна (платы) и ширину пропила (распиливание), отмеченное на полотне или на упаковке полотна. Толщина делителя и расклинивающего ножа должна быть больше, чем толщина полотна, и меньше, чем ширина пропила.
- Не используйте отрезные круги, которые не соответствуют размерам, указанным в **Технических данных**. Не используйте никакие подставки или прокладки для подгонки полотна при его установке на шпиндель. Для распиловки древесины и других схожих материалов используйте только те полотна, что указаны в данном руководстве, соответствующие стандарту EN847-1.
 - Рекомендуется использовать специальные режущие диски с пониженным уровнем шума.
 - Не используйте пильные полотна из быстрорежущей стали.
 - Не используйте треснувшие или поврежденные пильные полотна.
 - Правильно подбирайте пильные полотна в соответствии с материалом.
 - Обязательно надевайте перчатки для захвата пильных полотен и заготовок из грубых материалов. По возможности храните пильные полотна в держателе.

Остаточные риски

При использовании пилы присутствуют следующие риски:

- повреждения в результате касания вращающихся частей.

Несмотря на соблюдение соответствующих инструкций по технике безопасности и использование предохранительных устройств, некоторые остаточные риски невозможно полностью исключить. А именно:

- ухудшение слуха;
- несчастные случаи, происходящие в результате контакта с открытым движущимся диском пилы;
- при замене пильных полотен голыми руками существует опасность получения травм;
- риск защемления пальцев при снятии защитного кожуха;
- ущерб здоровью в результате вдыхания пыли от распила древесины, в особенности, дуба, бука и ДВП.

Следующие факторы влияют на уровень шума:

- разрезаемый материал;
- тип пильного полотна;
- сила подачи;
- техническое состояние инструмента.

Следующие факторы влияют на количество пыли:

- износ пильного полотна;
- скорость работы пылеудалителя ниже 20 м/с;
- неточное направление заготовки.

Электробезопасность

Электродвигатель рассчитан на работу только при одном напряжении сети. Необходимо обязательно убедиться в том, что напряжение источника питания соответствует указанному на шильдике электроинструмента.



Ваш инструмент DEWALT имеет двойную изоляцию в соответствии с EN60745; поэтому не требуется заземления при работе с ним.



ОСТОРОЖНО! Питание для инструмента с рабочим напряжением 115 В должно поступать через отказоустойчивый изолирующий трансформатор с заземленным экраном между первичной и вторичной обмотками.

В случае повреждения кабеля питания его необходимо заменить специально подготовленным кабелем, который можно приобрести в сервисных центрах DEWALT.

Замена штепсельной вилки (только для Великобритании и Ирландии)

Если нужно установить штепсельную вилку:

- Осторожно снимите старую вилку.
- Подсоедините коричневый провод к терминалу фазы в вилке.
- Подсоедините синий провод к нулевому терминалу.



ОСТОРОЖНО! Заземление не требуется.

Соблюдайте инструкции по установке вилок высокого качества. Рекомендованный предохранитель: 13 А.

Использование кабеля-удлинителя

При необходимости использования удлинительного кабеля, используйте только утвержденные 3-х жильные кабели промышленного изготовления, рассчитанные на мощность не меньшую, чем потребляемая мощность данного инструмента (см. раздел **Технические характеристики**). Минимальный размер проводника должен составлять 1,5 мм²; максимальная длина 30 м.

При использовании кабельного барабана всегда полностью разматывайте кабель.

Комплектация поставки

В комплектацию входит:

- 1 Частично собранный инструмент
- 1 Направляющая планка
- 1 Указатель угла
- 1 Пильный диск
- 1 Узел верхнего ограждения полотна
- 1 Вставка стола
- 2 Ключ диска
- 1 Толкатель

- 1 Переходник пылеуловителя
 - 1 Руководство по эксплуатации
- Проверьте на наличие повреждений инструмента, его деталей или дополнительных принадлежностей, которые могли возникнуть во время транспортировки.
 - Перед эксплуатацией внимательно прочтите данное руководство.

Маркировка на инструменте

На инструмент нанесены следующие обозначения:



Перед началом работы прочтите руководство по эксплуатации.



Используйте защитные наушники.



Используйте защитные очки.



Используйте защиту органов дыхания.



Держите руки на расстоянии от области распила и полотна.



Толщина расклинивающего ножа или делителя



Толщина пильного полотна и ширина пропила



Диаметр пильного полотна



Рычаг разблокировки ограждения полотна



Заблокируйте/разблокируйте выключатель питания.



Отсоедините пилу от питания перед сменой полотна



Защитите кабель/штепсельную вилку питания от влажности и острых кромок пильного полотна

Местоположение кода даты (рис. А)

Код даты **51**, который также включает год изготовления, напечатан на корпусе.

Пример:

2018 XX XX
Год производства

Описание (рис. А, В)



ОСТОРОЖНО! *Никогда не вносите изменения в конструкцию электроинструмента или какой-либо его части. Это может привести к повреждению или травме.*

- 1 Столик
- 2 Полотно
- 3 Индикатор шкалы пиления
- 4 Ручка тонкой настройки
- 5 Рычаг блокировки рельсы
- 6 Колесо регулировки высоты полотна
- 7 Рычаг блокировки угла
- 8 Выключатель
- 9 Монтажные отверстия
- 10 Указатель угла
- 11 Узел ограждения полотна
- 12 Рычаг разблокировки ограждения полотна
- 13 Делитель
- 14 Отверстие для пылеудаления
- 15 Отверстие для пылеудаления в кожухе
- 16 Вставка стола
- 17 Направляющая планка
- 18 Замок направляющей планки
- 19 Опора заготовки/направляющая планка для узких заготовок (на изображении находится в убранном положении)
- 20 Ключи диска
- 21 Толкатель (на изображении находится в убранном положении)
- 50 Ручки для переноски
- 52 Расклинивающий нож для нескованного распила (на изображении находится в убранном положении)

Сфера применения

Циркулярный станок DWE7492 предназначен для профессионального продольного распила, торцевого распила, распила под углом и распила со скосом с использованием различных материалов, например древесины, композитных материалов из дерева и пластмассы.

НЕ используйте в условиях повышенной влажности или поблизости от легковоспламеняющихся жидкостей или газов.

НЕ используйте для резки металла, цементных плит или кирпичей.

НЕ используйте фрезерные головки на данной пиле.

НЕ выполняйте конусообразные скосы без приспособления для угловых срезов.

НЕ используйте пилу для врезного распила или резки выемок.

Эти циркулярные станки являются профессиональными электроинструментами.

НЕ допускайте детей к инструменту. Использование инструмента неопытными пользователями должно происходить под контролем опытного коллеги.

- **Малолетние дети и люди с ограниченными физическими возможностями.** Это устройство не предназначено для использования маленькими детьми или людьми с ограниченными физическими возможностями, если они не находятся под присмотром лица, отвечающего за их безопасность. Данный инструмент не предназначен для использования лицами (включая детей) с ограниченными физическими, психическими и умственными возможностями, не имеющими опыта, знаний или навыков работы с ним, если они не находятся под наблюдением лица, ответственного за их безопасность. Никогда не оставляйте детей без присмотра с этим инструментом.

СБОРКА



ОСТОРОЖНО! *Чтобы снизить риск получения серьезных травм, выключайте инструмент и отключайте его от сети перед тем, как выполнять какие-либо регулировки или снимать/устанавливать принадлежности или оснастку. Случайный запуск может привести к травме.*

Распаковка

- Аккуратно извлеките пилу из упаковки.
- Станок полностью собран, за исключением направляющей планки, узла ограждения полотна, указателя угла, ключей диска и адаптера для удаления пыли.
- Завершите сборку согласно приведенным далее инструкциям.



ОСТОРОЖНО! *Толкатель должен всегда находиться на месте, когда вы им не пользуетесь.*

Установка пильного полотна (рис. А, С)



ОСТОРОЖНО! *Чтобы снизить риск получения травмы, выключите инструмент и отключите его от источника питания перед установкой и удалением дополнительных приспособлений, а также перед регулировочными или ремонтными работами. Случайный запуск может привести к травме.*



ОСТОРОЖНО! *Носите защитные перчатки во время монтажа пильного полотна. Зубья пильного полотна очень острые и могут представлять опасность.*



ОСТОРОЖНО! *Пильные полотна **ОБЯЗАТЕЛЬНО** замените согласно инструкциям в данном разделе. Используйте **ТОЛЬКО** те пильные полотна, что указаны в разделе **Технические характеристики**. Мы рекомендуем использовать DT4226. **ЗАПРЕЩАЕТСЯ** устанавливать другие пильные полотна.*

! **ОСТОРОЖНО!** Не прикасайтесь пильного полотна сразу после использования, ему необходимо остыть. Во время работы пильное полотно сильно нагревается.

ПРИМЕЧАНИЕ. Полотно данного инструмента было установлено на заводе.

1. Поднимите ось пильного полотна в верхнее положение, поворачивая маховик регулировки высоты **6** по часовой стрелке.
2. Снимите вставку стола **16**. См. раздел **Монтаж вставки стола**.
3. При помощи ключей **20** ослабьте и снимите наружную гайку **22** и фланец **24** с оси пилы, поворачивая его против часовой стрелки.
4. Установите пильное полотно на шпindelь **23** и убедитесь, что зубья полотна **2** направлены вниз в сторону передней части стола. Установите шайбы и наружную гайку на шпindelь и затяните наружную гайку **22** вручную до упора и убедитесь, что пильное полотно плотно прилегает к внутренней шайбе, а внешний фланец прилегает к полотну **24**. Убедитесь, что больший диаметр фланца прилегает к полотну. Убедитесь, что на шпindelе и шайбах нет пыли и грязи.
5. Чтобы предотвратить вращение шпindelа при затяжке наружной гайки, используйте ключ диска **20** с открытого конца, чтобы закрепить шпindelь.
6. При помощи гаечного ключа затяните наружную гайку **22**, поворачивая по часовой стрелке.
7. Замените вставку стола.

! **ОСТОРОЖНО!** После замены круга обязательно проверьте указатель направляющей планки и узел ограждения полотна.

Монтаж узла ограждения полотна/расклинивающего ножа (Рис. А, D)

! **ОСТОРОЖНО!** Используйте узел ограждения при выполнении резания.

! **ОСТОРОЖНО!** Используйте расклинивающий нож при выполнении несеквозного распила, если нет возможности использовать узел ограждения полотна.

! **ОСТОРОЖНО!** Запрещается одновременно вставлять узел ограждения полотна и расклинивающий нож для несеквозного распиливания в зажимы.

ПРИМЕЧАНИЕ. Пила поставляется с установленным расклинивающим ножом для несеквозного распиливания.

1. Поднимите ось пильного полотна в верхнее положение.
2. Установите узел ограждения полотна, потянув рычаг разблокирования ограждения **12** и вставьте либо расклинивающий нож для несеквозного распиливания **52**, либо узел ограждения полотна **11** пока он не достигнет нижнего положения.
3. Отпустите рычаг, убедитесь, что пластины зажима полностью закрыты, и надежно закрепите делитель.

! **ОСТОРОЖНО!** Перед подключением циркулярного станка к источнику питания и эксплуатацией пилы выполняйте обязательную проверку узла ограждения полотна на правильное положение и наличие зазора между пильным полотном. Проверьте положение пильного полотна каждый раз, когда меняете угол скоса.

! **ОСТОРОЖНО!** Чтобы снизить риск получения травм, НЕ используйте пилу, если узел полотна не закреплен надежно на своем месте.

При правильной установке делитель **13** или расклинивающий нож **52** будет расположен в одной плоскости с полотном в верхней части стола и верхней части полотна. При помощи прямой кромки убедитесь, что полотно **2** расположено в одной плоскости с делителем **13** или расклинивающим ножом **52**. При отключенном питании поднимите полотно и выполните регулировку высоты до предела хода и убедитесь, что узел ограждения полотна очищает полотно при любой операции. См. раздел **Выравнивание узла ограждения/делителя с полотном**.

! **ОСТОРОЖНО!** Правильная установка и регулировка узла ограждения полотна необходима для безопасной эксплуатации!

Снятие узла ограждения полотна/расклинивающий нож (Рис. D)

1. Потяните рычаг разблокирования ограждения **12**.
2. Поднимите узел ограждения полотна **11** или расклинивающий нож **52**.

Монтаж вставки стола (Рис. E)

1. Установите вставку стола **16**, как показано на рисунке E, и вставьте выступы через заднюю часть вставки стола в отверстия в задней части стола.
2. Поверните зажимной винт **40** на 90° по часовой стрелке, чтобы заблокировать пластину для пропила на своем месте.
3. Вставка стола состоит из четырех винтов регулировки **25**, которые поднимают или опускают ее. В результате правильно регулировки передняя часть вставки стола должна находиться надежно на месте заподлицо или чуть ниже поверхности стола. Задняя часть вставки стола должна находиться заподлицо или чуть выше поверхности стола.

! **ОСТОРОЖНО!** Запрещается использовать инструмент без вставки стола. В случае повреждения или износа вставки стола ее необходимо немедленно заменить.

Снятие вставки стола

1. Чтобы снять вставку стола **16**, поверните винт блокировки **40** на 90° против часовой стрелки.
2. При помощи отверстия для пальца **26**, потяните вверх и вперед вставку стола, чтобы обнажить внутреннюю часть пилы. НЕ используйте пилу без вставки стола. Если используете пазорезную пилу, используйте соответствующую пазорезную вставку стола (продается отдельно).

Установка направляющей планки (Рис. F)

Направляющая планка может быть установлена в двух положениях справа (Положение 1 для продольной распиловки от 0 до 62 см и Положение 2 для продольной распиловки от 20,3 см до 82,5 см) и одном положении слева.

1. Разблокируйте замки направляющей планки **18**.
2. Удерживая планку под углом, совместите центровочные штифты (спереди и сзади) **29** на рельсах планки с прорезями головки планки **30**.
3. Установите прорези головки планки на выступы и опускайте планку вниз, пока она не опустится на рельсы.
4. Чтобы заблокировать планку, закрепите замки спереди и сзади **18** за рельсы.

Установка на верстаке (Рис. A)



ВНИМАНИЕ! Чтобы снизить риск получения травмы перед использованием убедитесь, что циркулярный станок прочно установлен на подходящей поверхности.



ВНИМАНИЕ! Убедитесь, что поверхность достаточно стабильна, чтобы части материала не перевернули станок во время работы.

Циркулярный станок должен быть надежно установлен. Для монтажа предоставлены четыре отверстия **9** в основании инструмента. Мы настоятельно рекомендуем использовать эти отверстия, чтобы закрепить циркулярный станок на рабочем столе или другой неподвижной жесткой раме.

1. Оцентрируйте пилу на квадратном куске фанеры 12,7 мм.
2. Отметьте карандашом положение двух задних монтажных отверстий (на расстоянии 220 мм) на раме пилы. Затем измерьте вперед 498,5 мм два передних отверстия, расположенных на расстоянии 230 мм.
3. Снимите пилу и просверлите отверстия 9 мм в отмеченных точках.
4. Расположите пилу над четырьмя отверстиями, которые вы просверлили, и вставьте четыре 8 мм винта станка С НИЖНЕЙ ЧАСТИ. Установите шайбы и гайки 8 мм с верхней части. Надежно затяните.
5. Чтобы предотвратить головки винтов от царапания поверхности стола, к которому прикрепляется пила, присоедините два узких куска древесины с нижней части фанеры. Эти узкие куски можно закрепить при помощи деревянных винтов, которые установлены с верхней стороны, но следите, чтобы они не выступали снизу.
6. Используйте зажим "С", чтобы закрепить фанеру на рабочем месте во время использования пилы.

РЕГУЛИРОВКА

Регулировка полотна (Рис. G)

Регулировка полотна (параллельно прорезям)



ОСТОРОЖНО! Опасность пореза. Убедитесь, что полотно находится между 0° и 45°, чтобы оно не било по вставке стола и не привело к травме.

Выполните регулировку, если полотно не будет в одной плоскости с прорезям в верхней части стола. Выполните следующую процедуру, чтобы выполнить регулировку полотна и прорезей:



ОСТОРОЖНО! Чтобы снизить риск получения травмы, выключите инструмент и отключите его от источника питания перед установкой и удалением дополнительных приспособлений, а также перед регулировочными или ремонтными работами. Случайный запуск может привести к травме.

1. При помощи шестигранного ключа 5 мм ослабьте задние крепления кронштейна шарнира **32**, которые расположены с нижней стороны стола, чтобы позволить кронштейну двигаться из стороны в сторону.
2. Регулируйте кронштейн до тех пор, пока полотно не будет расположено параллельно прорези.
3. Затяните задние крепления кронштейна шарнира до 12,5-13,6 Нм (110-120 фунт-сила-дюйм).

Регулировка высоты полотна (Рис. A)

Регулировка высоты полотна выполняется путем подъема и снижения совмещенного маховика регулировки высоты полотна **6**.

Во время выполнения распиловки следите за тем, чтобы выше верхней поверхности заготовки выступало не более трех зубьев. Таким способом удаление материала будет выполняться максимальным количеством зубьев, в результате чего будет достигнута оптимальная производительность.

Регулировка узла ограждения/делителя с полотном (Рис. A, H)

1. Снимите вставку стола. См. раздел **Снятие вставки стола**.
2. Поднимите полотно для полной глубины распила и нулевого угла скоса.
3. Установите три маленьких стопорных болта **39** рядом с валом блокировки узла ограждения **38**. Эти болты будут использованы, чтобы отрегулировать положение узла ограждения.
4. Поместите прямую кромку на столе напротив двух краев полотна. Делитель **13** не должен прикасаться к прямой кромке. При необходимости ослабьте два крупных зажимных винта **41**.
5. Отрегулируйте маленькие стопорные винты **39**, чтобы переместить делитель в соответствии с положением, указанным в шаге 4. Расположите прямую кромку с противоположной стороны полотна и повторите регулировку, при необходимости.
6. Чуть затяните два крупных зажимных винта **41**.
7. Поместите плоский угольник на делитель, чтобы убедиться, что он находится в вертикальном положении и на одной линии с полотном.

8. При необходимости используйте стопорные винты, чтобы установить делитель в вертикальном положении относительно угольника.
9. Повторите шаг 4 и 5, чтобы проверить положение делителя.
10. Затяните до упора два крупных зажимных винта **41**.
11. Повторно установите и заблокируйте вставку стола **16**.

Параллельная регулировка (Рис. А, I, J, O)



ОСТОРОЖНО! Планка с нарушением центровки, которая не находится параллельно полотну, повышает риск отдачи!

Для оптимальной производительности полотно должно быть установлено параллельно направляющей планки. Данная регулировка была выполнена на заводе. Повторная регулировка:

Положение 1 планки

1. Установите планку в положении 1 и разблокируйте рычаг блокировки рельсы **5**. Разместите оба центровочных штифта **29**, чтобы обеспечить опору планке с передней и задней рельсы.
2. Ослабьте винты заднего центровочного штифта и настройте центральное положение планки в канавке, чтобы верхняя часть планки была параллельно полотну. Убедитесь, что измеряете от верхней части планки до передней и задней части полотна, чтобы проверить центровку.
3. Затяните винт центровочного штифта и повторите процедуру с левой стороны полотна.
4. Проверьте положение индикатора шкалы продольного пиления (Рис. J).

Положение 2 планки

1. Чтобы настроить положение 2 центровочных штифтов **29** планки, убедитесь, что штифты находятся в положении 1 (см. раздел **Положение 1 планки**).
2. Ослабьте штифты положения 2, затем при помощи ключей диска в качестве направляющей для определения положения, настройте штифты (Рис. O).
3. Затяните центровочные штифты (спереди и сзади).

Регулировка шкалы продольного распила (Рис. А, J)

1. Разблокируйте рычаг блокировки рельсы **5**.
2. Установите полотно в нулевой скос и переместите планку, чтобы она касалась полотно.
3. Заблокируйте рычаг блокировки рельсы.
4. Ослабьте винты **31** индикатора шкалы пиления и установите индикатор шкалы пиления на значение ноль (0). Повторно затяните винты индикатора шкалы пиления. Желтая шкала пиления (сверху) будет показывать правильно, если планка будет установлена с правой стороны от полотна и будет находится в положении 1 (от 0 до 62 см продольной распиловки), но не в положении продольной распиловки 82,5 см.

Белая шкала пиления (снизу) будет показывать правильно, если планка будет установлена с правой стороны от полотна и будет находится в положении 2 (от 20,3 до 82,5 см продольной распиловки).

Измерения шкалы продольного распила верны только в том случае, если направляющая планка установлена справа от полотна.

Регулировка блокировки рельсы (Рис. А, К)

Блокировка рельсы отрегулирована на заводе. Если регулировку все же необходимо выполнить, выполните следующие действия:

1. Заблокируйте рычаг блокировки рельсы **5**.
2. Ослабьте контргайку **33**, расположенную с нижней части пилы.
3. Затягивайте шестигранный стержень **34** до тех пор, пока пружина системы блокировки не создаст необходимое усилие на рычаг блокировки рельсы. Снова затяните контргайку, прижав ее к шестигранному стержню.
4. Переверните пилу и убедитесь, что планка не двигается при активированном рычаге блокировки. Если планка не закреплена, продолжайте затягивать пружину.

Регулировка фиксатора распила под углом и указателя (Рис. L)

1. Поднимите полотно до упора, поворачивая маховик регулировки высоты **6** по часовой стрелке до полной остановки.
2. Разблокируйте рычаг блокировки распила под углом **7**, нажав на него и сместив вправо. Ослабьте винт фиксатора распила под углом **36**.
3. Поместите плоский угольник на стол и прижмите его к полотну между зубьями. Убедитесь, что рычаг блокировки угла не заблокирован или находится в верхнем положении.
4. При помощи рычага блокировки угла настройте угол скоса, чтобы полотно плотно прилегало к угольнику.
5. Затяните рычаг блокировки угла, нажав вниз.
6. Поворачивайте кулачок фиксатора распила под углом **35** до полного касания узла подшипника. Затяните винт фиксатора распила под углом **36**.
7. Проверьте измерение угла распила под углом. Если указатель не показывает 0°, ослабьте указатель скоса **37** и переместите указатель в правильное значение. Затяните винт указателя.
8. Повторите при 45°, но не регулируйте указатель.

Регулировка указателя угла (Рис. А)

Чтобы отрегулировать указатель угла **10** ослабьте ручку, установите в нужный угол и затяните ручку.

Положение тела и рук

Правильное положение вашего тела и рук при работе с циркулярным станком позволит распиливать детали легче, аккуратнее и безопаснее.



ОСТОРОЖНО!

- *Никогда не держите руки возле режущего элемента.*
- *Не подносите руки к полотну ближе, чем на 150 мм.*
- *Не допускайте перекрещивания рук во время работы с инструментом.*
- *Твердо стойте на ногах, чтобы сохранять надлежащий баланс.*

Подготовка к эксплуатации



ОСТОРОЖНО!

- *Используйте пильное полотно соответствующего типа. Не используйте крайне изношенные полотна. Максимальная скорость вращения инструмента не должна превышать скорость вращения пильного полотна.*
- *Не пытайтесь распиливать очень мелкие детали.*
- *Не пытайтесь ускорить работу полотна. Не прилагайте чрезмерных усилий.*
- *Перед началом резки дождитесь, пока двигатель наберет полные обороты.*

ЭКСПЛУАТАЦИЯ

Инструкции по эксплуатации



ОСТОРОЖНО! *Всегда соблюдайте правила техники безопасности и применимые законы.*



ОСТОРОЖНО! *Чтобы снизить риск получения серьезных травм, выключайте инструмент и отключайте его от сети перед тем, как выполнять какие-либо регулировки или снимать/устанавливать принадлежности или оснастку. Случайный запуск может привести к травме.*

Пользователи из Великобритании обращают внимание на "закон 1974 года о деревообрабатывающих инструментах" и соответствующим дополнениям к нему.

Убедитесь в том, что инструмент расположен оптимально с точки зрения эргономики, на столе соответствующей высоты и в устойчивом положении. Местоположение инструмента должно быть выбрано так, чтобы у оператора был хороший обзор и вокруг было достаточно места, которое позволило бы удобно работать с заготовкой.

Чтобы уменьшить эффект вибрации, убедитесь в том, что температура окружающей среды не была слишком низкой, за инструментом и оснасткой был надлежащий уход, а размер заготовки соответствовал инструменту.



ОСТОРОЖНО!

- *Убедитесь в том, что инструмент расположен оптимально с точки зрения эргономики, на соответствующей высоте и в устойчивом положении. Местоположение станка должно быть выбрано так, чтобы у оператора был хороший обзор и вокруг было достаточно места, которое позволило бы удобно работать с заготовкой.*
- *Используйте пильное полотно соответствующего типа. Не используйте изношенные полотна. Максимальная скорость вращения инструмента не должна превышать скорость вращения отрезного диска.*
- *Не пытайтесь распиливать очень мелкие детали.*
- *Не пытайтесь ускорить работу полотна. Не прилагайте чрезмерных усилий.*
- *Перед началом резки дождитесь, пока двигатель наберет полные обороты.*
- *Убедитесь в том, что все фиксаторы и зажимы надежно закреплены.*
- *Не держите руки рядом с полотном в то время, когда инструмент подключен к источнику питания.*
- *Запрещается выполнять распиловку «от руки!»*
- *Распиловка неровных, изогнутых и вогнутых заготовок запрещена. У заготовки должна быть по меньшей мере одна прямая, гладкая поверхность, которую необходимо приложить к направляющей планке или упору для пиления под углом.*
- *В целях предотвращения отдачи обязательно обеспечивайте опору для длинных заготовок.*
- *Не удаляйте отрезанные части заготовок из зоны пиления во время вращения полотна.*

Включение и выключение (Рис. М)

Выключатель 8 пильного станка предлагает несколько преимуществ:

- функция отключения при отключении питания: в случае отключения питания по каким-либо причинам, выключатель необходимо заново включить, чтобы станок заработал;
- для включения устройства нажмите зеленую пусковую кнопку;
- для выключения устройства нажмите красную кнопку останова.

Инструкции по использованию функции блокировки

Крышка над выключателем складывается, чтобы вставить навесной замок и заблокировать пилу. Рекомендуется использовать навесной замок с максимальным диаметром 6,35 мм и минимальным зазором 76,2 мм.

Обращение с направляющей планкой (Рис. N–P)

Рычаг блокировки рельсы

Рычаг блокировки рельсы **5** фиксирует планку, чтобы она не переместилась во время распиловки. Для блокирования рычага блокировки рельсы нажмите на него вниз в направлении задней части пилы. Чтобы разблокировать его, потяните его вверх в сторону передней части пилы.

ПРИМЕЧАНИЕ. Выполняя продольный распил, обязательно блокируйте рычаг блокировки рельсы.

Удлинительная опора заготовки/ направляющая планка для узких заготовок

Данная пила оснащена удлинительной опорой для заготовки, которая выступает за пределы стола станка.

Для использования направляющей планки для узких заготовок поверните ее из убранного положения в рабочее, как показано на рисунке O, и сместите фиксаторы в нижние прорези **27** с обеих сторон планки.

Для использования направляющей планки для узких заготовок в положении продольной распиловки узких заготовок сместите фиксаторы в верхние прорези **28** с обеих сторон планки. Данное положение обеспечит 51 мм дополнительного зазора по отношению к полотну. См. рис. P.

ПРИМЕЧАНИЕ. Работая непосредственно над столом, убирайте удлинительную опору заготовки и направляющую планку для узких заготовок.

ПРИМЕЧАНИЕ. При использовании направляющей планки для узких заготовок вычитите 51 мм от значения шкалы пиления.

Ручка тонкой регулировки

Ручка тонкой регулировки **4** позволяет более точно регулировать положение планки. Перед выполнением регулировки убедитесь, что рычаг блокировки рельсы находится в верхнем, разблокированном положении.

Индикатор шкалы продольного пиления

В случае замены узкого полотна на широкий для обеспечения точного измерения индикатор шкалы продольного пиления необходимо отрегулировать. Индикатор шкалы продольного пиления показывает правильное значение, когда планка установлена в положении 1 или 2 с правой стороны полотна. При использовании направляющей планки для узких заготовок (не в положении опоры заготовки) вычитите 51 мм от значения шкалы пиления. См. раздел *Регулировка шкалы пиления* в *Регулировке*.

ПРОСТЫЕ РАСПИЛЫ

Сквозное распиливание

 **ОСТОРОЖНО!** Используйте узел ограждения полотна при выполнении разреза.

Продольная распиловка (Рис. A, B, Q, R)

 **ОСТОРОЖНО!** Острые края.

1. Установите полотно на 0°.
2. Установите направляющую планку и заблокируйте замок направляющей планки **18** (Рис. A).
3. Поднимите полотно на 3 мм выше заготовки. Установите верхнее ограждение полотна на необходимую высоту.
4. Настройте положение планки и заблокируйте рычаг блокировки рельсы **5**, см. раздел *Эксплуатация направляющей планки*.
5. Прочно прижимайте заготовку к поверхности стола и ограждения. Следите за тем, чтобы заготовка находилась на расстоянии от полотна.
6. Держите обе руки на расстоянии от линии хода полотна.
7. Включите инструмент и дождитесь, пока полотно наберет полные обороты.
8. Медленно подавайте заготовку под ограждение, плотно прижимая ее к направляющей. Не применяйте усилий при резке и не пытайтесь с силой протолкнуть заготовку в сторону полотна. Скорость вращения полотна должна быть постоянной.
9. при приближении рук к полотну используйте толкатель **21** (Рис. R);
10. По окончании разреза выключите инструмент, дождитесь полной остановки полотна и удалите заготовку.

 **ОСТОРОЖНО!**

- *Никогда не толкайте и не придерживайте свободный или отрезной край заготовки.*
- *Не пытайтесь распиливать очень мелкие заготовки.*
- *При продольной резке заготовок небольшого размера всегда пользуйтесь толкателем.*

Косые срезы (рис. A)

1. Чтобы установить необходимый угол скоса, поверните рычаг блокировки распилы под углом **7**, нажав на него и сместив вправо.
2. Чтобы установить необходимый угол, поверните рычаг, нажав на него и сдвинув влево, чтобы заблокировать его в этом положении.
3. Далее действуйте как при продольном распиле.

Торцевой распил и распил со скосом (Рис. Q)

1. Снимите направляющую планку и установите указатель угла в необходимую прорезь.
2. Заблокируйте указатель угла под углом 0°.
3. Далее действуйте как при продольном распиле.

Пиление со скосом (Рис. A)

1. Установите указатель угла **10** под правильным углом.

ПРИМЕЧАНИЕ. Всегда плотно придерживайте заготовку на указателе угла.

2. Далее действуйте как при продольном распиле.

Комбинированное торцевание

Этот разрез представляет собой комбинацию торцевания и скоса кромок. Установите угол распиловки со скосом, и продолжайте, как и при поперечной распиловке под углом.

Фиксация длинных деталей

- Обязательно закрепляйте длинные заготовки.
- Длинные заготовки закрепляйте с помощью таких средств, как пильные козлы или аналогичные устройства, чтобы их концы не опустились вниз.

Несквозная распиловка

(вырезание канавок и фальцовка)



ОСТОРОЖНО! Снимите узел ограждения полотна **11** и установите расклинивающий нож для несквозной распиловки **52**. Если при несквозном распиливании нельзя использовать узел ограждения полотна, узел защиты от отдачи и расклинивающий нож, используйте ершенчатые прижмы.

Инструкции в разделах **продольного распила, торцевого распила, распила со скосом и распила со под углом**, а также **комбинированного распила под углом** предоставлены для разрезов по всей толщине материала. Пила также может выполнять несквозные разрезы для формирования канавок или фальцовки в материале.

Несквозной продольный распил (Рис. D, U)



ОСТОРОЖНО! Всегда **ИСПОЛЬЗУЙТЕ** направляющую планку во время продольного распила во избежание потери управления и получения травм. **ЗАПРЕЩАЕТСЯ** выполнять продольный распил свободными руками. **ВСЕГДА** блокируйте планку на рельсе.



ОСТОРОЖНО! При выполнении продольного распила со скосом установите планку с одной стороны полотна, чтобы оно было поднято в сторону от планки и рук.



ОСТОРОЖНО! Держите руки на расстоянии от полотна. Во время несквозного распила полотно не всегда видно, поэтому будьте особо осторожны и не подпускайте руки к полотну.



ОСТОРОЖНО! Используйте толкатель, чтобы подать заготовку, если планка и полотно находятся на расстоянии 51–152 мм. Используйте направляющую планку для узких заготовок и толкайте блок, чтобы подать заготовку, если планка и полотно находятся на расстоянии 51 мм и меньше.

1. Снимите узел ограждения полотна **11** и установите расклинивающий нож для несквозной распиловки **52** (Рис. D). См.: **Монтаж узла ограждения полотна/расклинивающего ножа**.
 2. Заблокируйте направляющую планку, нажав вниз рычаг блокировки рельсы. Снимите указатель угла.
 3. Поднимите полотно до необходимой глубины разреза.
 4. Прочно прижимайте заготовку к поверхности стола и ограждения. Удерживайте заготовку на расстоянии примерно 25,4 мм от пильного полотна.
- ⚠ ОСТОРОЖНО!** Заготовку необходимо поместить прямой кромкой к планке. Она не должна быть неровной, скрученной или изогнутой. Держите обе руки на расстоянии от полотна и его линии хода. См. правильное положение рук на рисунке U.
5. Включите пилу и дождитесь, пока полотно наберет полные обороты. В начале разки можно использовать обе руки. Когда до конца резки останется примерно 305 мм, используйте только одну руку, толкая материал большим пальцем, удерживая материал указательным и средним пальцем и держась за планку другими пальцами. Держите большой палец рядом с указательным и средним пальцем и рядом с планкой.
 6. Плотно прижимайте заготовку к столу и планке, аккуратно подавая ее в обратном направлении через пильное полотно. Продолжайте давить на заготовку пока она полностью не пройдет через узел ограждения полотна и упадет с обратной стороны стола. Не перегружайте двигатель.
 7. Никогда не тяните заготовку в обратном направлении во время вращения полотна. Выключите инструмент, позвольте полотну остановиться и вытащите заготовку.
 8. Всегда используйте опоры при распиловке длинной заготовки или панели. Пильные козлы, ролики или подающий узел обеспечивают достаточную опору для этой цели. Опора должна быть одной высоты или чуть ниже циркулярного станка.

Несквозной продольный распил маленьких деталей (Рис. A)

Продольный распил маленьких деталей небезопасен. Подносить руки к близко к полотну может быть опасно. Вместо этого, выполните продольный распил более крупной заготовки, чтобы получить необходимую деталь. Если необходимо выполнить продольный распил узкой заготовки, а руки нельзя безопасно поместить между полотном и направляющей планкой, используйте один или несколько толкателей. Толкатель **21** идет в комплекте с данной пилой и установлен на направляющей планке. При помощи толкателя (-ей) прижмите заготовку к столу и планке и толкайте ее сквозь полотно.

Несквозной продольный распил со скосом (Рис. V)

Данная операция проходит также как несквозной продольный распил, но в данном случае угол скоса устанавливается в значение выше нуля. Правильное положение рук см. рисунок V.



ОСТОРОЖНО! Перед подключением к источнику питания и эксплуатацией пилы выполняйте обязательную проверку расклинивающего ножа на правильное положение и наличие зазора между пильным полотном. Проверьте положение пильного полотна каждый раз, когда меняете угол скоса.

Несквозной торцевой распил (Рис. W)



ОСТОРОЖНО! ЗАПРЕЩАЕТСЯ использовать направляющую планку вместе с указателем угла.



ОСТОРОЖНО! Чтобы снизить риск травмы, **ЗАПРЕЩАЕТСЯ** использовать планку в качестве направляющей или ограничителя длины при выполнении торцевого распила.



ОСТОРОЖНО! При использовании блока в качестве шаблона для резки его толщина должна составлять как минимум 19 мм. Крайне важно, чтобы задняя часть блока не соприкасалась с заготовкой до того, когда она пройдет пильное полотно. Это необходимо для предотвращения контакта с полотном, что приведет к отбросу заготовки и возможной травме.

1. Снимите направляющую планку и установите указатель угла в необходимую прорезь.
2. Измените высоту полотна до необходимой глубины разреза.
3. Плотно прижмите заготовку к указателю угла **10**, установив нужное место разреза на линии хода пильного полотна. Держите заготовку на расстоянии одного дюйма или около того от полотна. **ДЕРЖИТЕ ОБЕ РУКИ НА РАССТОЯНИИ ОТ ПИЛЬНОГО ПОЛОТНА И ЕГО ЛИНИИ ХОДА (РИС. W).**
4. Запустите пилу и дождитесь, пока полотно наберет полные обороты.
5. Двумя руками держите заготовку у поверхности указателя угла и на столе и медленно толкайте ее через полотно.
6. Никогда не тяните заготовку во время вращения полотна. Выключите инструмент, позвольте полотну остановиться и аккуратно вытащите заготовку.

Несквозной торцевой распил со скосом

Данная операция проходит также как торцевой распил, но в данном случае угол скоса устанавливается в значение выше нуля.



ОСТОРОЖНО! Перед подключением к источнику питания и эксплуатацией пилы выполняйте обязательную проверку расклинивающего ножа на правильное положение и наличие зазора между пильным полотном. Проверьте положение пильного полотна каждый раз, когда меняете угол скоса.

Несквозной распил под углом (Рис. W)

Данная операция проходит также как торцевой распил, но в данном случае указатель угла блокируется в значении выше нуля. **ПРОЧНО** прижмите заготовку к указателю угла **10** и подавайте заготовку на полотно (чтобы предотвратить заготовку от смещения).

Несквозной распил с указателем угла

Чтобы настроить указатель угла:

1. Ослабьте зажимную ручку указателя угла **46**.
2. Установите указатель угла под нужным углом.
3. Затяните зажимную ручку указателя угла.

Несквозной комбинированный распил под углом

Данная операция представляет собой комбинацию несквозного торцевого распила со скосом и несквозного распила под углом. Следуйте инструкциям для несквозного торцевого распила со скосом и несквозного распила под углом.



Удаление пыли (Рис. A, AA)

Станок оборудован отверстием для пылеудаления **14** в задней части станка, подходящим для подключения систем пылеудаления с соплом 57/65 мм. Вместе со станком укомплектован адаптер для сопла пылеудаления диаметром 34–40 мм.

Вместе со станком укомплектован адаптер для системы DEWALT AirLock (DWV9000-XJ).

Узел ограждения полотна также оснащен отверстием для пылеудаления для сопла 35 мм или непосредственного подключения к системе DEWALT AirLock (DWV9000-XJ).

Пыль от материалов, например, с покрытиями, содержащих свинец, и некоторых типов древесины, может нанести вред здоровью. Пыль может вызвать аллергическую реакцию и/или вызвать респираторные заболевания пользователя или посторонних людей.

Некоторая пыль, например, дубовая и буковая, считается канцерогенной, особенно в связи с использованием древесных добавок.

Соблюдайте соответствующие законодательные нормы, принятые в стране эксплуатации, при выборе рабочих материалов.

Пылесос должен подходить для материалов, с которыми выполняется работа.

Сбор сухой пыли может быть особенно вредным для здоровья и иметь канцерогенное действие, необходимо использовать пылесос класса M.

Узел ограждения полотна также оснащен отверстием для пылеудаления для сопла 35 мм (пылесоса класса M).

- При любой эксплуатации используйте пылеуловитель, разработанный в соответствии с действующими нормативами по выбросу пыли.
- Убедитесь, что шланг системы пылеудаления подходит для применения с учетом распиливаемого материала. Убедитесь, что шланг проходит соответствующее техническое обслуживание.
- Имейте в виду, что искусственные материалы, такие как древесностружечные плиты или ДВП, создают больше частиц пыли во время пиления, чем натуральная древесина.

Хранение (Рис. В, X–Z)

При хранении не используемого станка соблюдайте все меры безопасности. Храните в сухом и запираемом месте. Это уберезет станок от повреждений при хранении и от несанкционированного использования.

1. Прикрепите толкатель **21** к планке.
2. Снимите узел ограждения полотна. См. раздел **Снятие узла ограждения полотна**. Вставьте узел ограждения полотна **11** в держатель как показано на изображении, затем поверните ручку блокировки на 1/4, чтобы зафиксировать положение. См. рисунок X.
3. Вставьте ключи диска **20** в карман. Чтобы они надежно держались, желтая кнопка должна быть на одном уровне с отверстием, см. рисунок В.
4. Вставьте пильную шину указателя угла в карман так, чтобы она вышла с нижней части.
5. Здесь обмотайте провод **43**. См. рисунок Z.
6. Для хранения планки сложите опору в положение для хранения. Снимите планку с рельсов. Установите планку в перевернутом положении с левой стороны от пилы, см. рисунок Y. НЕ вешайте центровочные винты в отверстия с левой стороны планки. Эти винты будут выровнены с мертвым пространством на планке, как показано. Закройте замки направляющей планки **18**, чтобы закрепить их.
7. Расклинивающий нож для несковзного распила **52** можно установить в пилу (рабочее положение) или хранить вместе с узлом ограждения полотна. См. рисунок В.

Транспортировка (Рис. А, В)

Выполните следующие действия до транспортировки:

- замотайте провод;
- поверните маховик регулировки высоты полотна **6** против часовой стрелки, чтобы зубья пильного полотна находились снизу циркулярного стола; заблокируйте рычаг блокировки угла **7**;
- вставьте рельсы планки полностью вовнутрь и зафиксируйте их при помощи рычаг блокировки рельсы **5**.
- Носите станок только за специальные рукоятки **50**, см. рисунки А и В.

! **ОСТОРОЖНО!** Всегда переносите инструмент с установленным верхним ограждением полотна.

ТЕХНИЧЕСКОЕ ОБСЛУЖИВАНИЕ

Электроинструмент DeWALT имеет длительный срок эксплуатации и требует минимальных затрат на техобслуживание. Для длительной безотказной работы необходимо обеспечить правильный уход за инструментом и его регулярную очистку.

! **ОСТОРОЖНО!** Чтобы снизить риск получения серьезных травм, выключайте инструмент и отключайте его от сети перед тем, как выполнять какие-либо регулировки или

снимать/устанавливать принадлежности или оснастку. Случайный запуск может привести к травме.



Смазка (Рис. Т)

Двигатель и подшипники требуют дополнительной смазки. Если станет трудно поднимать и опускать пильное полотно, очистите винты регулировки высоты и нанесите на них смазку:

1. отключите пилу от источника питания;
2. положите пилу на бок;
3. с обратной стороны данной пилы очистите резьбу винтов регулировки высоты **42** и нанесите на нее смазку, как показано на рисунке Т. Используйте смазку общего назначения.



Очистка (Рис. А, S)

! **ОСТОРОЖНО!** Для снижения риска получения тяжелых травм отключайте устройство и отсоединяйте его от источника питания перед очисткой. Случайный запуск может привести к травме.

! **ОСТОРОЖНО!** Удаляйте загрязнения и пыль с корпуса инструмента, продвывая его сухим воздухом, поскольку грязь собирается внутри корпуса и вокруг вентиляционных отверстий. Надевайте защитные наушники и противопылевую маску при выполнении этих работ.

! **ОСТОРОЖНО!** Никогда не пользуйтесь растворителями или другими сильнодействующими химическими веществами для чистки неметаллических частей инструмента. Эти химикаты могут повредить структуру материала, используемого для производства таких деталей. Используйте ткань, смоченную в мягком мыльном растворе. Не допускайте попадания жидкости внутрь инструмента; никогда не погружайте никакие из деталей инструмента в жидкость.

! **ОСТОРОЖНО!** Чтобы снизить риск получения травмы, регулярно очищайте верхнюю часть стола.

! **ОСТОРОЖНО!** Чтобы снизить риск получения травмы, регулярно очищайте систему для сбора пыли.

Узел ограждения полотна **11** и вставка стола должны находиться на месте перед эксплуатацией пилы.

Перед использованием тщательно проверьте верхнее и нижнее ограждение полотна, а также трубку пылеудаления, чтобы убедиться в том, что все работает нормально. Следите за тем, чтобы стружка, пыль или частицы заготовки не привели к блокировке любой функции.

Если фрагменты заготовки зажаты между пыльным полотном и ограждением, отключите инструмент от сети и следуйте инструкциям, изложенным в разделе **Установка пыльного полотна**. Удалите застрявшие частицы и соберите заново пыльное полотно.

Регулярно очищайте вентиляционные отверстия в корпусе с помощью мягкой щетки, чтобы они были чистыми.

Регулярно очищайте систему пылеудаления:

1. отключите пилу от сети;
2. положите пилу на бок, чтобы иметь доступ к нижней открытой части устройства;
3. откройте дверцу пылесборника **44**, см. рисунок 5, ослабьте два винта и прижмите боковые зажимы **45** друг к другу; удалите излишки пыли, надежно закрепите боковые зажимы, нажав на них, и затяните зажимные винты.

Дополнительные принадлежности



ОСТОРОЖНО! В связи с тем, что дополнительные приспособления других производителей, кроме DeWALT, не проходили проверку на совместимость с данным изделием, их использование может представлять опасность. Во избежание травм, с данным инструментом следует использовать только дополнительные принадлежности, рекомендованные DeWALT.

Проконсультируйтесь со своим продавцом для получения дополнительной информации.

Замените изношенное ограждение полотна. Свяжитесь с местным сервисным центром DeWALT для получения подробной информации о замене ограждения полотна.

ПЫЛЬНОЕ ПОЛОТНО: ОБЯЗАТЕЛЬНО используйте пыльное полотно 250 мм с посадочным диаметром 30 мм с пониженным уровнем шума. Скорость вращения полотна должна быть не менее 5 000 об/мин. Никогда не используйте полотна с меньшим диаметром. Это приведет к невозможности обеспечения безопасности.

ОПИСАНИЕ ПОЛОТНА

ПРИМЕНЕНИЕ	ДИАМЕТР	ЗУБЬЯ
Строительные пыльные полотна (быстрая продольная распиловка)		
Универсальный	250 мм	24
Точные поперечные распилы	250 мм	40
Пыльные полотна для работы по дереву (для выполнения гладких, чистых распилов)		
Точные поперечные распилы	250 мм	60

Проконсультируйтесь со своим продавцом для получения дополнительной информации.

- DWE74911 Роликовый стол циркулярного станка
- DWE74912 Ножничный стол

Защита окружающей среды



Отдельная утилизация. Изделия и аккумуляторные батареи с данным символом на маркировке запрещается утилизировать с обычными бытовыми отходами.

Изделия и аккумуляторные батареи содержат материалы, которые могут быть извлечены или переработаны, снижая потребность в исходном сырье. Пожалуйста, утилизируйте электрические изделия и аккумуляторные батареи в соответствии с местными нормами. Дополнительная информация доступна по адресу www.2helpU.com.

EST	Tallmac Tehnika OÜ Liimi 4/2 10621 Tallinn	(+372) 6563683 remont@tallmac.ee www.tallmac.ee
	Tallmac Tehnika OÜ Riia 130 B/1 TARTU 50411	(+372) 6668510 tartu@tallmac.ee www.tallmac.ee
	Stokker AS Peterburi tee 44 11415 Tallinn	(+372) 6201111 stokker@stokker.com www.stokker.com
LV	LIC GOTUS SIA Ulbrokas Str. 1021 Riga	(+371) 67556949 info@licgotus.lv www.licgotus.lv
	Stokker SIA Krasta iela 42 LV1003 Riga	(+371) 27354354 krasta.riga@stokker.com www.stokker.com
	Visico Fastening Systems SIA Mazā Rāmavas iela 2 1076 Valdlauci, Riga	(+371) 67 452 453 (+371) 67 452 454 info@visico.eu www.visico.eu
LT	ELREMTA MASTERMANN UAB NAGLIO STR 4C 52367 Kaunas	(+370) 69840004 servisas@elmast.lt www.elremta.lt
	Stokker UAB Islandijos pl.5 LT-49179 Kaunas	(+370) 650 05730 kaunas@stokker.com www.stokker.com

Rohkem infot lähima hoolduspartneri kohta leiate siit:
www.2helpu.com

Informāciju par tuvāko servisa pārstāvi skatiet tīmekļa vietnē:
www.2helpu.com

Informāciju apie artimiausias remonto dirbtuves rasite tinklalapyje:
www.2helpu.com

LIETUVIŲ

DEWALT®

Garantija

DeWALT užtikrina, kad gaminio, kuris pristatomas vartotojui, medžiagos ir (arba) jo surinkimas yra kokybiškas. Garantija yra priedas prie privačių vartotojų teisių ir įvokiama. Garantija galioja visose Europos Bendrijos valstybėse narėse ir Europos laisvosios prekybos zonoje.

Jei DeWALT gaminyje sulūžta dėl nekokybiškų medžiagų ir (arba) surinkimo, arba, jei jis neatitinka techninių reikalavimų, 12 mėnesių laikotarpio nuo jo įsigijimo DeWALT sutaisys arba pakeis gaminį.

- Garantija netaikoma, jei gedimas atsiranda dėl:
- normalaus susidėvėjimo;
 - nelinkamo įrankio eksploatavimo ar techninės priežiūros;
 - jei variklis buvo perkrautas;
 - jei gaminyje sugedo dėl neįprastų dalelių, medžiagų ar nelaimingo atsitikimo;
 - nelinkamo maitinimo.

Garantija netaikoma, jei gaminį remontavo arba išmontavo DeWALT neįgaliosios technikos.

Garantija pasinaudoti gaminių, užtikrįvą garantinę korektę ir pirkimo įrodymą (čekį) reikia pristatyti pardavėjui arba tiesiogiai įgaliojoms remonto dirbtuvėms ne vėliau kaip per du mėnesius nuo gedimo nustatymo.

Informaciją apie artimiausias DeWALT remonto dirbtuves rasite tinklalapyje www.2helpu.com.

Garantinis talonas:

Įrankio modelis/katalogo numeris

Serijinis numeris/datos kodas

Vartotojas

Pardavėjas

Data

EESTI KEEL

DEWALT®

Garantii

DeWALT garanteerib, et toode on klientile tarnimisel vaba materjali ja/või koostamise vigadest. Garantii lksandub era klientide seaduslikele õigustele ning ei mõjuta neid. Garantii kehtib kõigi Euroopa Ühenduse liikmesriikide territooriumil ja Euroopa vabakaubanduspiirkonnas.

Kui 12 kuu jooksul ostmisest esineb mõnel DeWALT tootel rike materjali ja/või koostamise vea tõttu või see on spetsifikatsiooni suhtes defektne, parandab või vahetab DeWALT toote klienti jaoks minimaalse vaevaga.

- Garantii ei kehti, kui vea põhjuseks on:
- Normaalne kulumine
 - Tõrjista väärkontamine või halb hooldamine
 - Mootori ülekoormamine
 - Kui toodet on kahjustanud võõrasakesed, materjal või õnnetus
 - Vale toitepinge

Garantii ei kehti, kui toodet on remontitud või demonteerinud DeWALT voltuseata isik.

Garantii kasutamiseks tuleb toode, täidetud garantiikaarti ja osutööend (t ekk) vta müüjale või otse voltatud teenindajale hiljemalt kaks kuud peale vea avastamist.

Teavet lähima DeWALT teenindaja kohta leiaste veebisaidil: www.2helpu.com.

Garantiitalong:

Tõrjista mudel/katalogi number

Seriaanumber/Kuupäeva kood

Klient

Müüja

Kuupäev



РУССКИЙ ЯЗЫК

Гарантия

DEWALT гарантирует, что данное изделие в момент поставки потребителю не содержит каких-либо дефектов материалов или сборки. Данная гарантия дополняет законные права частного потребителя и не затрагивает их каким-либо образом. Настоящая гарантия действует на территориях стран-членов Европейского Союза и в Европейской зоне свободной торговли.

Если в течение 12 месяцев с даты приобретения произошла поломка изделия DEWALT из-за некачественных материалов и/или сборки, либо изделие является дефектным в соответствии с техническими требованиями, то DEWALT отремонтирует или заменит изделие с минимальным беспокоеством для потребителя.

Гарантия не действительна, если поломка произошла вследствие:

- Нормального износа
- Неправильного использования или плохого обслуживания
- Перегрузки двигателя
- Если изделие повреждено посторонними частями, материалом или вследствие аварии
- Использования ненадлежащего источника питания

Гарантия не действительна, если изделие подвергалось ремонту или разборке лицом, не уполномоченным DEWALT.

Для того, чтобы воспользоваться гарантией необходимо предоставить: изделие, заготовленную гарантийную карту и доказательство покупки (примечки дилеру или непосредственно уполномоченному агенту по обслуживанию не позднее двух месяцев с момента обнаружения поломки.

Информацию о ближайшем агенте по обслуживанию DEWALT можно найти на странице в Интернете: www.2helpu.com.

Гарантийный талон:

Модель инструмента / Номер по каталогу
Серийный номер / Код даты
Потребитель
Дилер
Дата



LATVIĒŠU

Garantija

DEWALT garantē, ka produkam, ko piegādājam Klientam, nav materiālu un/vai montāžas defektu. Garantija ir papildus privāti Klienta juridiskajām tiesībām un tās neaizņem. Garantija ir spēkā visās Eiropas Kopienas dalībvalstīs un Eiropas Brīvās tirdzniecības zonā.

Jā, DEWALT produkts satur materiālu un/vai montāžas trūkumu dēļ vai ja tam ir trūkumi, saskaņā ar tehnisko specifikāciju, DEWALT 12 mēnešu laikā no pirkšanas datuma veiks remontu vai produkta nomaiņu, cenšoties Klientam radīt iespējamā mazāk grūtību.

Garantija nav spēkā, ja bojājums ir radies šādu iemeslu dēļ:

- Normāls nolietums
- Ierces nepareiza lietošana vai sliktā uzturēšana
- Ja motors darbināts ar pārspiedi
- Ja produkta bojājumi radījuši svešķermeņi, cits materiāls vai tas bojāts avarijas rezultātā
- Nepareiza strāvas padeve

Garantija nav spēkā, ja produktam remontu vai arkoru veikusi persona, kam šādam nolikam nav DEWALT atļaujas.

Lai izmantotu garantijas tiesības, produktā ar atzīrtu garantijas talonu un rīkuma apliecinājumu (sēku) ir jānodrīkst rādītveģiam vai tiesī rīnlatodātam arkorps rārstāvim vājkais divus mēnešus pēc trūkuma konstatēšanas.

Informāciju par tuvāko DEWALT servisa pārstāvi meklējiet mājas lapā: www.2helpu.com.

Garantijas talons:

Ierīces modeļs/Katloņa numurs
Sērijas numurs/Datuma kods
Klients
Pārdevējs
Datums